

01147096

~~02028796~~<sub>ms</sub>



2

6-249/7

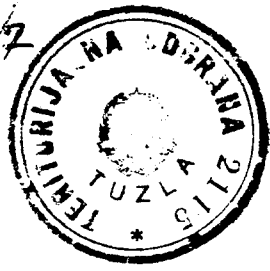

01147097

01147098

188

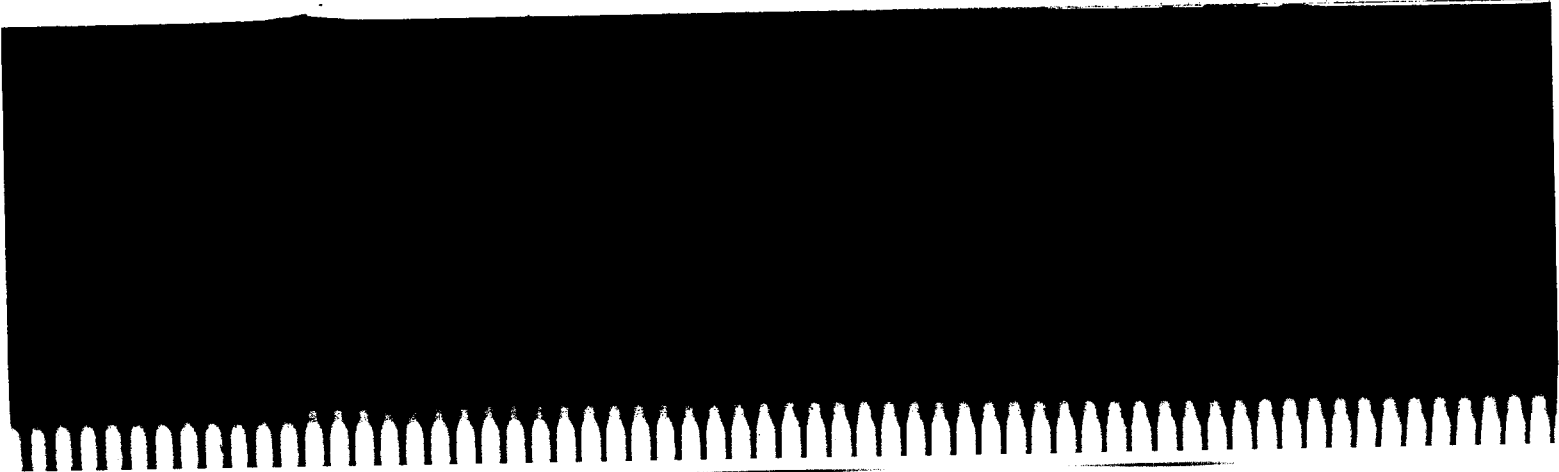

6-2

01147099

UP-54

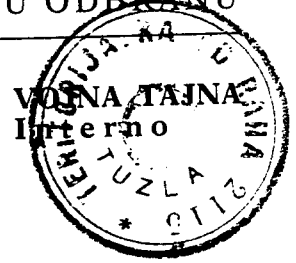

01147100



# PRAVILO BRIGADA

(PEŠADIJSKA, MOTORIZOVANA,  
BRDSKA, PLANINSKA,  
MORNARIČKE PEŠADIJE I LAKA)

1984.

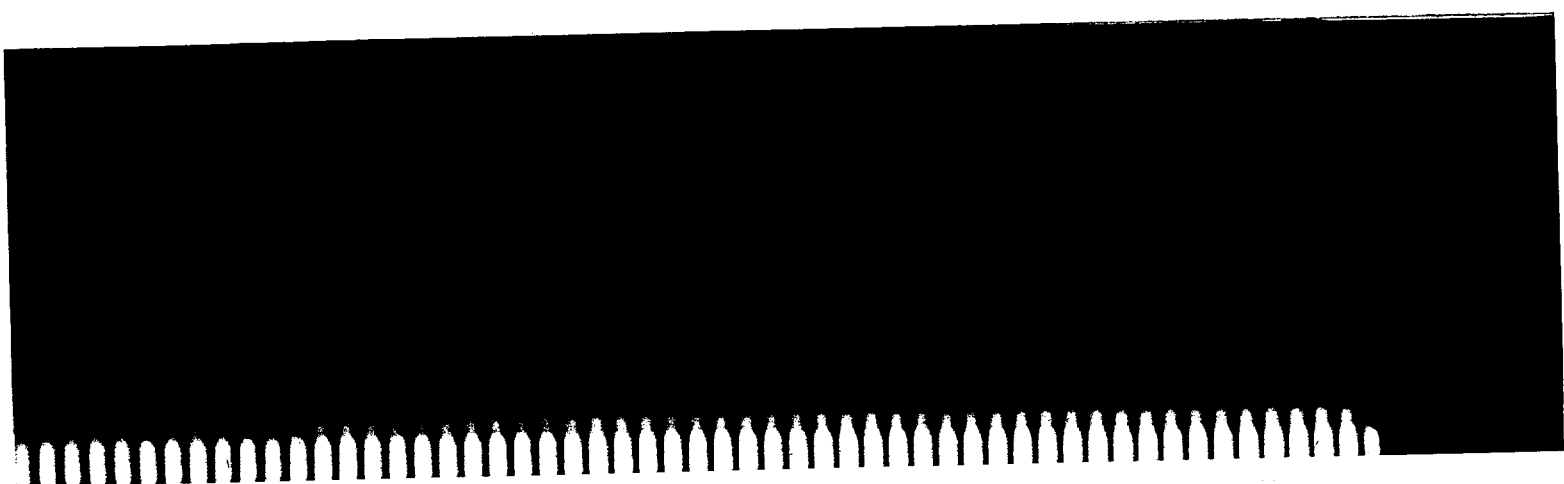

01147101

Biblioteka  
PRAVILA I UDŽBENICI  
KNJIGA PETSTOTINA DVADESET ČETVRTA

SAVEZNI SEKRETARIJAT ZA NARODNU ODBRANU  
GENERALŠTAB JNA  
UPRAVA PEŠADIJE

01147102

In. broj 927  
20. 07. 1984. godine

Na osnovu tačke 34 pod c) Uputstva za izradu i korišćenje vojnostručne literature (izdanje IV U-1/2 od 1982. godine), p r o p i s u j e m

**PRAVILO BRIGADA**

(pešadijska, motorizovana, brdska, planinska,  
mornaričke pešadije i laka)

koje stupa na snagu **odmah**.

Ovim se stavlja van snage Pravilo pešadijska (brdska, planinska) brigada, izdanje Uprave pešadije broj 944 od 05. 08. 1975. godine.

NAČELNIK GENERALŠTABA  
general-pukovnik  
**Petar Gračanin, s. r.**

UDK 356.1-531.16(094)

**PRAVILO BRIGADA...**  
**PRAVILO BRIGADA PEŠADIJSKA, MOTORIZOVANA, BR-**  
**DSKA, PLANINSKA, MORNARIČKE PEŠADIJE I LAKA.** – Beog-  
 rad : Vojnoizdavački zavod, 1984 (Split : Vojna štamparija). – 294  
 str. ; 17 cm. – (Biblioteka Pravila i udžbenici ; knj. 524). – Na vrhu  
 nasl. str. : Savezni sekretarijat za narodnu odbranu. – UP-54 ; Voj-  
 na tajna. Interno. – Tiraž 11.150. – 330 d.

Pravilo sadrži: uvod; zajedničke odredbe (pojam i namena bri-  
 gade, zadatak, zona dejstva i grupisanje snaga, borbeni raspo-  
 red, vazduhoplovna podrška i uslovi izvođenja borbenih dejsta-  
 va); osnovne sadržaje borbenih dejstava; organizacije SKJ i  
 SSOJ u brigadi; komandovanje; obezbeđenje borbenih dejstava;  
 napad (zajedničke odredbe, oblici napada, dovodenje brigade za  
 napad, vatrena priprema napada, izvođenje napada, napad na  
 naseljeno mesto, napad na planinskom i pošumljenom zemljiš-  
 tu, napad na PZT, napad zimi, nasilni prelazak reke, napad na  
 vazdušne desante, pomorski desant i gonjenje); odbranu (zajed-  
 ničke odredbe, struktura zone odbrane, sistem vatre, izvođenje  
 odbrane, odbrana naseljenog mesta, odbrana na planinskom i  
 pošumljenom zemljištu, odbrana na PZT, odbrana zimi, odbra-  
 na morske obale i otoka, borba u okruženju i proboj iz okruže-  
 nja i odstupanje); kretanje; borbu u susretu i odmaranje. Ilust-  
 rovano je sa 37 višebojnih šema. U prilogu je dat pregled borbe-  
 nih dokumenata i skraćenice.

Namenjeno je za obuku komandi, štabova, jedinica i ustanova u  
 OS, pitomaca i slušalaca vojnih škola i rezervnih vojnih stare-  
 šina.



## SADRŽAJ

UVOD .....	Strana 9
------------	-------------

## Glava I

ZAJEDNIČKE ODREDBE .....	11
1. - Pojam i namena brigade .....	11
2. - Zadatak, zona dejstva i grupisanje snaga .....	16
3. - Borbeni raspored .....	18
4. - Vazduhoplovna podrška .....	24
5. - Uslovi izvođenja borbenih dejstava .....	26

## Glava II

OSNOVNI SADRŽAJI BORBENIH DEJSTAVA .....	37
1. - Protivpešadijska borba .....	37
2. - Protivoklopna borba .....	38
3. - Protivdesantna borba .....	40
4. - Protivvazdušna odbrana .....	42
5. - Protivelektronska borba .....	45
6. - Diverzantska dejstva .....	48
7. - Protivdiverzantska i protivteroristička dejstva .....	49
8. - Zaprečavanje .....	50

## Glava III

ORGANIZACIJE SKJ I SSOJ U BRIGADI .....	52
1. - Organizacija SKJ .....	52
2. - Organizacija SSOJ .....	54

NA, BR-  
- Beog-  
a). - 294  
na vrhu  
54; Voj-

ena bri-  
i raspo-  
i dejsta-  
: SKJ i  
ejstava;  
gade za  
ipad na  
zemljiš-  
ipad na  
i (zajed-  
vođenje  
iskom i  
, odbra-  
okruže-  
je. Ilust-  
l borbe-

anova u  
h stare-

## Glava IV

	Strana
KOMANDOVANJE .....	57
1. – Zajedničke odredbe .....	57
2. – Komanda brigade .....	60
3. – Rad komande brigade na pripremanju i organizovanju borbenih dejstava .....	64
4. – Organizovanje sadejstva i saradnje .....	72
5. – Komandna mesta .....	75
6. – Organizovanje veza .....	82

## Glava V

OBEZBEĐENJE BORBENIH DEJSTAVA .....	89
1. – Moralno-političko obezbeđenje .....	90
2. – Obaveštajno obezbeđenje .....	96
3. – Bezbednosno obezbeđenje .....	102
4. – Inženjerijsko obezbeđenje .....	104
5. – Protivnuklearno-hemijsko-biološko obezbeđenje .....	107
6. – Pozadinsko obezbeđenje .....	108
1) Zajedničke odredbe .....	108
2) Tehničko obezbeđenje .....	111
3) Intendantsko obezbeđenje .....	113
4) Sanitetsko obezbeđenje .....	115
5) Veterinarsko obezbeđenje .....	116
6) Saobraćajno obezbeđenje .....	117
7) Građevinsko obezbeđenje .....	120
8) Finansijsko obezbeđenje .....	120
9) Protivpožarno obezbeđenje, zaštita na radu i pozadin- sko obezbeđenje ratnih zarobljenika .....	121
7. – Hidrometeorološko obezbeđenje .....	122
8. – Maskiranje .....	123
9. – Osiguranje .....	124

## Glava VI

NAPAD .....	126
1. – Zajedničke odredbe .....	126
2. – Oblici napada .....	133
3. – Dovođenje brigade za napad .....	140
4. – Vatrema priprema napada .....	143
5. – Izvođenje napada .....	145
6. – Napad na naseljeno mesto .....	153
7. – Napad na planinskom i pošumljenom zemljištu .....	156



## UVOD

Pravilo brigada (pešadijska, motorizovana, brdska, planinska, mornaričke pešadije i laka) zasniva se na koncepciji opštenarodne odbrane i društvene samozaštite; Strategiji oružane borbe; iskustvima iz NOR-a; iskustvima sa vežbi jedinica, komandi i štabova; organizacijsko-formacijskoj strukturi brigada; Pravilu divizije KoV; Uputstvu za rad komandi – štabova (nacrt) i zahtevima savremene oružane borbe. Predstavlja konkretizaciju načela i odredbi Strategije oružane borbe kao i drugih koncepcijskih rešenja o vođenju opštenarodnog odbrambenog rata.

S obzirom na razlike u pogledu organizacijsko-formacijske strukture, namenu i mogućnosti raznih vrsta brigada u pešadiji, odredbe ovog pravila neophodno je primenjivati stvaralački prema konkretnim uslovima za pripremanje, organizovanje i izvođenje borbenih dejstava i u skladu sa stvarnim borbenim mogućnostima svake brigade posebno.

U zajedničkim odredbama Pravila (glava I) definisani su pojam i namena brigada u pešadiji; zadatak, zona dejstva i grupisanje snaga; borbeni raspored i zadaci njegovih elemenata; vazduhoplovna podrška i uslovi izvođenja borbenih dejstava. Kao posebne celine obrađeni su osnovni sadržaji borbenih dejstava (glava II) i organizacije SKJ i SSOJ u brigadi (glava III).

Komandovanje (glava IV) i obezbeđenje borbenih dejstava (glava V) obrađeni su jedinstveno za sve vidove borbenih dejstava i taktičke borbene radnje. Treba ih primenjivati elastično i stvaralački, prema konkretnom zadatku koji brigada dobije.

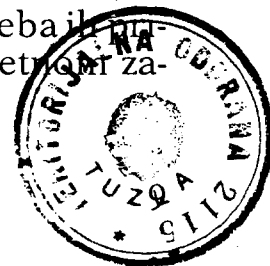

U delu o vidovima borbenih dejstava i o taktičkim borbenim radnjama (glava VI do X) definisan je njihov pojam, cilj, zadatak, karakteristike i način izvođenja u uslovima koji proizlaze iz koncepcije opštenarodnog odbrambenog rata, Strategije oružane borbe i drugih dokumenata iz te oblasti.

Pravilo je ilustrovano većim brojem šema načelnog karaktera, nezavisnih od konkretne situacije, radi lakšeg shvatanja datih sadržaja. U prilogu je dat pregled borbenih dokumenata koja se rade u brigadi i skraćeni koje su upotrebljene u ovom pravilu ili se najčešće mogu upotrebljavati prilikom izrade borbenih dokumenata.

Cilj Pravila je da, u skladu sa namenom i mogućnostima svake brigade posebno, obezbedi usvajanje i primenu jedinstvenih pogleda, stavova i taktičkih postupaka u pripremanju, organizovanju i izvođenju borbenih dejstava brigade u opštenarodnom odbrambenom ratu.

Sve starešine i komande obavezne su da svestrano prouče odredbe ovog pravila i da ih u toku obuke ispitaju i provere za svaku vrstu brigade i za uslove u kojima one dejstvuju. Predlozi i primedbe na Pravilo dostavljaju se izdavaču radi dogradnje i osavremenjavanja Pravila.

Pravilo je namenjeno za obuku komandi, štabova, jedinica i ustanova u OS, pitomaca i slušalaca vojnih škola i rezervnih vojnih starešina.

taktičkim  
je njihov  
lenja u us-  
lnog odb-  
gih doku-

načelnog  
adi lakšeg  
ed borbe-  
enice koje  
šće mogu  
menata.

rogućnos-  
je i prime-  
stupaka u  
nih dejsta-  
ratu.

syestrano  
ke ispituju  
ojima one  
vljaju se iz-  
avila.

tabova, je-  
njih škola

## Glava I

### ZAJEDNIČKE ODREDBE

#### 1. – POJAM I NAMENA BRIGADE

1. Brigada (pešadijska, motorizovana, brdska, planinska, mornaričke pešadije i laka) viša je združena taktička jedinica promenljivog sastava. U njoj se, zavisno od mesta, uloge i zadatka za koji je namenjena, združuju: pešadijski, motorizovani, brdski, planinski, mornaričke pešadije, laki, oklopni, mehanizovani, protivoklopni, artiljerijski bataljoni (divizionii) i čete (baterije) kao i jedinice drugih rodova i službi, što joj omogućava izvođenje raznovrsnih borbenih dejstava u određenoj zoni ili prostori. Brigada objedinjava dejstva svih drugih snaga koje se nađu u njenoj zoni dejstva. Organizovana je tako da u svoj sastav može da primi određen broj i određenu vrstu jedinica JNA i TO. Čini osnovnu snagu divizije. Organizacijski je tako postavljena (šema 1) da, po potrebi, uz određeno formacijsko prilagođavanje može primiti obeležje druge vrste brigade.

Borbena dejstva brigada najčešće izvodi u sastavu divizije, a njena organizacijsko-formacijska struktura i opremljenost je takva da ih može uspešno izvoditi i samostalno, bilo u zahvatu fronta, vlastitoj pozadini ili na privremeno zaposednutoj teritoriji.

2. Kada zadatak izvršava na težištu borbenih dejstava divizije i pri zatvaranju važnijeg pravca, brigada se može ojačati: artiljerijom za podršku, protivoklopnom artiljerijom, inženjerijom, oklopnim jedinicama, ARJ PVO kao i drugim snagama i sredstvima. Mogu joj se pridavati

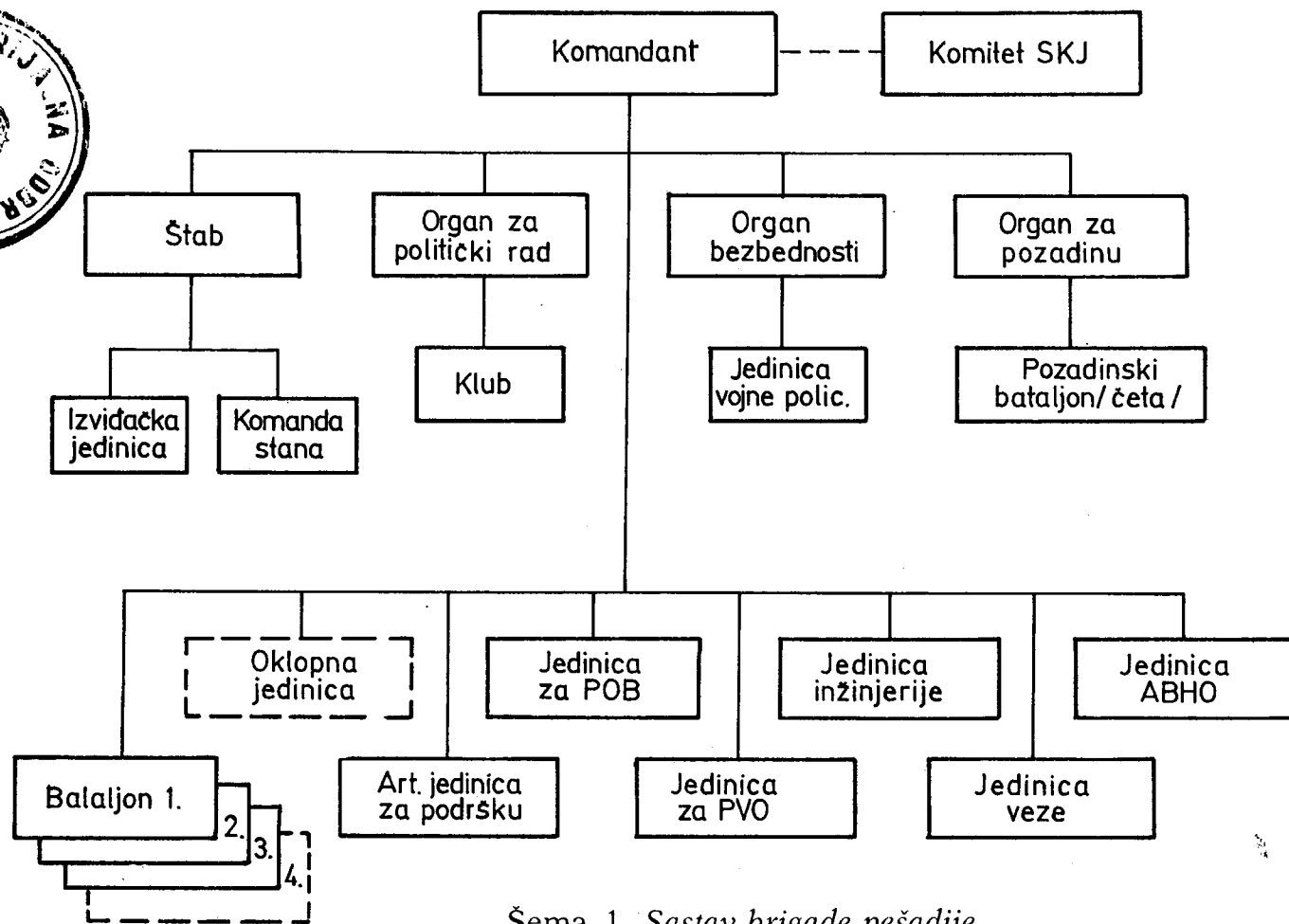
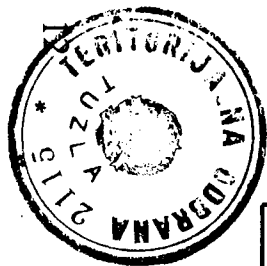

Šema 1. Sastav brigade pešadije

jedinice TO ranga bataljona-odreda, transportne jedinice (vozila, tovarne jedinice, helikopteri) i sl. Zavisno od mesta u borbenom rasporedu više jedinice, brigada može biti podržana vatrom artiljerije i avijacije, za sve vreme izvršenja zadatka ili u njegovim pojedinim fazama.

3. Brigada izvodi borbena dejstva u sadejstvu sa drugim jedinicama JNA, jedinicama i štabovima TO i uz saradnju sa organima i organizacijama DPZ, DPO i OUR.

4. Brigada može biti u sastavu divizije, korpusa, armije i VPO. U određenim uslovima, kada to interesi borbe zahtevaju i kada se nađe na PZT, brigada može biti potčinjena komandantu TO socijalističke republike (socijalističke autonomne pokrajine ili zone).

U okviru rasporeda više jedinice brigada može biti u sastavu snaga na težištu dejstva, snaga za dejstvo na pomoćnom pravcu, u prvom ili drugom ešalonu, u rezervi i u sastavu snaga za protivdesantnu borbu.

5. Pojedine vrste brigada u pešadiji upotrebljavaju se u skladu sa njihovim borbenim mogućnostima i osnovnom namenom, zavisno od dobijenog zadatka i konkretnih uslova oružane borbe.

6. **Pešadijska brigada** je namenjena za izvođenje borbenih dejstava na manevarskom i ravničarskom zemljištu u zahvatu fronta i u vlastitoj pozadini, a uz manja prilagođavanja formacije i na PZT, kao i na težim zemljišnim uslovima. Osposobljena je za vođenje borbe protiv svih vrsta neprijateljevih jedinica.

U vlastitoj pozadini, može da vodi borbu protiv vazdušnih desanata, bilo da se nalazi u sastavu protivdesantnih snaga ili sama predstavlja protivdesantnu snagu. Pored toga, u vlastitoj pozadini može voditi borbu protiv diverzantsko-terorističkih i drugih ubačenih snaga neprijatelja.

7. **Motorizovana brigada** je namenjena za izvođenje borbenih dejstava na ravničarskom i manevarskom zemljištu. U celini je motorizovana pa je njena pokretljivost znatno bolja od ostalih brigada u pešadiji. U sastavu divizije može dejstvovati na težištu dejstava ili na pomoć-

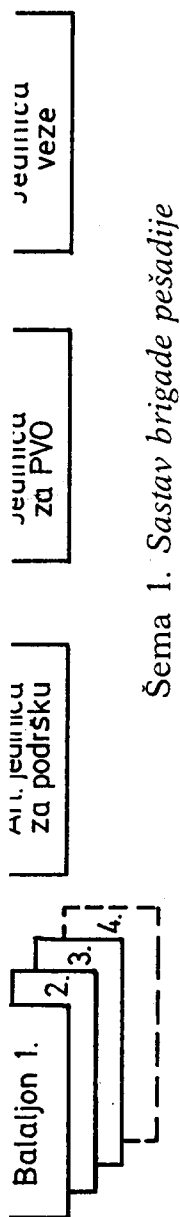



nom pravcu, a kad djeluje u sastavu armije u odbrani, obično zatvara zaseban pravac. Uz određena prilagođavanja organizacijsko-formacijskog sastava može se uspješno upotrebiti i za dejstva na brdskom zemljištu i na PZT.

**8. Brdska brigada** je namenjena, pre svega, za izvođenje borbenih dejstava na brdskom i niskom planinskom zemljištu, a uz manja organizacijsko-formacijska prilagođavanja, borbena dejstva uspješno može izvoditi i na srednjem i visokom planinskom zemljištu. Osposobljena je prvenstveno za borbu protiv neprijateljeve pešadije i vazdušnih desanata, a može se uspješno suprotstaviti i njegovim oklopnim snagama. Uz neophodna ojačanja ili podršku oklopnih, protivoklopnih, artiljerijskih, ARJ PVO i inženjerijskih jedinica, brdska brigada može uspješno djelovati i na manevarskom zemljištu.

**9. Planinska brigada** je namenjena za izvođenje borbenih dejstava na visokom planinskom zemljištu i u teškim klimatskim uslovima. Organizacijsko-formacijski je tako podešena da može uspješno da se kreće po slabim putevima, planinskim stazama i bespuću. Bobena dejstva izvodi u sastavu armije i to najčešće na odvojenom pravcu i predstavlja njenu osnovnu manevarsku snagu za dejstvo na visokom planinskom zemljištu.

U potpunosti je osposobljena za samostalno izvođenje borbenih dejstava. S obzirom na to da će borbena dejstva izvoditi na širokom frontu, na zemljištu gde je manevar veoma otežan, jedinice brigade su takođe osposobljene za samostalna dejstva.

Ako zadatke izvršava samostalno, na odvojenom pravcu i za duže vreme, brigada se može ojačati artiljerijom, ARJ PVO, inženjerijom i helikopterima.

**10. Brigada mornaričke pešadije** namenjena je za izvođenje borbenih dejstava na koprenom delu jadranskog pomorskog vojišta, na obali i otocima. Osposobljena je za vođenje borbe protiv pomorsko-vazdušnih desanata na obali i otocima i za izvođenje desantnih dejstava i izvršavanje zadataka na privremeno zaposednutoj obali i otocima. Pored desantnih i protivdesantnih dejstava os-

posobljena je i za izvođenje napadnih i odbrambenih dejstava u dubini teritorije – vojišta.

Zadatke izvršava samostalno, kao celina ili po delovima, najčešće u sadejstvu sa pomorskim snagama, drugim jedinicama KoV, jedinicama RV i jedinicama TO. Osposobljena je za decentralizovano prevoženje njenih jedinica i sredstava na manjim i brzim plovnim sredstvima ili helikopterima.

Brigada mornaričke pešadije zadatke izvršava u sastavu vojnopomorskog sektora, a može biti i pod neposrednom komandom Komande Vojnopomorske oblasti.

**11. Laka brigada** je namenjena za izvođenje borbena dejstava na frontu, PZT i u vlastitoj pozadini, prvenstveno na brdsko-planinskom zemljištu. Na manevarskom zemljištu borbena dejstva, načelno, izvodi na pomoćnom pravcu, a na brdsko-planinskom zemljištu i u sastavu divizije često će predstavljati osnovnu udarnu snagu.

U zahvatu fronta najčešće dejstvuje u međuprostorima, izvodeći bočne udare po klinovima neprijatelja koji prodire, zatvara teže prohodne pravce ili zabacivanjem dejstvuje po neprijatelju iz pozadine.

Na PZT laka brigada raznovrsnim dejstvima (napadom, prepadom, zasedom, diverzijama i slično) izvršava različite zadatke: dejstvuje po neprijateljevim kolonama u pokretu, artiljerijsko-raketnim jedinicama na vatrenim položajima ili u pokretu, policijskim i drugim snagama okupacionog sistema, pozadinskim jedinicama u rejonima raspoređa, snabdevačkim kolonama, helidromima i vazдушnim desantima u očekujućim i ukrcnim rejonima; napada na naseljena mesta; brani slobodnu teritoriju i slično. Kada dejstvuje na PZT može biti pod komandom odgovarajućeg štaba TO (RŠTO, PŠTO, ZnŠTO).

U vlastitoj pozadini, najčešće se upotrebljava za PDB, pri čemu, u dubini teritorije, može biti njen osnovni nosilac. Zbog jednostavne formacije i lakšeg naoružanja pogodna je za izvršenje zadatka u ulozi HD.

Borbene zadatke izvršava u sastavu lake divizije. S obzirom na svoju organizacijsko-formacijsku strukturu i opremljenost, borbene zadatke može izvršavati sa više samostalnosti i za duže vreme.

**12.** Zadatak za izvođenje borbenih dejstava brigada dobija od pretpostavljene komande. Kad god je u mogućnosti, pretpostavljena komanda može regulisati i način izvršenja zadatka.

Kada brigada ne dobije zadatak od pretpostavljene komande, komandant brigade prema opštoj zamisli i situaciji, samoinicijativno postavlja zadatak.

Osnovni zadatak brigade je, da izvodeći neprekidna i raznovrsna borbeno dejstva, nanosi neprijatelju što više gubitaka u živoj sili, borbenim vozilima i drugoj tehnici, razbija i troši njegove snage i zauzima i drži zemljište u određenoj zoni.

Zadatak se izvršava postupno, radi čega se on može deliti na više uzastopnih zadataka (bliži, sledeći, naredni, dnevni i slično). Ukoliko zadatak ima ograničen cilj, onda se on, načelno, ne deli.

Prilikom dejstva na PZT, brigadi će se određivati opšti zadaci, sa dužim trajanjem i na široj prostoriji, što omogućava veću inicijativu i samostalnost, kako u izboru oblika borbenih dejstava i načina njihove realizacije, tako i u izboru objekata dejstva.

**13.** Za izvršenje zadatka brigadi se određuje zona dejstva (zona napada, zona odbrane, zona marša i sl.). Zavisno od zadatka, najčešće na PZT, brigadi se može odrediti i prostorija borbenih dejstava.

**Zona dejstva** predstavlja zemljišnu prostoriju ograničenu po širini i dubini u kojoj brigada organizuje i izvodi borbeno dejstvo. Veličina zone zavisi od: vrste brigade, karakteristika zemljišta, zadatka, mesta i uloge u borbenom rasporedu više jedinice, stanja i borbenih mogućnosti, ojačanja, jačine jedinica TO u zoni, podrške i slično.

U dodeljenoj zoni dejstva komandant brigade sa svim subjektima oružane borbe organizuje jedinstven sistem borbe po cilju, mestu i vremenu.

**Prostorija dejstva** je slobodna teritorija na PZT, najčešće u operativnoj ili strategijskoj dubini, koja je dode-

**NJE SNAGA**

stava brigada  
od je u moguć-  
ulisati i način

retpostavljene  
oj zamisli i si-

ći neprekidna  
ateljju što više  
lrujoj tehnici,  
ži zemljište u

ga se on može  
deći, naredni,  
ičen cilj, onda

dređivati opš-  
oriji, što omo-  
o u izboru ob-  
lizacije, tako i

đuje zona dej-  
ša i sl.). Zavis-  
nože odrediti

ostoriju ogrā-  
rganizuje i iz-  
d: vrste briga-  
i uloge u bor-  
benih moguć-  
lrske i slično.  
t brigade sa  
edinstven sis-

a na PZT, naj-  
koja je dode-

ljena brigadi radi izvršavanja zadatka. Na prostoriji dejstva komandant brigade, načelno, samoinicijativno organizuje i izvodi raznovrsna borbena dejstva i druge aktivnosti prema dobijenom zadatku i u skladu sa konkretnom situacijom.

**Dodeljenu zonu borbenih dejstava (prostoriju) brigada ne sme napustiti bez odobrenja pretpostavljenog starešine.**

**14.** U zoni dejstva komandant izražava **težište dejstva**, grupisanjem snaga i sredstava brigade na odabranom pravcu (prostoriji), angažovanjem jedinica TO, neočekivanim postupkom (manevrom) i podrškom. Nadmoćnost nad neprijateljem za određeno vreme i na određenom mestu može se postići grupisanjem snaga i sredstava ili odgovarajućim taktičkim postupkom.

U skladu sa idejom pretpostavljenog starešine i na osnovu odluke komandanta brigade, snage brigade za izvršenje zadatka se grupišu: po pravcima, objektima, položajima na kojima se želi izraziti nadmoćnost i nametnuti sopstveni način dejstva. Na grupisanje snaga utiču: jačina i sastav neprijatelja (posebno se imaju u vidu mogućnosti upotrebe NHB oružja), jačina i sastav brigade i njeno mesto u borbenom rasporedu više jedinice, zemljište, zadatak i zamisao dejstva.

Da bi se izbegli veći gubici od NHB oružja, pri grupisanju snaga treba voditi računa o potrebnoj rastresitosti snaga, tajnosti grupisanja i mogućnosti brzog pregrupisanja posle izvršenja zadatka. Grupisanje snaga izvodi se neposredno pred izvršenje zadatka.

Grupisanjem snaga obezbeđuje se: silina početnog udara; visok tempo napada, odnosno kontinuitet odbrane po celoj dubini; neprekidnost dejstava; celishodan manevar; upotreba pojedinih elemenata borbenog rasporeda u najpogodnije vreme; efikasno vođenje POB, PVO i PDB; potrebno pregrupisanje snaga i sasređivanje dejstva najvećeg dela vatrenih sredstava na najvažnije pravce (rejone); postizanje iznenađenja; maksimalna aktivnost; sadejstvo i saradnja sa svim subjektima oružane borbe u zoni dejstva i neprekidnost komandovanja i veze.

Pri grupisanju snaga posebno se vodi računa o angažovanju jedinica TO. One se mogu upotrebiti, prvenstveno na pomoćnom pravcu – u sastavu pomoćnih snaga, u međuprostorima, na krilima i bokovima glavnih snaga, a izuzetno na težištu u sastavu glavnih snaga, kako u zahvatu fronta tako i u neprijateljevoj pozadini. Pri angažovanju jedinica TO treba obratiti pažnju na njihovu namenu i mogućnosti i prema tome im davati zadatke.

Dejstvo glavnih snaga ima odlučujući značaj za izvršenje zadatka brigade, ali se borbena dejstva mogu tako odvijati da pomoćne snage svojim dejstvom odlučujuće utiču na izvršavanje zadatka. Zato se pri grupisanju snaga mora o tome voditi računa kako bi pravovremenim ojačavanjem i podrškom pomoćne snage prerasle u glavne snage.

### 3. – BORBENI RASPORED

**15. Borbeni raspored** brigade je najcelishodniji raspored njenih snaga (pridatih i ojačanja) za izvršenje zadatka. Formira se za svaki konkretan slučaj i mora da odgovara zadatku, uslovima borbene situacije i osobinama zemljišta, a treba da omogući: pravovremeno, organizovano i efikasno učešće svih snaga u borbi; jednovremen udar po snagama neprijatelja na čitavoj dubini zadatka; potpuno i neprekidno sadejstvo između svih njegovih elemenata; ostvarenje planiranog manevra; čvrstu povezanost snaga brigade sa jedinicama TO; sadejstvo sa susedima, štabovima TO i saradnju sa odgovarajućim organima i organizacijama DPZ, DPO i OUR; elastično i neprekidno komandovanje; dobro korišćenje zemljišta; otpornost na nuklearne i hemijske udare; dobro osiguranje krila, bokova i međuprostora; uspešnu protivoklopnu i protivdesantnu borbu i protivvazдушnu odbranu; izvršenje zadatka i dostizanje cilja dejstva za što kraće vreme i uz što manje vlastite gubitke.

**16. Borbeni raspored** brigade može da ima različite elemente, a obično se sastoji od: ešalona, snaga za dejstvo

računa o anga-  
žiti, prvenstve-  
noćnih snaga, u  
lavnih snaga, a  
kako u zahva-

Pri angažova-  
njovu namenu  
atke.

značaj za izvr-  
va mogu tako  
m odlučujuće  
pisanju snaga  
remenim oja-  
rasle u glavne

lišodniji ras-  
izvršenje za-  
i mora da od-  
i osobinama  
no, organizo-  
jednovremen  
bini zadatka;  
vih njegovih  
čvrstu pove-  
lejstvo sa su-  
ajućim orga-  
stično i nep-  
zemljišta; ot-  
o osiguranje  
tivoklopnu i  
ranu; izvrše-  
raće vreme i

ima različite  
ga za dejstvo

iz pozadine neprijatelja, snaga za vatrenu podršku, snaga  
za POB, snaga za PVO, snaga za zaprečavanje, rezerve,  
snaga za pozadinsko obezbeđenje, snaga za komandova-  
nje, a ponekad i snaga za PDB.

Zavisno od zadatka, mesta i uloge brigade u borbe-  
nom rasporedu više jedinice, vida dejstva i aktivnosti  
neprijatelja, borbeni raspored može imati i sledeće ele-  
mente: snage za osiguranje, snage za udare u bokove nep-  
rijatelja; snage za održavanje puteva; snage za kontrolu te-  
ritorije i borbu protiv specijalnih snaga.

U borbeni raspored brigade uključuju se jedinice  
TO, bilo da su potčinjene komandantu brigade ili da dej-  
stvuju samostalno. Na taj način se postiže jedinstvo borbe  
u zoni dejstva. U zoni borbenih dejstava brigade to će, naj-  
češće, biti bataljon – odred četnog sastava ili samostalne  
čete iz manevarske i prostorne strukture TO, koje se naj-  
češće za vreme izvođenja borbenih dejstava potčinjavaju  
komandantu brigade uz prethodnu saglasnost određe-  
nog štaba TO.

Osnovni elementi borbenog rasporeda brigade su  
ešeloni i snage za dejstvo iz pozadine neprijatelja.

**17. Ešelone** sačinjavaju ojačani bataljoni (pešadij-  
ski, motorizovani, oklopni, mehanizovani, brdski, planin-  
ski, mornaričke pešadije i laki). Oni su nosioci borbenih  
dejstava brigade. Raspoređuju se tako da se obezbedi: po-  
stupnost njihovog uvođenja u borbu, rastresitost i otpor-  
nost na NH udare, paralisanje iznenađenja, dobro sadej-  
stvo sa susedima i održavanje intenziteta i neprekidnosti  
dejstava.

Brigada može obrazovati jedan do tri ešelona, što za-  
visi od zadatka, vida dejstva, sastava i jačine neprijatelja,  
broja i jačine jedinica TO u zoni dejstva, oblika manevra,  
osobina zemljišta, mesta u okviru borbenog rasporeda  
više jedinice i slično. Ešelon je, načelno, jačine jedan do  
tri bataljona.

Ešeloni se raspoređuju jedan pozadi drugog, a bata-  
ljoni u okviru ešelona jedan pored drugog. Prvi ešelon je,  
načelno, najjači. Kada je situacija nejasna i kada se odlu-

čujuća dejstva očekuju po dubini, drugi ešelon može biti jači od prvog.

Jedinice brigade se raspoređuju po frontu i dubini, tako da se ostvari planirani intenzitet i neprekidnost dejstva, čvrsta međusobna povezanost i tesno sadejstvo sa susedima. Bataljoni se, načelno, međusobno ne dodiruju, a međuprostori između njih mogu biti do 3 km, pa i više. Međuprostori se zaprečavaju i obezbeđuju vatrom i manjim snagama, najčešće jedinicama TO.

**18. Snage za dejstvo iz pozadine neprijatelja** jačine bataljona i veće, redovno se određuju. Formiraju se, načelno, od jedinica TO koje se nalaze u pozadini neprijatelja ili se ubacuju pre početka dejstva. U određenim uslovima njihova uloga može biti značajnija od ešlona. Radi toga uspeh ovih snaga treba razvijati i podržati, kako bi postepeno prerastao u uspeh krupnijeg značaja. Dejstvo ovih snaga često će imati presudan uticaj na izvršenje zadatka brigade.

Dejstvo snaga iz pozadine neprijatelja treba usmeriti na: neprijatelja u pokretu, njegove rezerve, sredstva za vatrenu podršku (na vatrenim položajima ili u toku premeštanja), centre veze, komandna mesta i na jedinice i ustanove za pozadinsko obezbeđenje.

**19. Snage za vatrenu podršku** čine artiljerijske jedinice za podršku od kojih se formira brigadna artiljerijska grupa (BrAG), jačine od jednog do dva artiljerijska diviziona. Laka brigada formira brigadnu vatrenu grupu (BrVG), a BrAG samo ako se ojača artiljerijom.

Zavisno od situacije, raspoložive artiljerije i zadatka, deo artiljerije se može pridati bataljonima.

Brigadna artiljerijska grupa, načelno, izvršava sledeće zadatke: podržava dejstvo glavnih snaga; neutrališe i uništava neprijateljevu živu silu, vatrena sredstva i borbeno vozila, dejstvujući po pešadijskim, oklopnim, mehanizovanim, artiljerijsko-raketnim jedinicama, vazдушnim i pomorskim desantima i pozadinskim jedinicama i ustanovama; dezorganizuje vezu i komandovanje; ruši ili

šelon može biti

rontu i dubini,  
prekidnost dej-  
io sadejstvo sa  
io ne dodiruju,  
3 km, pa i više.  
i vatrom i ma-

**neprijatelja jači-**  
Formiraju se,  
ozadini nepri-  
određeni. n us-  
a od ešelona.  
iti i podržati,  
nijeg značaja.  
n uticaj na iz-

reba usmeriti  
sredstva za  
li u toku pre-  
na jedinice i

artiljerijske je-  
dina artiljerij-  
artiljerijska di-  
trenu grupu  
om.

ije i zadatka,

ršava slede-  
neutrališe i  
stva i borbe-  
m, mehani-  
vazдушnim i  
ama i usta-  
nje; ruši ili

onesposobljava objekte utvrđivanja i obezbeđuje bokove, krila i međuprostore i slično.

**20. Snage za protivoklopnu borbu** sačinjavaju: jedinice protivoklopne artiljerije, protivoklopni raketa, inženjerije, oklopnih jedinica i pešadije. Iz njihovog sastava se, prema potrebi, formira protivoklopni odred (u lakoj brigadi protivoklopna grupa) i jedna do dve pokretne grupe za zaprečavanje.

**Protivoklopni odred (POOd)** predstavlja manevarsku protivoklopnu snagu komandanta brigade. Osnovna namena mu je: sprečavanje prodora neprijateljevih oklopnih snaga, ojačavanje protivoklopne borbe bataljona, prenošenje težišta protivoklopne borbe tamo gde je najpotrebnije, zaštita krila i bokova, odbijanje protivnapada neprijateljevih oklopnih snaga, podrška snaga koje se uvode u borbu i slično.

POOd je jačine od baterije do divizionu protivoklopne artiljerije, ojačane vodom do čete pešadije i inženjerije.

POOd dejstvuje samostalno ili zajedno sa pokretnom grupom za zaprečavanje. Kada se njegova upotreba predviđa na više pravaca, uređuje i poseda protivoklopni region (POR) odakle, prema potrebi, manevrom unapred izlazi na protivoklopne položaje (POP). Zavisno od mogućnosti POP se uređuju u inženjerijskom smislu.

Kada je dejstvo neprijateljevih oklopnih snaga kanalisano na jednom pravcu ili je na ostalim pravcima njihov prodor moguće zaustaviti drugim snagama, POOd može odmah posesti najisturenije POP koji uređuje kao POR. Naredne POP poseda manevrom unazad.

**21. Snage za protivvazдушnu odbranu** čine formacijske i pridate artiljerijsko-raketne jedinice PVO, jedinice ili njihovi delovi određeni za dejstvo iz pešadijskog naružanja i, zavisno od mesta i uloge brigade, određene snage lovačke avijacije. Artiljerijsko-raketne jedinice PVO i dodeljene avijacijske snage upotrebljavaju se za protivvazдушnu odbranu ešelona i drugih elemenata borbenog rasporeda, pre svega onih koji su nosioci borbenih



dejtava brigade, a osetljivi su na dejstvo iz vazdušnog prostora.

Po neprijateljevim letelicama koje napadaju iz vazdušnog prostora, osnovne taktičke jedinice u svim uslovima organizuju i izvode dejstvo celom jedinicom ili određenim sredstvima pešadijskog naoružanja.

**22. Snage za zaprečavanje** sačinjavaju pokretne grupe za zaprečavanje i grupe za zaprečavanje koje se formiraju od inženjerskih jedinica. Prema potrebi mogu se ojačavati jedinicama drugih rodova. Predstavljaju snagu komandanta brigade za planirano ili dopunsko zaprečavanje u toku izvođenja borbenih dejstava.

**Pokretna grupa za zaprečavanje (PGZ)** formira se od inženjerskih jedinica koje su opremljene minopolagačima i drugim sredstvima za izradu minskoeksplozivnih prepreka i rušenje. Predstavlja komandantovu snagu za brzu intervenciju u slučaju iznenadnog prodora oklopnih jedinica neprijatelja, zatvaranje breša nastalih dejstvom nuklearnog oružja, ojačavanje dejstva POOd, zaštita krila i bokova i slično. Dejstvuje samostalno ili u sadejstvu sa POOd. Poseda polazni rejon, a prema razvoju situacije izlazi na pravovremeno određene i pripremljene linije zaprečavanja. Na jednom pravcu određuju joj se dve do tri takve linije. Može da ruši i manje objekte kada na tom pravcu ne dejstvuje grupa za zaprečavanje.

**Grupa za zaprečavanje (GZ)** formira se za pripremanje i rušenje ili samo rušenje pripremljenih objekata, u svim borbenim dejstvima, a naročito u odbrani i odstupanju. Jačina i sastav GZ zavisi od: broja i veličine objekata koje treba pripremiti za rušenje i porušiti ili samo porušiti; raspoloživog vremena za pripremu objekata; planiranih postupaka prilikom rušenja i potreba za neposredno osiguranje grupe u toku izvođenja radova. Obično je jačine od pionirskog odeljenja do pionirske čete s potrebnim brojem vozila, minskoeksplozivnim sredstvima, sredstvima veze i drugom neophodnom opremom i sredstvima za rad.

**23. Rezerva**, se načelno, formira kada borbeni raspored brigade ima jedan ešelon, a izuzetno, i kada ima

o iz vazdušnog

apadaju iz vaz-  
e u svim uslo-  
đinicom ili od-  
nja.

vaju pokretne  
nje koje se for-  
trebi mogu se  
tavljaaju snagu  
nsko zapreča-

gZ) formira se  
ne minopola-  
skoeksploziv-  
antovu snagu  
rodora oklop-  
nastalih dej-  
a POOd, zašti-  
no ili u sadej-  
na razvoju si-  
pripremljene  
ređuju joj se  
objekte kada  
čavanje.

se za pripre-  
nih objekata,  
dbrani i ods-  
veličine ob-  
ašiti ili samo  
u objekata;  
treba za ne-  
radova. Ob-  
onirske čete  
ivnim sred-  
dnom opre-

orbeni ras-  
i kada ima

dva ešelona. Jačine je, načelno, do jednog bataljona. Ras-  
poređuje se pozadi prvog ili drugog ešelona, na težištu  
dejstva. Rezerva je namenjena za sprečavanje iznenadnih  
i neočekivanih dejstava neprijatelja; zaštitu bokova, krila  
i međuprostora; borbu protiv neprijateljevih ubačenih,  
ostavljenih i drugih specijalnih snaga; izvođenje protivna-  
pada; zatvaranje breša nastalih posle nuklearnih eksplo-  
zija; učvršćivanje postignutog uspeha, za protivdesantnu  
borbu i slične zadatke.

**24. Snage za osiguranje** predstavljaju raznovrsne  
pešadijske, oklopne, artiljerijske i inženjerijske snage koje  
na određenom objektu (pravcu, prostoriji, međuprosto-  
ru i sl.) borbom osiguravaju dejstvo, pre svega glavnih  
snaga brigade. Stoga se formiraju prednji odredi, jedinice  
za osiguranje bokova, jedinice za osiguranje međuprosto-  
ra i slično. Jačine su, načelno, od čete do bataljona. Za ove  
zadatke mogu se angažovati i jedinice TO koje se, prema  
potrebi, ojačavaju sredstvima za vatrenu podršku, proti-  
voklopnu borbu, PVO, inženjerijom i slično.

**25. Snage za protivdesantnu borbu** formiraju se iz-  
uzetno kada u zoni dejstva postoje pogodni vazdušnode-  
santni rejoni ili objekti na koje neprijatelj može desanti-  
rati određene snage, a za koje bi angažovanje drugih sna-  
ga brigade (drugi ešelon, rezerva ili slično) bilo necelis-  
hodno. Određuje se iz sastava oklopne, pešadijske ili je-  
dinice TO. Redovno se podržavaju vatrom artiljerije, a u  
njih se uključuju snage PVO. Raspoređuju se u protivde-  
santnom rejonu ili u njegovoj blizini.

**26. Snage za održavanje puteva** sačinjavaju grupe  
za održavanje puteva (GOP), a u izuzetnim slučajevima  
(kada je brigada na težištu borbenih dejstava ili na odvo-  
jenom pravcu) može se formirati i odred za održavanje  
puteva (OdOP). Formira se od inženjerijskih putnih i mos-  
nih jedinica. Namena im je da brzo osposobljavaju puteve  
i druge pravce kretanja jedinica i da savlađuju prirodne  
i veštačke prepreke, kako bi se obezbedilo nesmetano  
kretanje i izvođenje borbenih dejstava.

**27. Snage za udare u neprijateljeve bokove** načelno se određuju iz sastava jedinica TO, jačine od čete do bataljona. Njihovim uspešnim dejstvom stvaraju se uslovi za preuzimanje inicijative i nametanje neprijatelju željenog vida i oblika borbenih dejstava.

**28. Snage za kontrolu teritorije i borbu protiv neprijateljevih specijalnih snaga** određuju se po potrebi, pre svega kada u zoni postoje važni objekti koje treba zaštititi. Najčešće su iz sastava jedinica TO, jačine do čete, a izuzetno i jače.

**29.** Prema potrebi, kada to zadatak i drugi borbeni uslovi isključivo nalažu, brigada može organizovati taktičke i borbene grupe. Formiraju se kada u zoni dejstva postoje izrazito odvojeni pravci, pa je usled toga otežano ostvariti kontinuitet u vođenju borbe i obezbediti jedinstveno komandovanje.

**Taktička grupa (TG)** načelno može biti sastava: jedan bataljon sa jedinicom TO (četa-bataljon), jedna do dve tenkovske čete, jedinica za podršku, vod do čete inžinjerije i neophodna sredstva veze.

Komandovanje taktičkom grupom reguliše komandant brigade, tako što od pojedinih starešina jedinica koje sačinjavaju taktičku grupu i eventualno angažovanjem pojedinih starešina iz komande brigade formira komandu taktičke grupe.

**Borbena grupa (BG)** može da bude jačine do čete kojoj mogu da se pridaju delovi jedinice TO i inžinjerijske jedinice, i da se ojača sredstvima veze, minobacačima, bestrzajnim topovima, protivoklopnim lansirnim oruđima i sl. Borbenom grupom najčešće komanduje pešadijski starešina čija jedinica čini njeno jezgro.

#### 4. - VAZDUHOPLOVNA PODRŠKA

**30.** Zavisno od mesta i uloge u borbenom rasporedu divizije (u operativnom rasporedu armije, Vojnopomorske oblasti i korpusa), mogućnosti, oblika borbenih dej-

stava i konkretne operativno-taktičke situacije, brigada može imati vazduhoplovnu podršku.

Vazduhoplovna podrška se ostvaruje osmatranjem i izviđanjem, neposrednom zaštitom, neposrednom vatrenom podrškom i prevoženjem.

Vazduhoplovna podrška je u nadležnosti komandanta armije (VPO) i sprovodi se po njegovoj odluci i planu.

**31.** Osmatranjem bojišta i izviđanjem iz vazdušnog prostora u zoni dejstva brigade treba da se, prikupe podaci o protezanju i posednutosti rejona i položaja; stepenu inženjerijskog uređenja i zaprečavanja; vatrenim položajima artiljerije i raketnih jedinica, sa težištem na sredstvima za upotrebu NHB oružja; mestu, jačini i rasporedu rezervi, posebno oklopno-mehanizovanih: helidromima i ukrcnim rejonima (mestima) desanta i o drugim činionicima o neprijatelju koji mogu uticati na dejstva brigade. Izvodi se u okviru izviđanja zone armije.

**32.** Neposredna zaštita iz vazdušnog prostora izvodi se kraće vreme i u kritičnim periodima borbenih dejstava. Izvodiće se, načelno, za vreme dovođenja brigade iz dubine i prilikom njenog uvođenja u borbu, bilo da je brigada elemenat borbenog rasporeda divizije ili je elemenat operativnog rasporeda armije (VPO).

**33.** Neposrednu vatrenu avijacijsku podršku brigada može imati izuzetno. Načelno, vatrom avijacije brigada će biti podržana kada dejstvuje u sastavu armije (VPO) kao njen elemenat operativnog rasporeda, a nalazi se na izuzetno važnom pravcu; kada se nalazi u sastavu divizije koja je na težištu dejstva armije, i kada je nosilac dejstava protiv neprijateljevog desanta. Najintenzivnija vatrena podrška ostvaruje se u protivoklopnoj i protivdesantnoj borbi i za vreme pripreme i podrške napadnih dejstava. Kada je brigada elemenat operativnog rasporeda armije (VPO) podrška se ostvaruje po zahtevu komandanta brigade, a kada je elemenat borbenog rasporeda divizije, po zahtevu komandanta divizije.

Objekti dejstva u neposrednoj vatrenoj podršci su: oklopno-mehanizovane snage u pokretu; vazdušni desan-

ti za vreme iskrcavanja i sređivanja (helikopterski desanti u svim fazama izvođenja); artiljerijsko-raketne grupe na vatrenim položajima i u pokretu; KM i objekti na komunikacijama; prelazi preko reka i slično.

**34.** Vazduhoplovna podrška prevoženjem ostvaruje se izuzetno. Načelno, mogu se prevoziti manji delovi brigade radi ubrzavanja kretanja i manevra, određene protivoklopne jedinice (naoružane prenosnim protivoklopnim sredstvima za ojačavanje protivoklopne borbe, izviđačke grupe i slično). Poseban značaj u prevoženju imaju dotur i evakuacija naoružanja, municije, rezervnih delova, sredstava veze, sanitetskog materijala; evakuacija povređenih i obolelih u brdskoj, planinskoj i lakoj brigadi, kao i kad brigada dejstvuje na privremeno zaposednutoj teritoriji.

#### 5. - USLOVI IZVOĐENJA BORBENIH DEJSTAVA

**35.** U odnosu na oblik oružane borbe, prostor i položaj neprijateljevih i vlastitih snaga, brigada borbena dejstva izvodi u frontalnom, kombinovanom i partizanskom obliku oružane borbe, u uslovima pretnje ili upotrebe NHB oružja, sve masovnije upotrebe tenkova, aviona i borbenih helikoptera, protivelektronskih dejstava i u raznim zemljišnim i vremenskim uslovima.

**36.** U frontalnom i kombinovanom obliku oružane borbe, brigada borbena dejstva izvodi u zahvatu fronta, u vlastitoj pozadini i na privremeno zaposednutoj teritoriji (PZT), a u partizanskom obliku oružane borbe, dejstva, uglavnom, izvodi na PZT.

**37. U zahvatu fronta** brigada može dejstvovati u sastavu divizije kao elemenat njenog borbenog rasporeda ili u sastavu armije (VPO) i korpusa kao njihov elemenat operativnog rasporeda. Osnovni zadatak brigade, kada dejstvuje u zahvatu fronta, jeste da nanese neprijatelju što više gubitaka, usporava prodore, pre svega njegovih oklopnih snaga, i zaustavlja ga na određenom zemljiš-

rski desan-  
ie grupe na  
i na komu-

i ostvaruje  
delovi bri-  
eđene pro-  
otivoklop-  
orbe, izvi-  
enju imaju  
vnih delo-  
kuacija po-  
toj brigadi,  
osodnutoj

#### FAVA

ostor i po-  
a borbena  
i partizan-  
je ili upot-  
kova, avio-  
dejtava i

u oružane  
atu fronta,  
tojoj terito-  
orbe, dej-

ovati u sa-  
rasporeda  
elemenat  
gade, kada  
eprijatelju  
a njegovih  
n zemliš-

nom prostoru. Ove zadatke brigada izvodi u sadejstvu sa jedinicama i štabovima TO i uz saradnju sa organima i organizacijama DPZ, DPO i OUR. Kad god je moguće brigada treba da izbegava klasične oblike frontalne borbe, održavanje neprekidnog fronta po svaku cenu i suprotstavljanje glavnih snaga udaru brojno i tehnički jačeg neprijatelja.

Neprijateljevim oklopno-mehanizovanim snagama koje prodiru u vidu klinova, treba suprotstaviti, pre svega, protivoklopne snage i sredstva (uz obimno zaprečavanje). Brigada koja u svom sastavu ima oklopne snage upotrebljava ih za aktivna dejstva – udare na bokove i iz pozadine neprijatelja.

Kad god je moguće brigada preduzima napadna dejstva, čak i u uslovima brojčane i tehničke premoći neprijatelja, ako to ostali uslovi dozvoljavaju. Treba težiti da se pod udar istovremeno stave svi elementi borbenog rasporeda neprijatelja na celoj dubini zone.

Dejstva u zahvatu fronta su veoma složena i zahtevaju dobru organizovanost, obučenost, uvežbanost, sposobnost i visok moral jedinica. Neprekidna i raznovrsna aktivnost je osnovni preduslov za preotimanje inicijative i nametanje neprijatelju nepovoljnih uslova vođenja borbenih dejstava.

Dejstva brigade u zahvatu fronta moraju biti usklađena sa dejstvima na PZT i u vlastitoj pozadini.

Brigada može da izvodi borbena dejstva u početnoj ili u naknadno određenoj zoni.

Uslovi za izvođenje borbenih dejstava u početnoj zoni su povoljniji, jer su u njoj unapred (još u miru) izvršene sve pripreme za izvođenje dejstava kao: jedinice su upoznate sa rejonima upotrebe, zadacima i načinom dejstva; sadejstvo je detaljno organizovano i uvežbano; organizovan je sistem vatre i komandovanje; izvedeno je dosta radova iz inženjerijskog obezbeđenja i slično.

Uslovi za dejstvo brigade u naknadno određenoj zoni nepovoljniji su u odnosu na dejstvo u početnoj zoni. Nepovoljnosti se odnose pre svega na nemogućnosti prethodnih priprema i u slabijem poznavanju zone. Među-

tim, to se može ublažiti ako su starešine i jedinice vrhunski obučene i pravovremenim uključivanjem jedinica TO i ostalih subjekata ONO i DSZ sa teritorije u jedinstven sistem borbe, s obzirom na to da su oni pravovremeno izvršili sve pripreme za dejstvo na toj teritoriji. Priprema za dejstvo u ovoj zoni, zbog ograničenog vremena, zahteva od komandi, štabova i jedinica brži i operativniji rad.

**38. U vlastitoj pozadini** brigada može dejstvovati protiv vazdušnih i pomorskih desanata, delova neprijateljevih snaga koje su odsečene ili okružene, diverzantskih i drugih specijalnih snaga koje se pojave na većem prostoru. Za izvođenje borbenih dejstava u vlastitoj pozadini mogu se angažovati pojedini delovi ili brigada u celini.

U vlastitoj pozadini dejstva brigade se karakterišu: brzinom i ograničenim vremenom trajanja; velikom aktivnošću; istovremenim dejstvom sa kružne osnovice i dejstvom iz rasporeda neprijatelja; odvojenim dejstvima na više objekata i na široj prostoriji; detaljnim planiranjem za svaki objekat dejstva; zajedničkim dejstvom sa jedinicama TO i neposrednim sadejstvom sa štabovima TO i saradnjom sa organima i organizacijama DPZ, DPO i OUR.

**39. Na PZT** brigada se može naći kada zbog nepovoljnog razvoja situacije bude odsečena ili po planu pretpostavljene komande ostavljena (ubačena) i redovno u partizanskom obliku oružane borbe.

Ukoliko je brigada odsečena i prisiljena da se bori na PZT, treba da teži da se probije ka vlastitim snagama i zajedno sa njima da produži dejstvo.

Dejstva na PZT moraju biti usklađena sa dejstvima na frontu, bez obzira na udaljenje od njega, s tim što je brigada u izboru objekata, načina i vremena dejstva samostalija ukoliko dejstvuje na većoj udaljenosti od fronta. Na PZT preovlađuju napadna dejstva. Neprekidnim i intenzivnim napadnim borbenim dejstvima održava se inicijativa, koja je preduslov za uspešno vođenje borbe u celini. Zato je napad izrazito primaran i odlučujući vid borbenih dejstava. Njegova bitna obeležja su iznenad-

ce vrhunske jedinice TO jedinstveno remeno izriprema za ta, zahteva niji rad.

dejtstvovati neprijateljskih i erzantskih ećem pro- j pozadini a u celini.

arakterišu: velikom ak- osnovice i dejstvima n. planira- tvom sa je- ovima TO PZ, DPO i

epovolj- u prepos- vno u par-

se bori na igama i za-

dejtstvima tim što je dejstva sa- sti od fron- tekidnim i održava se je borbe u čujući vid i iznenad-

nost, smelost, silina udara, kraće trajanje i raznolikost načina izvođenja. Brigada ređe primenjuje odbrambena dejstva, iako se i ona izvode elastično i samo izuzetno odsudno sa ciljem da se stvore uslovi za preduzimanje i obezbeđenje napadnih borbenih dejstava.

Na PZT dejstva brigade se karakterišu: odvojenim dejstvima jedinica (bataljona-četa) na više objekata; raznovrsnim oblicima aktivnih dejstava (napad, prepad, zaseda, diverzija i sl.); čestim promenama težišta i prostora dejstva; neposrednošću neprijateljeve obaveštajno-izviđačke delatnosti; samoinicijativom starešina svih nivoa; otežanim komandovanjem; tesnim sadejstvom sa jedinicama i štabovima TO i saradnjom sa organima i organizacijama DPZ, DPO i OUR.

U nekim situacijama, radi izvršenja određenog zadatka ili za određeno vreme brigada može biti prepočinjena odgovarajućem štabu TO.

**40.** Bez obzira na mesto izvođenja (u zahvatu fronta u vlastitoj pozadini ili na PZT), sva dejstva će se izvoditi u uslovima pretnje ili upotrebe NHB oružja, što će znatno povećati dinamičnost i složenost dejstva. Postojanje NHB oružja predstavlja stalnu mogućnost za njegovu upotrebu, a to znači mogućnost velikog uticaja na dejstva brigade.

Komanda brigade pri organizovanju borbenih dejstava, pa i van njih, preduzima sve mere kako bi gubici u ljudstvu i tehničkim materijalnim sredstvima bili što manji, a postavljeni zadatak bio uspešno izvršen. Verovatnoća upotrebe NHB oružja ne mora da znači i njegovu upotrebu, ali mere PNHBOb moraju biti stalne.

Upotrebom NHB oružja neprijatelj može naneti velike gubitke, kontaminirati živu silu, tehnička materijalna sredstva i zemljište što brigadi znatno otežava dejstva, a izbacivanjem iz stroja pojedinih jedinica stvoriti povoljne uslove za preduzimanje ofanzivnih dejstava i izvršenje dubljih prodora kroz raspored brigade.

Kada neprijatelj izvrši nuklearni udar brigada će biti prinuđena da borbena dejstva izvodi sa narušenim bor-



benim rasporedom, sistemom vatre i sadejstvom. Zbog gubitaka (povratnih i nepovratnih) imaće umanjene borbene mogućnosti. Slobodne snage (drugi ešelon, rezervu), umesto za predviđeni manevar, komandant brigade moraće da angažuje za zatvaranje nastalih breša i otklanjanje drugih posledica nuklearnog udara.

Za uspešno izvođenje borbenih dejstava, neprekidno se preduzimaju različite mere i postupci koji poboljšavaju zaštitu jedinica i povećavaju njihovu otpornost od dejstva NHB oružja. U te mere spadaju: maskiranje, primena rastresitog rasporeda; inženjerijsko uređenje zemljišta i korišćenje njegovih pogodnosti za zaštitu; brzo i iznenadno izvođenje manevara i pokreta; održavanje stalnog borbenog dodira sa neprijateljem; upotreba formacijskih, mesnih i priručnih sredstava za ličnu i kolektivnu zaštitu; brzo i efikasno otklanjanje posledica; pravovremeno određivanje snaga za otklanjanje posledica; organizovanje sadejstva sa snagama za otklanjanje posledica na teritoriji; otkrivanje i uništavanje neprijateljevih lansirnih sredstava i stokova NHB oružja radi čega se mogu angažovati i jedinice TO i slično.

**41.** Bez obzira na oblik oružane borbe, brigada će borbena dejstva izvoditi u uslovima snažnih, neprekidnih i raznovrsnih dejstava neprijatelja iz vazdušnog prostora, a naročito borbenih helikoptera. Radi toga se pripremanju, organizovanju i izvođenju PVO mora posvetiti posebna pažnja. Sve jedinice su dužne da organizuju i vode protivvazdušnu borbu protiv neprijateljevih letelica na malim visinama i preduzimaju raznovrsne i sveobuhvatne mere protivvazdušne zaštite radi smanjenja efekata i posledica ovih dejstava.

**42.** Bobena dejstva će se izvoditi u uslovima jakih neprijateljevih protivelektronskih dejstava čija snaga će zavisiti od mesta, vremena i uloge brigade u borbenom rasporedu.

Elektronskim ometanjem neprijatelj može onemogućiti ili umanjiti efikasnost rada radio i radio-relejnih veza, radarskih, optoelektronskih i drugih stanica.

om. Zbog  
njene bor-  
on, rezer-  
it brigade  
ša i otkla-

prekidno  
oboljšava-  
ost od dej-  
e, primena  
zemljišta i  
i iznenad-  
alnog bor-  
nacijskih,  
nu zaštitu;  
meno od-  
nizovanje  
na terito-  
lansirnih  
ogu anga-

brigada će  
prekidnih  
; prostora,  
priprema-  
titi poseb-  
vode pro-  
ca na ma-  
obuhvatne  
ekata i po-

ima jakih  
a snaga će  
borbenom

te onemo-  
to-relejnih  
nica.

Elektronskim izviđanjem sa zemlje i iz vazdušnog prostora neprijatelj može da otkrije raspored centara veze, radio i radarskih stanica, da prati pokrete i pregrupisanje jedinica na celoj dubini dejstva brigade u svim uslovima i u svako doba dana i noći. Prisluškivanjem i dekriptiranjem neprijatelj može da otkrije sadržaj poruke.

Elektronskim obmanjivanjem kroz predaju lažnih naređenja neprijatelj može uneti zabunu u naš sistem komandovanja, a organizacijom lažnih centara veze i stanica prikriti stvarne namere.

Neprijateljeva protivelektronska dejstva mogu se umanjiti ili onemogućiti primenom mera protivelektronske zaštite i izvođenjem protivelektronskih borbenih dejstava naročito po centrima i stanicama elektronskog izviđanja i ometanja.

**43. U obalskom pojasu** brigada se može upotrebiti za PDB i za dejstva duž obalskog pojasa, a može učestvovati i u pomorskom desantu. Pri tome, ona se oslanja na utvrđene položaje jedinica vojnopomorskog sektora, njegov organizovan sistem vatre, rejone baziranja pomorskih snaga, podvodne prepreke, postojeća komandna mesta, operativne centre i stanice VOJ.

Kada se upotrebljava u sastavu desantnih snaga, brigada se prevozi morem i iskrcava na obalu (otoke) koja je pod kontrolom neprijatelja. U očekujuće rejone za ukrcavanje jedinice se dovode noću. Ukrcavanje i prevoženje, načelno se izvodi noću.

Širina i dubina zone dejstva brigade u obalnom pojasu je, načelno, veća zbog kraškog, ispresecanog i teško prohodnog zemljišta, strmih obala, malog broja mesta pogodnih za iskrcavanje, malog broja pravaca koji sa obale izvode u dubinu, velikih mogućnosti brzog zaprečavanja, ograničene propusne moći puteva i velikog broja otoka i poluotoka ispred obalskog pojasa.

Grupisanje snaga u obalskom pojasu zavisi od mesta brigade u borbenom rasporedu više jedinice, razuđenosti obale, vatrenih mogućnosti brodske artiljerije, moguć-

nosti upotrebe vazdušnih desanata, mogućnosti dejstva neprijatelja iz vazdušnog prostora, postojanja i jačine jedinica TO, broja mesta pogodnih za desantiranje morem i slično.

**44. Planinsko, kraško i pošumljeno zemljište** ima određen uticaj na dejstvo pojedinih vrsta brigada (peša-dijska, motorizovana) naročito na dejstvo njihovih oklopnih bataljona. Taj uticaj se ispoljava zbog velike ispresecanosti zemljišta i malog broja puteva; otežanog kretanja i dovođenja jedinica, grupisanja i razvoja za borbu; dužeg vremena potrebnog za pripremu i organizovanje borbenih dejstava; postojanja većih međuprostora između jedinica; veće dubine borbenog rasporeda i dejstva na odvojenim pravcima.

Pregrupisavanje snaga po frontu je otežano zbog čega početni raspored, često, može imati odlučujući uticaj. Rezerve su načelno jače i mogu biti raspoređene po dubini i u više grupa, kako bi se manevrom iz dubine moglo menjati težište dejstva brigade.

Jedinice brigade će izvoditi raznovrsna i obimna zaprečavanja, naročito na krilima, bokovima i u međuprostorima.

Sistem osmatranja i sistem vatre prilagođavaju se osobenostima kraškog, planinskog i pošumljenog zemljišta.

Pozadinsko obezbeđenje je otežano, a naročito snabdevanje municijom i vodom, što zahteva posebnu organizaciju dotura.

Komandovanje će biti otežano zbog povećanog udaljenja između komandnih mesta i uticaja koje zemljište ispoljava na postojeća sredstva veze.

Borbena dejstva na planinskom zemljištu, pored planinske, brdske i lake brigade mogu izvoditi i ostale brigade uz određenu promenu organizacijsko-formacijskog sastava, što će biti čest slučaj, s obzirom na njihovu elastičnu organizaciju.

**45.** Na borbena dejstva **naseljena mesta** utiču veličinom, ekonomskim, društvenim i političkim značajem,

osti dejstva  
i jačine je-  
nje morem

mljište ima  
gada (peša-  
ovih oklop-  
ke isprese-  
og kretanja  
rbu; dužeg  
nje borbe-  
među jedi-  
a na odvo-

žano zbog  
čujući uti-  
ređene po  
iz dubine

obimna za-  
neđupros-

odavaju se  
enog zem-

očito snab-  
nu organi-

anog uda-  
mljište is-

pored pla-  
ostale bri-  
macijskog  
hovu elas-

utiču veli-  
značajem,

položajem u odnosu na zonu dejstva brigade, jačinom snaga TO, veličinom i kvalitetom građevina i sl. Borbena dejstva za veća naseljena mesta uvek će se izvoditi uz tesno sadejstvo sa jedinicama i štabovima TO i uz saradnju sa organima i organizacijama DPZ, DPO, OUR i stanovništvom.

Naseljena mesta u zoni dejstva obavezno se uključuju u sistem odbrane, s tim što se jedinice brigade, načelno, angažuju u dejstvima oko naseljenog mesta, a jedinice TO u njemu. Komandant brigade organizuje sadejstvo sa svim snagama koje učestvuju u borbi za naseljeno mesto. Snage u naseljenom mestu brigada može ojačati delom svojih snaga, pre svega, sredstvima za POB. Nekada, brigada u celini može organizovati odbranu naseljenog mesta.

Borbena dejstva za naseljeno mesto vode se masovnom bliskom borbom pojedinaca, grupa i osnovnih taktičkih jedinica.

**46.** Brigada može izvoditi borbena dejstva oko **reka** (kanala) koje svojom širinom i pravcem proticanja u odnosu na zonu, dubinom, karakteristikama obala i dna, prilaznim putevima, veštačkim objektima na njima (mostovi, brane), naseljima i slično utiču na izvođenje borbenih dejstava.

S obzirom na pravac proticanja, reke (kanali) u zoni dejstva, mogu predstavljati prepreke ili pregrade.

Borbena dejstva oko reka (kanala) imaju svoje specifičnosti i zahtevaju: dobro poznavanje njihovih karakteristika, dobru obučenos komandi; korišćenje pogodnosti koje pružaju; raznovrsna dejstva i postupke; smelost i odlučnost; svestrano zaprečavanje i ojačavanje reke kao prepreke; korišćenje raznovrsnih formacijskih, priručnih i mesnih sredstava za savlađivanje reke (kanala) i veštačkih prepreka na njoj i oko nje; posebno organizovano sadejstvo sa jedinicama i štabovima TO i saradnju sa organima i organizacijama DPZ, DPO i OUR.

Pri izvođenju borbenih dejstava oko reka (kanala) veoma je značajno organizovanje saradnje sa pojedinim

OUR (za izradu i opravku puteva, brodarskim, vodoprivrednim, za separaciju šljunka i slično) koje svojim angažovanjem mogu dati veliki doprinos uspešnom izvođenju dejstava oko reka.

**47. Noć** i drugi uslovi ograničene vidljivosti biće normalno vreme izvođenja dejstva. Dejstva mogu otpočeti noću ili biti nastavak započetih dejstava danju.

Osnovne karakteristike dejstava noću i u drugim uslovima ograničene vidljivosti su: ograničena vidljivost, otežana orijentacija, dejstva sa bliskih odstojanja, česta iznenađenja, ograničena upotreba i znatno smanjena efikasnost borbenih sredstava, mogućnost prikrivenog kretanja, prikriven ali otežan manevar, mogućnost mešanja jedinica i slično.

Izvođenje borbenih dejstava noću i u drugim uslovima ograničene vidljivosti, zahteva od komande brigade i potčinjenih komandi specifičnu organizaciju i pripreme koje, po mogućnosti, treba uvek preduzeti danju. Da bi organizacija i priprema borbenih dejstava uspeła nužno je: dobro poznavanje neprijatelja, posebno njegovih sredstava za osmatranje u uslovima ograničene vidljivosti; dovođenje i grupisanje snaga na pravce i rejone koje neprijatelj ne može ili može slabo da kontroliše i osmatra; za dovođenje jedinica prikrivenim pravcima koristiti vodiče (ljudstvo sa teritorije) koji dobro poznaju zemljište; pravovremeno organizovati sadejstvo sa jedinicama TO, naročito sa onim koje se nalaze u rasporedu neprijatelja ili u njegovoj pozadini; ubaciti deo snaga u raspored neprijatelja ili u njegovu pozadinu (ako tamo ne postoje jedinice TO) kako bi jednovremenim dejstvom sa fronta, na bokove, krila, kroz međuprostore i iz pozadine, svi elementi borbenog rasporeda neprijatelja bili stavljeni pod udar, postignuto iznenađenje, a time obezbeđen i uspeh.

**48. Ravničarsko i manevarsko zemljište**, davaće posebno obeležje borbenim dejstvima. Na njemu će, pre svega, dejstvovati pešadijske, motorizovane i lake brigade, a uz određena prilagođavanja (zamenom transporta i određenim ojačanjima) borbeno dejstva uspešno mogu

vodopriv-  
njim anga-  
izvođenju

vosti biće  
gu otpoče-  
nju.

rugim us-  
vidljivost,  
a, česta iz-  
njena efi-  
nog kre-  
t mešanja

im uslovi-  
brigade i  
pripreme  
nju. Da bi  
ela nužno  
ovih sred-  
ivosti; do-  
oje nepri-  
matra; za  
stiti vodi-  
zemljište;  
cama TO,  
eprijatelja  
ored nep-  
stoje jedi-  
fronta, na  
e, svi ele-  
vljeni pod  
n i uspeh.

e, davaće  
nu će, pre  
ke briga-  
nsporta i  
no mogu

izvoditi brdske i planinske brigade. Nosioi dejstava biće oklopni i mehanizovani bataljoni. Poseban značaj pri dejstvima na ovakvom zemljištu ima organizovanje POB, PDB i PVO. Dejstva treba izvoditi tako da se neprijatelj nabaci na prepreke, a zatim stavi pod bočni udar oklopnih i mehanizovanih bataljona i sredstava za POB. Do velikog izražaja mogu doći aktivna dejstva (zasede, ispadi, protivnapadi i slično) pa ih treba masovno primenjivati.

Dejstva treba izvoditi osloncem na naseljena mesta, reke, kanale, šume i utvrđene objekte, koji, kada su dobro zaprečeni, predstavljaju solidne prepreke.

Utvrđivanju na ravničarskom i manevarskom zemljištu treba pokloniti punu pažnju. Osnovu sistema čine objekti poljskog tipa (zakloni, rovovi, bunker i skloništa) koje treba raditi punog profila i podesiti za NHB zaštitu.

Rezerve, drugi ešeloni i protivoklopne snage su, načelno, jače.

**49. Zima** će imati bitnog uticaja na pripremu, organizovanje i izvođenje borbenih dejstava. Zbog toga je potrebno preduzeti različite mere kako bi se sačuvala borbeni i fizička sposobnost jedinica, rad i funkcionisanje vozila, naoružanja i ostalih tehničkih sredstava, fizička sposobnost stoke i slično. Nužno je organizovati češće smenjivanje jedinica u borbenom rasporedu; zagrevanje i odmor ljudstva i stoke; kad god je moguće, položaje i rejone treba birati na mestima zaštićenim od hladnoće, vetra i vejavice; za ljudstvo treba redovno obezbediti toplu hranu i napitke, a za vozila zimsku tečnost za hlađenje motora, lance i drugu zimsku opremu, zaštitu nišanskih sprava i sprava za osmatranje.

Zima otežava i usporava kretanje, dovođenje, razvođenje i grupisanje jedinica za borbu. Ona znatno smanjuje tempo napada, a manevar i pregrupisavanje snaga znatno usložava zbog čega početni raspored snaga često ima odlučujuću ulogu. Borbeni raspored je prikupljeniji, a rezerve (drugi ešeloni), BrAG i POOd obično su podeljeni i raspoređeni po pravcima. Dejstvo jedinica na skijama imaće izuzetan značaj.

Zbog otežanog snabdevanja, jedinice se popunjavaju preko norme dok se pozadinske jedinice raspoređuju po manjim naseljima i šumama i bliže elementima borbenog rasporeda.

Sadejstvo sa jedinicama i štabovima TO i saradnja sa organima i organizacijama DPZ, DPO i OUR ima izvuzetan značaj. U pripremi i organizovanju borbenih dejstava posebno treba organizovati saradnju sa OUR oko raščišćavanja puteva od snežnih nanosa i obezbeđenja pokreta ka pravcima (rejonima) upotrebe.

unjavaju  
eđuju po  
orbenog

radnja sa  
a izvuze-  
dejtava  
o raščiš-  
pokreta

## Glava II

### OSNOVNI SADRŽAJI BORBENIH DEJTAVA

**50.** Osnovne sadržaje borbenih dejstava čini pravovremeno organizovana i vođena protivpešadijska borba, protivoklopna borba, protivdesantna borba, protivvazdušna odbrana, protivelektronska borba, diverzantska dejstva, protivdiverzantska i protivteroristička dejstva i zaprečavanje. Njima se obezbeđuje uspešno suprotstavljanje neprijateljevim snagama u svim uslovima borbe.

Svi sadržaji borbenih dejstava međusobno se dopunjuju i uslovljavaju i čine jedinstvenu celinu. Zavisno od toga koje su neprijateljeve snage nosilac borbenih dejstava, svaki od navedenih sadržaja može imati veći ili manji uticaj i značaj na njihov tok i ishod.

#### 1. - PROTIVPEŠADIJSKA BORBA

**51.** Protivpešadijska borba (PPB) predstavlja osnovni sadržaj borbenih dejstava na kopnu. Obuhvata borbu protiv pešadije i druge žive sile neprijatelja. Vodi se neprekidno i sa drugim sadržajima borbenih dejstava čini jedinstvenu celinu.

Osnovni cilj PPB jeste nanošenje gubitaka neprijateljevoj živoj sili i borbenim sredstvima.

Organizovanom, masovnom i neprekidnom PPB ograničava se manevar neprijateljevim snagama, otežava korišćenje i kontrola zaposednutog prostora, njegove snage se vezuju uz tehnička sredstva i rejone gde njihove borbene mogućnosti ne mogu doći do punog izražaja.



**52.** Uspeh PPB zavisi od obučenosti ljudstva, dobro organizovane i usklađene vatre celokupnog naoružanja, zaprečavanja i primene odgovarajućih taktičkih postupaka.

Nosioci PPB su jedinice rodova, prvenstveno pešačke, oklopne i mehanizovane, artiljerijske i inženjerijske. Bez obzira na organizaciju, namenu i strukturu, sve jedinice u brigadi moraju biti spremne za vođenje PPB. Zajedno sa jedinicama brigade u PPB učestvuju i druge snage ONO i DSZ.

**53.** Protivpešačka borba najviše dolazi do izražaja na brdsko-planinskom zemljištu, u šumi, u gradovima i drugim naseljenim mestima i u nepovoljnim vremenskim uslovima, odnosno u svim okolnostima kada neprijatelj nije u stanju da efikasno koristi borbena vozila i prisiljen je da se kreće peške.

Protivpešačku borbu treba organizovati tako da se, kada god je to moguće, neprijateljeva živa sila stavi pod bočni udar celokupnog naoružanja.

Vatrom, sistemom zaprečavanja, manevrom i drugim postupcima treba odvojiti živu silu od borbenih vozila, prvenstveno tenkova, a zatim pristupiti njenom uništavanju.

## 2. - PROTIVOKLOPNA BORBA

**54.** Protivoklopna borba (POB) skup je dejstava, mera i aktivnosti snaga koje dejstvuju u borbi protiv neprijateljevih oklopno-mehanizovanih jedinica.

Protivoklopna borba ima za cilj da se neprijateljevim oklopnim i mehanizovanim snagama nanese što veći gubici, oslabi njihova udarna moć, spreče brzi i duboki prodori, zaustavi napad i stvore uslovi za njihovo uništenje.

**55.** Protivoklopna borba obuhvata: dejstva jedinica za POB; mere protivoklopnog obezbeđenja i aktivnosti svih drugih snaga koje učestvuju u POB.

Uspeh POB zavisi od: pravovremenih priprema snaga za POB; pravovremenog otkrivanja i praćenja oklop-

nih snaga neprijatelja, efikasnosti sistema vatre, manevarske sposobnosti protivoklopnih snaga i od efikasnosti protivoklopnog zaprečavanja.

**56.** Protivoklopna borba se organizuje i vodi na pravcima i prostorima prohodnim za oklopno-mehanizovane jedinice.

Težište POB se određuje uvek, a izražava se grupisanjem protivoklopnih snaga, zaprečavanjem, manevrom i preduzimanjem drugih mera i aktivnosti na pravcima, regionima i položajima gde se očekuje najmasovnije dejstvo neprijateljevih oklopno-mehanizovanih jedinica.

Za vođenje POB moraju biti osposobljene sve jedinice brigade, a kao poseban element borbenog rasporeda, koji je namenjen za POB, formira se protivoklopni odred, odnosno u lakoj brigadi, ako nije ojačana, protivoklopna grupa.

**57.** Po načinu vođenja, POB može biti neposredna i posredna, koje su tesno povezane i vode se istovremeno i usklađeno.

Neposrednu POB vode protivoklopne i druge snage brigade neposrednim dejstvom protiv oklopnih i mehanizovanih snaga i oklopnih borbenih sredstava.

Posredna POB se vodi neprekidnim i masovnim dejstvima po komunikacijama, sistemu snabdevanja i održavanja i drugim objektima od kojih zavisi dejstvo neprijateljevih oklopno-mehanizovanih snaga. Vodi je artiljerija za podršku, avijacija, naoružani helikopteri, jedinice brigade i druge snage ONO na PZT.

**58.** Neposredna POB se vodi na malim, srednjim i velikim odstojanjima.

Na malim odstojanjima (bliska POB), do 1000 m, POB vode snage naoružane protivoklopnim topovima i raketama kao i sredstvima namenjenim za blisku POB (ručni bacači, ručni raketni bacači, tromblonske kumulativne mine, ručne bombe kumulativne, protivoklopne mine, eksploziv i priručna protivoklopna sredstva).

Na srednjim odstojanjima od 1000 do 2000 m, POB vode artiljerijska protivoklopna oruđa, tenkovi, protivoklopna lansirna oruđa i druga borbena sredstva.

Na velikim odstojanjima, preko 2000 m, POB vodi artiljerija, avijacija i naoružani helikopteri.

**59.** Mere protivoklopnog obezbeđenja obuhvataju: izviđanje i javljanje, protivoklopno zaprečavanje, utvrđivanje, obezbeđenje kretanja i druge mere i aktivnosti koje sprovode jedinice brigade, jedinice i štabovi TO, odgovarajuće organizacije udruženog rada i drugi subjekti ONO u zoni dejstva brigade.

Merama protivoklopnog obezbeđenja onemogućava se ili otežava upotreba oklopno-mehanizovanih jedinica neprijatelja i umanjuju efekti njenog dejstva. Poseban značaj u POB ima dobro organizovano i masovno protivoklopno zaprečavanje i utvrđivanje kombinovano sa prirodnim i veštačkim preprekama i pogodnostima koje pruža zemljište.

**60.** Protivoklopna borba se vodi elastičnim otporom po pravcima (na uzastopnim položajima) i aktivnim dejstvima, pri čemu je bitno da se tenkovi odvoje od pešadije i postupno uništavaju.

### 3. - PROTIVDESANTNA BORBA

**61.** Protivdesantna borba (PDB) skup je dejstava, mera i aktivnosti preduzetih radi razbijanja i uništenja desanta. Sastavni je deo svake borbe i boja. Ima izuzetan značaj i podrazumeva borbu protiv vazдушnih i pomorsko-vazдушnih desanata. Organizuje se u svim uslovima borbenih dejstava u kojima neprijatelj upotrebljava desante.

Osnovni cilj PDB jeste razbijanje i uništenje desanta. Zavisno od uslova vođenja PDB, jačine desanta i mogućnosti angažovanih snaga, cilj PDB može biti: blokiranje desanta do pristizanja snaga za njegovo uništenje; dovođenje desanta u nepovoljan operativno-taktički položaj; sprečavanje zauzimanja važnih objekata ili rejona; sprečavanje spajanja snaga desanta sa snagama na frontu.

**62.** Uspeh PDB zavisi od: pripremljenosti vlastitih snaga; poznavanja mogućnosti, načina upotrebe i načina

dejstava desanta; realne procene situacije i pravovremeno donete i realizovane odluke; inicijative, odlučnosti i smelosti u izvođenju PDB.

Pri proceni situacije i organizovanju PDB moraju se imati u vidu moguće varijante upotrebe desanta i načini njihovog dejstva da bi se pravovremeno predvidele snage i sredstva i način suprostavljanja desantu.

**63.** Protivdesantna borba obuhvata dejstvo snaga za PDB i raznovrsne aktivnosti i mere protivdesantnog obezbeđenja.

Snage za PDB moraju biti pripremljene i organizovane tako da dejstvuju smelo, energično i sa maksimalnim naprezanjem, težeći da desant raseku, razbiju i unište po delovima za što kraće vreme. Kada to nije moguće desant se privremeno blokira.

Sve jedinice brigade moraju biti spremne za dejstvo protiv desanta u vlastitim rejonima i rejonima susednih jedinica.

**64.** Brigada može dobiti zadatak da PDB vodi samostalno ili u sastavu više jedinice.

Kada se protivdesantna borba samostalno organizuje, komandant brigade pravovremeno preuzima organizacijske, materijalne i druge pripreme. On utvrđuje plan angažovanja svih snaga i sredstava prema varijantama moguće upotrebe desanta, precizira zadatke potčinjenim jedinicama (organskim, jedinicama TO i drugim), pravovremeno organizuje sadejstvo između njih, kao i ovih sa drugim elementima (PVO, ogani i organizacije DPZ, DPO, MZ, OUR, službom osmatranja i obaveštavanja).

U sastavu jačih snaga namenjenih za protivdesantnu borbu, brigada se angažuje na osnovu plana i zadatka komande koja organizuje PDB.

**65.** U zoni dejstva brigade za borbu protiv desanta prvenstveno se angažuje rezerva, drugi borbeni ešelon, artiljerija, oklopne i mehanizovane jedinice i jedinice TO.

U pojedinim situacijama za odbranu izuzetno značajnih desantnih rejona, komandant brigade može formirati i posebne snage za PDB prema tački 25 ovog pravila.

U protivdesantnoj borbi učestvuje i stanovništvo i druge snage ONO i DSZ – neposrednom borbom, kontrolom teritorije, zaprečavanjem, onesposobljavanjem materijalnih sredstava koja mogu koristiti desantima, dezinformacijama i drugim oblicima borbe i opštenarodnog otpora.

**66.** Protivdesantno obezbeđenje obuhvata: osmatranje, izviđanje i obaveštavanje o pojavi, rasporedu i dejstvu desanta; protivdesantno zaprečavanje i inženjerijsko uređenje verovatnih desantnih rejona; sprovođenje drugih mera i aktivnosti kojima se otežavaju dejstva desanta, a stvaraju povoljni uslovi za PDB.

#### 4. - PROTIVVAZDUŠNA ODBRANA

**67.** Protivvazdušna odbrana (PVO) skup je dejstava, postupaka i mera koje preduzimaju jedinice radi odbrane i zaštite od dejstva iz vazdušnog prostora. Mora biti tako organizovana i izvođena da omogući jedinicama uspešno izvršenje zadatka i u uslovima neprijateljeve prevlasti u vazdušnom prostoru.

Cilj PVO je da se neprekidno i efikasno brane i štite jedinice-brigade od dejstva iz vazdušnog prostora. To se postiže uništavanjem neprijateljevih ciljeva u vazdušnom prostoru i preduzimanjem mera i postupaka kojima se umanjuju efekti dejstva i brzo otklanjanje posledica neprijateljevih dejstava iz vazdušnog prostora.

**68.** Protivvazdušna odbrana obuhvata: vazdušno osmatranje i javljanje (VOJ), protivvazdušnu borbu (PVB) i protivvazdušnu zaštitu (PVZ).

Komanda brigade je dužna da raspoloživim snagama i sredstvima organizuje vazdušno osmatranje i javljanje, obaveštavanje o situaciji u vazdušnom prostoru, borbu protiv neprijateljevih letelica i preduzimanje mera i postupaka za zaštitu i otklanjanje posledica od dejstva iz vazdušnog prostora.

**69.** Vazdušno osmatranje i javljanje obezbeđuje pravovremeno otkrivanje neprijateljevih letelica, praćenje

situacije u vazдушnom prostoru i obaveštavanje jedinica o opasnosti iz vazdušnog prostora.

Organi VOJ u brigadi su: centar vazdušnog osmatranja i javljanja (CVOJ), vizuelne osmatračke stanice (VOSt), isturene osmatračnice (IsO) i osmatrači vazdušnog prostora (OVP).

**70.** Centar vazdušnog osmatranja i javljanja je elementarni komandnog mesta brigade. Namenjen je za prikupljanje i obradu podataka – informacija o situaciji u vazдушnom prostoru, obaveštavanje jedinica o letovima neprijateljevih aviona i helikoptera, prijem i najavu podataka o letovima vlastite avijacije. Podatke prikuplja od CVOJ pretpostavljene komande, od vizuelnih osmatračkih stanica, a može primati podatke na talasu obaveštavanja od centra vazdušnog osmatranja, javljanja i navođenja i susjednih jedinica ili centra osmatranja i obaveštavanja društveno-političke zajednice.

**71.** Vizuelne osmatračke stanice su namenjene za osmatranje vazdušnog prostora i javljanje podataka o ciljevima u vazдушnom prostoru na malim i srednjim visinama. Osmatrati mogu sa mesta i u pokretu. Postavljaju se na najverovatnije pravce naleta neprijateljevih letelica na odstojanja do 30 km od CVOJ brigade, zavisno od situacije na zemlji i dometa sredstava veze.

Vizuelne osmatračke stanice opremljene su radio-uređajem i priborom za osmatranje smeštenim na motorno vozilo. Osmatranje obavlja osmatrač vazdušnog prostora iz sastava VOSt, a podatke CVOJ javlja putem radio-uređaja. Veza VOSt sa centrom vazdušnog osmatranja i javljanja organizuje se u posebnoj radio-mreži, a ujedno se koristi kao mreža komandovanja CVOJ sa vizuelnim osmatračkim stanicama.

U svim jedinicama brigade organizuje se neposredno osmatranje vazdušnog prostora i uzbunjivanje jedinica radi preduzimanja odgovarajućih mera odbrane i zaštite. To se postiže postavljanjem osmatrača vazdušnog prostora u rejone rasporeda svih jedinica, a u baterijama ARJ PVO i isturenih osmatračnica.

**72.** Protivvazдушna borba je najvažniji elemenat PVO i predstavlja ukupna dejstva protiv neprijateljevih ciljeva u vazдушnom prostoru radi sprečavanja i ometanja njihovog dejstva i uništenja. Protivvazдушnu borbu organizuju i vode sve jedinice brigade u svim borbenim uslovima, prvenstveno sa formacijskim sredstvima za PVO i pešadijskim naoružanjem, naročito za dejstvo protiv helikoptera i transportne avijacije na malim visinama.

Artiljerijsko-raketne jedinice PVO upotrebljavaju se za neposrednu odbranu glavnih snaga i važnijih elemenata borbenog rasporeda brigade koji su u određenoj situaciji najosetljiviji na dejstvo iz vazdušnog prostora, a imaju najveći uticaj na izvršenje zadatka.

Pešadijsko naoružanje (protivavionski mitraljezi, mitraljezi, puškomitraljezi i puške) kojim se može ostvariti jaka koncentracija vatre po helikopterima, avionima i padobrancima na malim visinama, masovno treba koristiti u PVB. Neposrednu odbranu pešadijskim naoružanjem organizuju sve jedinice brigade, bez obzira da li je organizovana odbrana i zaštita drugim jedinicama ili sredstvima PVO.

**73.** Protivvazдушna zaštita je skup mera, postupaka i aktivnosti koje preduzimaju sve jedinice brigade radi zaštite od dejstva neprijatelja iz vazdušnog prostora. Kada se ne raspolaze dovoljnim sredstvima za PVB, protivvazдушna zaštita, uz sistem vazdušnog osmatranja i javljanja, čini osnovu PVO brigade. Protivvazдушna zaštita olakšava sopstvenim snagama izvršenje zadataka, a otežava i umanjuje efikasnost neprijateljevog dejstva iz vazdušnog prostora i obezbeđuje otklanjanje nastalih posledica.

Protivvazдушna zaštita obuhvata taktičke i tehničke mere i postupke. To su: utvrđivanje, maskiranje, obmanjivanje, kretanje i dejstvo noću i u otežanim vremenskim uslovima, rastresit raspored jedinica, uzbuñivanje i otklanjanje posledica napada iz vazdušnog prostora.

Mere i postupke PVZ organizuju i sprovode sve komande i jedinice sopstvenim snagama i sredstvima radi prikrivanja namera, rasporeda i dejstva, smanjenja gubi-

taka i brzog otklanjanja posledica od napada iz vazdušnog prostora.

**74.** Uspešna PVO postiže se: poznavanjem i pravilnom procenom mogućnosti neprijateljevih sredstava za napad iz vazdušnog prostora; neprekidnim praćenjem situacije u vazdušnom prostoru i pravovremenim obaveštavanjem; pravilnim rasporedom i neprekidnom borbenom gotovošću ARJ PVO; protivvazdušnom odbranom najvažnijih jedinica i objekata u zoni (na prostoriji) dejstava brigade; primenom mera PVZ, i usklađenim dejstvom svih elemenata PVO u zoni (na prostoriji) dejstva brigade.

**75.** Osnove za organizovanje sadejstva sa vlastitom avijacijom, jedinicama za PVO teritorije i jedinicama PVO van organskog sastava, komanda brigade dobija od pretpostavljene komande putem zapovesti, naređenja ili izvodom iz plana sadejstva.

Prilikom organizovanja sadejstva regulišu se: način obaveštavanja i razmene podataka vazdušnog osmatranja; podela zadataka po jedinicama, sektorima, pravcima i visinama; koridori preleta sopstvene avijacije, postupak i način leta i dejstva u njima; znaci i signali; organizovanje veze kojom se obezbeđuje sadejstvo; način najave i prijave leta sopstvene avijacije; postupci u posebnim slučajevima (elektronsko ometanje, neutralisanje ili uništenje pojedinih elemenata, manevar i uspostavljanje narušenog sistema PVO).

## 5. - PROTIVELEKTRONSKA BORBA

**76.** Protivelektronska borba (PEB) skup je dejstava, mera i postupaka koji se planiraju, organizuju i izvode radi uništavanja ili onemogućavanja neprijateljevih elektronskih sistema i zaštite vlastitih elektronskih sistema od protivelektronskih dejstava, a žive sile i borbene tehnike od raznih vrsta elektronskog osmatranja. Organizuje se i izvodi u raznim borbenim, zemljišnim i vremenskim uslovima i sastavni je deo borbenih dejstava u brigadi.



Komandant brigade određuje osnovne zadatke, a načelnik štaba neposredno rukovodi protivelektronskom borbom.

**77.** Osnovni sadržaj PEB čine protivelektronska borbena dejstva i protivelektronska zaštita.

Izuzetno, brigada može biti podržana snagama za izvođenje elektronskog izviđanja i protivelektronskih dejstava.

**78.** Elektronsko izviđanje (EI) planira se, organizuje i izvodi kao deo izviđanja u okviru obaveštajnog obezbeđenja kojim se elektronskim sredstvima prikupljaju podaci o neprijateljevim elektronskim sredstvima i sistemima koji su potrebni za protivelektronska dejstva.

**79.** Protivelektronska dejstva (PED) obuhvataju mere i postupke kojima se vrši elektronsko ometanje rada elektronskih sredstava i sistema i dezinformisanje neprijatelja. Izvode ih specijalizovane jedinice za elektronska dejstva, a mogu učestvovati i druge jedinice koje raspoložu elektronskim sredstvima.

**80.** Protivelektronska borbena dejstva (PEBD) izvode se radi uništenja ili onesposobljavanja neprijateljevih elektronskih sistema, pri čemu je težište na uništavanju centara veze, stanica (centara) za elektronsko ometanje i izviđanje i radarskih stanica (artiljerijskih i dr.) u zoni dejstva brigade.

Protivelektronska borbena dejstva izvode se na težištu borbenih dejstava i usklađuju se sa ostalim dejstvima po vremenu i prostoru.

Planiranje PEBD obuhvata: otkrivanje i izbor ciljeva, određivanje snaga i sredstava, kao i vremena i načina uništenja. Podatke o lokaciji centara veze i drugih stanica prikupljaju izviđački organi, a dopunjuju se podacima izviđanja pretpostavljenog.

Na osnovu predloga načelnika štaba i organa za rodove, komandant brigade određuje osnovne zadatke jedinica za vođenje PEB.

Za PEB se angažuju snage brigade i jedinice TO, a organizuje se sadejstvo sa štabovima TO i saradnja sa orga-

nima i organizacijama DPZ, DPO i OUR. Najveći rezultati se postižu dejstvom izviđačkih i specijalnih diverzantskih grupa koje poznaju elektronska sredstva i važnost i osetljivost njihovih delova. Ova dejstva, kad god za to postoje uslovi, treba uskladiti sa dejstvima drugih snaga.

**81.** Protivelektronska zaštita (PEZ) izvodi se radi zaštite elektronskih sistema od protivelektronskih dejstava neprijatelja i radi zaštite žive sile i borbene tehnike od raznih vrsta elektronskog osmatranja.

Mere i postupci PEZ čine jedinstvenu celinu. Izvode se neprekidno i u skladu sa borbenim dejstvima.

Primenom mera protivelektronske zaštite smanjuje se uticaj neprijateljevih protivelektronskih dejstava, sprečava otkrivanje pokreta i grupisanje snaga i umanjuju se gubici u ljudstvu i borbenoj tehnici.

Osnovu protivelektronske zaštite elektronskih sistema čini zaštita sistema veza (radio i radio-relejni), a postiže se primenom operativno-taktičkih, organizacijskih i tehničkih mera.

Operativno-taktičke mere planira komanda brigade pri izradi plana veze, a na osnovu procene neprijateljevih snaga za protivelektronska dejstva i sopstvenih mogućnosti u organizovanju veze.

Organizacije i tehničke mere zaštite preduzimaju starešine-korisnici i poslužiocci sredstava veze. Protivelektronska zaštita ostalih elektronskih sredstava (radarskih, optoelektronskih) sprovodi se primenom posebnih mera zaštite koje se predviđaju za svaku vrstu tih sredstava. U izradi konkretnih mera protivelektronske zaštite učestvuju organi za rodove koji su odgovorni za njihovo sprovođenje.

Zaštita žive sile i borbene tehnike od elektronskog osmatranja (radarskog i optoelektronskog) sa zemlje i iz vazdušnog prostora postiže se korišćenjem zemljišnih neravnina, pošumljenih predela, primenom pasivnih sredstava (dipola, protivradarskih pokrivki, zaštitnih premarza i dr.), dimnih i drugih maskirnih sredstava.

Taktički postupci jedinica u uslovima elektronskog osmatranja ogledaju se prvenstveno u pravilnom izboru pravaca i načinu dejstva radi postizanja iznenađenja u dnevnim i noćnim uslovima.

## 6. - DIVERZANTSKA DEJSTVA

**82.** Diverzantska dejstva su vrsta napadnih dejstava koja se izvode na specifičan način i, načelno, posebnim borbenim sredstvima protiv snaga, sredstava i objekata neprijatelja, pre svega na privremeno zaposednutoj teritoriji.

Cilj diverzantskih dejstava jeste da se neprijatelju nanesu što veći gubici u ljudstvu, borbenim i drugim sredstvima i stvori što veća nesigurnost i neizvesnost kod njegovih snaga.

Pored toga, diverzantskim dejstvima se: održava borbeno aktivnost sopstvenih snaga i u najnepovoljnijim uslovima za dejstvo sopstvenih snaga i u najnepovoljnijim uslovima za dejstvo na PZT; znatno ublažava nedostatak određenih borbenih sredstava; podstiče vođenje borbe i podiže moral vlastitih jedinica i naroda; sprečava i otežava konsolidovanje neprijatelja na PZT; sistematski iznuruavaju i iscrpljuju njegove snage; narušava moral neprijatelja i prisiljava ga da angažovanjem znatnih snaga pojača obezbeđenje svojih snaga i objekata.

**83.** Diverzantska dejstva izvode, prvenstveno, posebno obučene i opremljene diverzantske jedinice. Pored njih, prema potrebi, mogu se angažovati i druge jedinice (izviđačke, pionirske, jedinice TO i dr.). Zavisno od borbene situacije i uslova mogu se angažovati i ostale jedinice i njihovi delovi.

**84.** Primarni objekti diverzantskih dejstava su: oružanje i oprema raketnih artiljerijskih, oklopnih, avijacijskih i pomorskih jedinica; organi, objekti i sredstva komandovanja; objekti i sredstva za upravljanje vatrom; objekti i sredstva za osmatranje, javljanje i navođenje; objek-

ronskog  
n izboru  
đenja u

ti i instalacije na aerodromima i lukama; skladišta opreme municije i druge ratne opreme; skladišta pogonskog goriva i maziva; transportna sredstva; stanična postrojenja; objekti sistema distribucije električne energije; objekti za eksploataciju ruda; proizvodni objekti koje neprijatelj koristi za ratne potrebe; objekti i sredstva informacija i komunikacija; organi vlasti i pripadnici neprijateljskih političkih i drugih organizacija i dr.

Pri izboru objekata za diverzantska dejstva mora se voditi računa da se ne oštećuju i ne ruše objekti od vitalnog značaja za stanovništvo.

85. Osnovna obeležja diverzantskih dejstava su: tajnost i preciznost priprema; iznenađenje, smelost, drskost, brzina i efikasnost; stroga usklađenost svih aktivnosti i mera u prostoru i vremenu i brzo i vešto izvlačenje iz rejonu – zone dejstva.

86. Diverzantska dejstva se izvode samostalno i po naređenju pretpostavljene komande. Komanda brigade planira, organizuje i svojim snagama izvodi diverzantska dejstva na objektima koji su u njenoj nadležnosti, ali je dužna da o tome pravovremeno obavesti pretpostavljenu komandu, štab TO i DPZ. Druge objekte ruši – oštećuje uz prethodno odobrenje nadležne komande, štabova TO ili organa DPZ.

## 7. – PROTIVDIVERZANTSKA I PROTIVTERORISTIČKA DEJSTVA

87. Protivdiverzantska i protivteroristička dejstva obuhvataju mere, postupke i borbena dejstva jedinica brigade i svih drugih snaga opštenarodne odbrane i društvene samozaštite kojima se parališu, onemogućavaju ili otežavaju diverzantska i teroristička dejstva neprijatelja, a štite i obezbeđuju sopstvene snage, stanovništvo, objekti, materijalna i druga dobra od diverzantsko-terorističkih dejstava neprijatelja u miru i ratu.

Intenzitet diverzantskih i terorističkih dejstava biće povećan u uslovima veće zategnutosti međunarodnih od-

nosa, eventualnih većih teškoća i vanrednih prilika u zemlji i u periodu priprema za oružanu agresiju. Ova dejstva i aktivnosti treba očekivati na celoj teritoriji i akvatoriji.

**88.** Najveći rezultati u protivdiverzantskim i protivterorističkim dejstvima postižu se organizovanim i pravovremenim preduzimanjem preventivnih tehničkih, fizičkih i taktičkih mera za zaštitu objekata od mogućeg napada. Te mere obuhvataju pravovremeno otkrivanje diverzantskih i terorističkih snaga, njihovih planova i priprema i obezbeđenje sopstvenih objekata, sredstava i snaga.

Za protivdiverzantsko obezbeđenje i protivdiverzantska dejstva odgovorna je komanda brigade u zoni dejstva, a komande jedinica u svojim rejonima dejstva.

**89.** Uspešna protivdiverzantska i protivteroristička borba podrazumeva, pre svega, pravovremeno otkrivanje namera i onemogućavanje izvršenja planiranih akcija i uništenje diverzantskih i terorističkih grupa pre njihovog stupanja u dejstvo.

Protivdiverzantska i protivteroristička dejstva uvek treba preduzimati tako da se neprijatelj preduhitri po mestu, vremenu i prostoru. Uvek se mora dejstvovati brzo, smelo i odlučno. Brzina ne sme negativno da utiče na potpunost organizacije i pripreme dejstva i na preduzimanje svih potrebnih mera bezbednosti i zaštite snaga angažovanih u protivdiverzantskim i protivterorističkim dejstvima.

## 8. - ZAPREČAVANJE

**90.** Zaprečavanje obuhvata skup raznovrsnih veštačkih prepreka u zoni dejstva, usklađenih sa prirodnim preprekama, borbenim rasporedom jedinica i sistemom vatre. Preduzima se u svim borbenim uslovima.

Cilj zaprečavanja jeste da se neprijatelju nanesu gubici, i oteža izvođenje borbenih dejstava, a sopstvenim snagama stvore povoljniji uslovi za izvršenje zadataka.

**91.** Zaprečavanje se organizuje i izvodi planski i masovno. Planovi zaprečavanja se usklađuju sa planovima borbenih dejstava jedinica i njihovim sistemom vatre. Težište zaprečavanja je na težištu borbenih dejstava, a izražava se rasporedom, brojem i kvalitetom izrađenih prepreka.

**92.** Zaprečavanje mora biti: **raznovrsno** – po vrsti, veličini i rasporedu izrađenih prepreka, načinu njihovog aktiviranja i upotrebljenim sredstvima; **sveobuhvatno** – po zahvaćenim objektima i zemljištu; **neprekidno** – po prostoru i vremenu izvođenja; **usaglašeno sa sistemom vatre** – tako da se prepreke brane vatrom i neprijatelju nanose što veći gubici na daljinama uspešnog dejstva naoružanja; **ešelonirano po dubini** – čime se neprijatelj prisiljava da uzastopno savlađuje prepreke; **masovno** – da bi se odgovarajućim preprekama pokrili svi pravci i mogući desantni prostori.

**93.** Svaka jedinica izvodi zaprečavanje u svom rejonu – zoni dejstva. Inženjerska jedinica se angažuje na težištu i za izradu onih prepreka za koje nisu osposobljene i opremljene druge jedinice. Sve jedinice moraju biti osposobljene za izradu protivoklopnih i protivpešadijskih minskoeksplozivnih prepreka i prepreka protiv vazdušnih i protiv pomorskih desanata.

Za zaprečavanje u zoni dejstva brigade mogu biti angažovane i druge strukture društva – specijalizovane i druge organizacije udruženog rada, jedinice radne obaveze i stanovništvo.

**94.** O postavljenim preprekama vodi se evidencija. O rasporedu vlastitih prepreka i o otkrivenim neprijateljevim preprekama moraju se pravovremeno obavestiti starešine jedinica i drugi zainteresovani organi opštenarodne odbrane i društvene samozaštite.

Radi bezbednog provođenja sopstvenih jedinica kroz prolaze u preprekama organizuje se kontrolno-zastitna služba.

## G l a v a III

**ORGANIZACIJE SKJ I SSOJ U BRIGADI****1. - ORGANIZACIJA SKJ**

**95.** Uloga organizacije SKJ u brigadi proizilazi iz vodeće i revolucionarne idejno-političke uloge SKJ u našem društvu i uloge i odgovornosti organizacije SKJ u JNA. Zadaci, način njenog organizovanja i idejno-političkog delovanja zasnivaju se na Programu i Statutu SKJ, Statutarnoj odluci organizacije SKJ u JNA, kao i odgovarajućim uputstvima o zadacima, oblicima organizovanja i delovanja Saveza komunista Jugoslavije i organizacije SKJ u JNA u uslovima opštenarodnog odbrambenog rata. Njena delatnost se zasniva i na odlukama i zaključcima viših organa Saveza komunista, stanju i zadacima brigade.

**96.** Organizacija SKJ u brigadi je nosilac odgovornosti za sprovođenje politike Saveza komunista Jugoslavije u učvršćivanju idejno-političkog jedinstva, borbenoj izgradnji i produbljivanju narodnog i revolucionarnog karaktera JNA.

Organizacije i organi SKJ u brigadi stalno prate i ocenjuju idejna kretanja i političku situaciju i, u skladu sa konkretnom političkom i taktičko-operativnom situacijom i zadatkom brigade, utvrđuju stavove i zaključke i preduzimaju konkretne mere radi usmeravanja aktivnosti komunista na jačanju moralno-političke čvrstine, borbene gotovosti i borbenog morala i prate njihovo sprovođenje; podstiču delovanje komunista i primenjuju oblike i metode rada koji obezbeđuju visoko idejno-političko i

akciono jedinstvo komunista i efikasno izvršavanje zadataka.

97. Osnovni zadaci komunista, organizacija i organa SKJ brigade u pripremama i izvođenju borbenih dejstava su: izgrađivanje svesti i uverenja kod vojnika i starešina o istorijskoj opravdanosti, prednosti i demokratskoj suštini socijalističkog samoupravljanja, pravednosti borbe koju vodimo i mogućnosti uspešne odbrane slobode i tekovina revolucije; objašnjavanje političke situacije i vojno-političkog položaja Jugoslavije i klasne suštine sistema opštenarodne odbrane i društvene samozaštite zemlje; razobličavanje vojnih i političkih ciljeva neprijatelja i razvijanje mržnje prema njemu; razvijanje socijalističke patriotske svesti, slobodarskih i revolucionarnih tradicija, poverenja u vlastite snage i oružje i u sistem opštenarodne odbrane; izvršenje mobilizacije; jačanje borbene gotovosti, bezbednosti i samozaštite i suzbijanje antisocijalističkih, nacionalističkih, kontrarevolucionarnih i drugih neprijateljskih aktivnosti; ukazivanje na značaj konkretnih zadataka i uloge brigade u borbenim dejstvima; razvijanje drugarskih odnosa i svesne discipline; jačanje odgovornosti za uredno snabdevanje borbenim i drugim potrebama ljudi i jedinica, zbrinjavanje povređenih i obolelih i, u celini, efikasno funkcionisanje pozadinskog obezbeđenja; razvijanje sposobnosti za uspešno rukovođenje i komandovanje, efikasnu upotrebu borbenih sredstava i primenu taktičkih postupaka, vatre i pokreta kojima se neprijatelju nanose najveći gubici, a čuvaju vlastite snage.

U izvršavanju tih zadataka komunisti i organizacija SK deluju: trajnim idejno-političkim angažovanjem, visokom odgovornošću, pregalaštvom, nepokolebljivošću, smelošću, doslednošću i dubokom uverennošću u ispravnost ciljeva borbe. Samopregornim radom u jedinicama i komandama, i u vojnim kolektivima, organizacijama SSOJ, savetima i drugim organima, komunisti ličnim primerom utiču na pojedince, jedinice i komande da odgovorno i u potpunosti izvršavaju dobijene zadatke.



**98.** U toku izvođenja borbenih dejstava komunisti borbenošću, ličnom hrabrošću, odlučnošću, borbenom osposobljenošću i ispoljavanjem stvaralačke inicijative, pozitivno utiču na ponašanje vojnika i starešina u borbi. Komunisti pokazuju posebnu odgovornost, organizovanost i snalažljivost u složenim i teškim borbenim uslovima. Oni su odgovorni da svaka, pa i najmanja jedinica uspešno izvršava svoje borbene zadatke i u najtežim uslovima.

**99.** Komunisti se energično suprotstavljaju uticajima neprijateljske propagandno-psihološke aktivnosti i subverzivnim akcijama, pojavama straha, panike, nebudnosti i drugim pojavama koje negativno utiču na borbeni moral i na ishod borbenih dejstava.

**100.** Organizacije i organi SKJ u brigadi uspostavljaju i razvijaju saradnju sa organima i organizacijama SK drugih jedinica i jedinica TO, odgovarajućim organima i organizacijama DPZ, DPO, MZ i OUR u zoni dejstva brigade i zajednički rade na ostvarivanju politike SKJ u konkretnim uslovima vođenja borbenih dejstava i rešavaju zadatke koje situacija nameće.

**101.** Komitet organizacije SKJ u brigadi, kao najviši organ organizacije SKJ u ratu, objedinjuje rad osnovnih organizacija, organa i tela SK i usmerava ih na težišne idejno-političke zadatke. Predsednik komiteta aktivno učestvuje u radu komande na proceni situacije i donošenju odluke. Razvija stalnu saradnju sa komandantom i sa organima komande, a naročito na planiranju i sprovođenju mera moralno-političkog obezbeđenja borbenih dejstava.

## 2. - ORGANIZACIJA SSOJ

**102.** Uloga, zadaci, način organizovanja i delovanja organizacije SSOJ u brigadi proizilaze iz društveno-političke i vaspitne uloge omladinske organizacije u društvu i uloge i odgovornosti organizacije SSOJ u JNA. Organizacija SSOJ zasniva svoju aktivnost na Programu Saveza

komunista, programskim i statutarnim dokumentima SSOJ, Statutarnoj odluci i odgovarajućim uputstvima, odlukama i stavovima organizacije SSOJ u JNA.

**103.** Zavisno od mesta, uloge, stanja i zadataka brigade, organizacije i organi SSOJ organizuju, podstiču i usmeravaju aktivnost mladih u jedinicama, razvijaju njihovu idejno-političku svest i stvaralačku inicijativu, jačaju odgovornost za ukupnu borbenu gotovost i uspešnost izvršenja zadataka i mobilišu ih za dosledno sprovođenje politike SKJ, posebno u borbenoj izgradnji i učvršćenju moralno-političkog jedinstva vojnih kolektiva.

**104.** U pripremi i izvođenju borbenih dejstava, polazeći od konkretne vojno-političke situacije, dobijenog zadatka i stanja u vlastitim jedinicama, organizacije i organi SSOJ pravovremeno utvrđuju konkretne zadatke za aktivnost svojih članova. S tim u vezi: organizuju i sprovode intenzivnu političku aktivnost na razobličavanju ciljeva agresije i produblivanju mržnje prema neprijatelju; neguju bratstvo i jedinstvo, jugoslovenski socijalistički patriotizam i mogućnost uspešne odbrane slobode i tekovina revolucije, razvijaju masovni heroizam, borbenost i revolucionarni žar; izgrađuju svesnu disciplinu, drugarske odnose i odgovornost za besprekorno izvršavanje borbenih zadataka; jačaju političku budnost i otpornost prema svim vidovima neprijateljske delatnosti i energično suzbijaju širenje glasina, kukavičluka i drugih pojava koje mogu nepovoljno uticati na borbeni moral.

**105.** Osnovne organizacije i organi SSOJ u brigadi prilagođavaju oblike organizovanja, sadržaj i metod rada i način međusobnog akcionog povezivanja, konkretnim borbenim uslovima, obezbeđujući što uspešnije izvršavanje zadataka i visok stepen političke aktivnosti u vlastitim jedinicama.

U zoni dejstva brigade, organizacije i organi SSOJ uspostavljaju saradnju i sprovode zajedničke aktivnosti sa mladima i omladinskim organizacijama i drugim jedinicama JNA i TO, DPZ, MZ i OUR.

**106.** Omladinski rukovodilac redovno se upoznaje sa borbenom situacijom i zadacima brigade i aktivnošću komande, organizacija i organa SKJ, a naročito u preduzimanju i sprovođenju mera moralno-političkog obezbeđenja borbenih dejstava brigade. U tom pravcu usmerava celokupnu aktivnost omladinske organizacije.

## Glava IV

## KOMANDOVANJE

## 1. - ZAJEDNIČKE ODREDBE

**107.** Komandovanje brigadom predstavlja deo jedinstvenog sistema rukovođenja i komandovanja u oružanim snagama, a zasniva se na usvojenim načelima komandovanja. Komandovanje podrazumeva najbolji način korišćenja sposobnosti ljudi i mogućnosti tehničkih sredstava kako bi brigada pri izvršavanju određenog zadatka postigla što bolje rezultate. Da bi se to ostvarilo komandovanje treba da bude: jedinstveno, neprekidno, sigurno, elastično, efikasno i operativno.

**108. Jedinstvo** komandovanja ogleda se u usmeravanju ka jedinstvenom cilju svih jedinica brigade i ostalih subjekata u njenoj zoni borbenih dejstava. Postiže se zajedničkim naporima komande brigade i komandi potčinjenih i sadejstvujućih jedinica i štabova TO kao i saradnjom sa organizacijama i organima DPZ, DPO i OUR.

Jedinstvo se ostvaruje povezivanjem i usklađivanjem napora komande brigade sa ostalim subjektima komandovanja na osnovama jednostarešinstva i subordinacije. Za ostvarivanje jedinstva komandovanja potrebno je organizovati jedinstven sistem veza i kriptozastite za sve snage u zoni dejstva brigade.

**109. Neprekidnost** komandovanja u brigadi podrazumeva stalno funkcionisanje njenih subjekata komandovanja i njihov neprekidan uticaj na izvođenje borbenih dejstava.

Neprekidnost komandovanja brigadom i drugim snagama u zoni borbenih dejstava obezbeđuje se: organizacijsko-formacijskom strukturom komande brigade; obezbeđenjem komande brigade i potčinjenih komandi odgovarajućim tehničkim sredstvima; dobrom uvežbanošću komandi i jedinica za izvođenje borbenih dejstava u različitim uslovima borbene situacije; sigurnim sredstvima veze povezivanjem komande brigade sa pretpostavljenim, potčinjenim, sadejstvjućim i susednim komandama, štabovima TO i organizacijama i organima DPZ, DPO i OUR; dobrom obučenošću starešina za samostalno i samoinicijativno odlučivanje i dejstvo prema zapovesti i naređenjima u svim uslovima, uključujući uslove koji bi nastali usled prekida veza sa pretpostavljenom komandom ili usled njenog uništenja. Prekid veza sa pretpostavljenim ne sme biti razlog za prekid dejstava i pasivnost brigade.

**110. Sigurnost** komandovanja podrazumeva otpornost komande i sistema veza na fizička, elektronska i druga dejstva neprijatelja. Postiže se preduzimanjem mera fizičkog obezbeđenja, mera tehničke zaštite, taktičkim merama i postupcima i merama bezbednosti i samozaštite.

Fizičke mere zaštite obuhvataju: izradu i uređenje objekata na KM i centrima veze; određivanje posebnih snaga za obezbeđenje elemenata KM i neposredno obezbeđenje starešina.

Tehničkim merama zaštite obezbeđuje se pre svega sigurnost rada tehničkih sredstava veze radi sprečavanja ili umanjavanja mogućnosti protivelektronskih dejstava (prisluškivanje i ometanje) neprijatelja. Ovo se postiže kriptozastitom saopštenja i zaštitom svih informacija.

Taktičke mere i postupci takođe obezbeđuju određen stepen sigurnosti komandovanja. One obuhvataju: izbor najpogodnijih rejona i objekata za elemente KM; rastresit raspored organa komande i elemenata komandnih mesta; osposobljenost komandi svih stepena za rad u pokretu i izradu lažnih KM.

**111. Elastičnost** komandovanja brigadom podrazumeva sposobnost njene komande i komandi potčinje-

nih jedinica da se brzo prilagođavaju promenama situacije. Bitan preduslov elastičnosti je visok stepen osposobljenosti starešina da u različitim uslovima, samostalno, samoinicijativno i brzo cene situaciju i rešavaju složene borbene zadatke.

Elastičnost komandovanja se ogleda u: takvom angažovanju (grupisanju) jedinica brigade i ostalih snaga u njenoj zoni koje najbolje odgovara datoj situaciji; sposobnosti za brzo prenošenje težišta dejstava; sposobnosti brzog objedinjavanja dejstava svih snaga u zoni dejstva i sposobnosti za izvođenje borbenih dejstava u uslovima PZT.

**112. Efikasnost i operativnost** komandovanja podrazumeva sposobnost komande brigade da pravovremeno i pravilno donosi odluke, brzo ih prenosi na potčinjene i da preko njih efikasno utiče na realizaciju odluka.

Da bi komandovanje bilo efikasno i operativno komanda brigade i starešine moraju dobro poznavati: mogućnosti i taktiku dejstva neprijatelja; savremena borbeno sredstva i njihov uticaj na fizionomiju borbenih dejstava; karakteristike zemljišta u zoni upotrebe brigade; mogućnosti i načela upotrebe jedinica TO, organizacija i organa DPZ, DPO i OUR. Zato je potrebna dobra osposobljenost komande za neprekidno praćenje situacije, donošenje odluka i njihovo prenošenje na potčinjene.

Pravovremeno donete odluke i njihovo brzo prenošenje na izvršioce, a naročito rezultat dejstva osnovno je merilo efikasnosti i operativnosti komandovanja. **Pravovremeno doneta odluka, makar i bez svih elemenata, bolja je i efikasnija od one koja se donese sa zakašnjenjem.**

Inicijativa i smelo preuzimanje odgovornosti, posebno u složenim situacijama, takođe je jedan od neophodnih uslova za efikasno komandovanje.

**113.** Proces komandovanja je neprekidan, jedinstven i uzajamno povezan. Obuhvata neprekidno sticanje podataka, praćenje situacije, donošenje odluka i izdavanje zapovesti i naređenja. Ostvaruje se: planiranjem, organizovanjem, naređivanjem, koordinacijom i kontrolom.

Aktima komandovanja (naređenja, naredbe i zapovesti) saopštava se komandantova odluka i aktivira proces izvršenja zadatka.

Materijalizacija odluke je neophodan uslov njene realizacije. Odluke moraju biti zasnovane na realnim mogućnostima komande, njenih organa i jedinica brigade u izvršavanju postavljenih zadataka i aktivnosti.

## 2. - KOMANDA BRIGADE

**114.** Komanda brigade (šema 2) jeste organizacijsko-formacijski organ brigade namenjen za rukovođenje i komandovanje brigadom. Komanda je opremljena i osposobljena za uspešno objedinjavanje dejstava svih snaga u zoni upotrebe brigade.

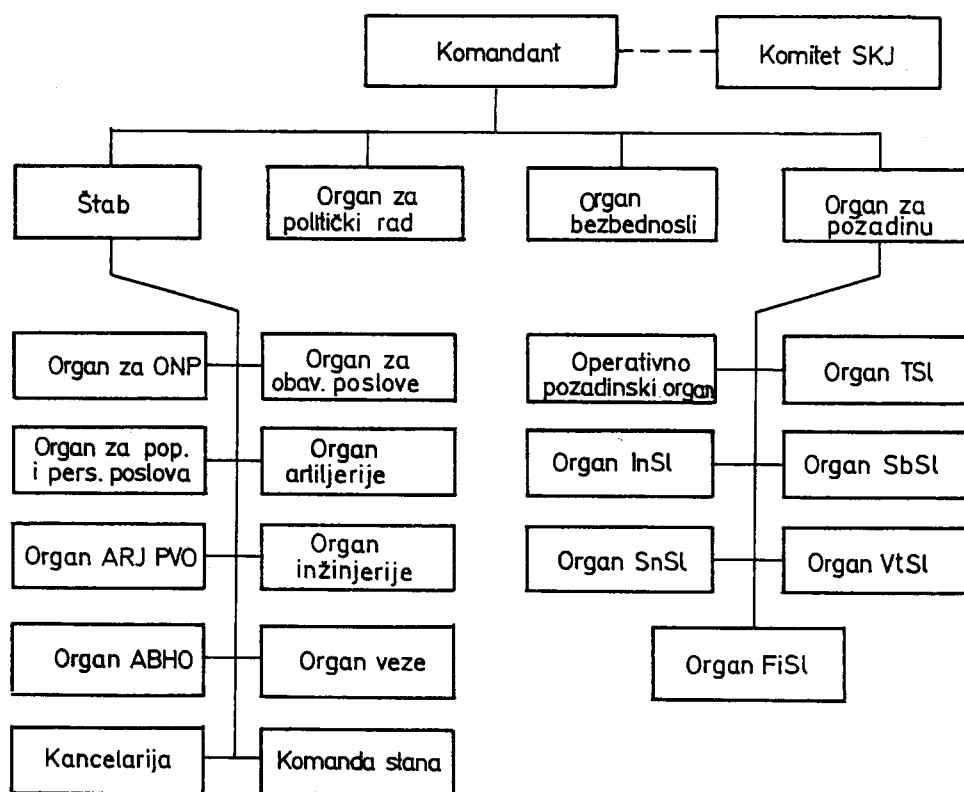

Šema 2. Sastav komande brigade

Organizacijski sastav komande zavisi od vrste brigade, njenog sastava i poslova koje obavlja u okviru svoje nadležnosti, a propisuje se i utvrđuje formacijom.

Poslovi komande brigade grupišu se po srodnosti na: komandno-štabne, političke, samozaštitne, bezbednosne, pozadinske i opšte. Shodno ovim poslovima, u komandi brigade postoje sledeći stručni organi: komandant, štab, organ za politički rad, organ bezbednosti, organ pozadine i komanda stana. Poslove samozaštite obavljaju svi organi komande brigade kao sastavni deo svojih funkcionalnih obaveza.

**115. Komandant brigade** ima isključivo pravo komandovanja svim jedinicama iz sastava brigade i pridatim jedinicama. On snosi punu odgovornost za rad komande brigade i potčinjenih komandi, moralno-političko stanje, bezbednost i borbenu gotovost, obučenost i pravilnu upotrebu i izvršenje dobijenog zadatka. Komandant donosi odluke, postavlja zadatke jedinicama, kontroliše njihovo izvršenje i zahteva njihovo dosledno sprovođenje bez obzira na teškoće koje se pojavljuju u toku njihovog izvršavanja.

Ličnim držanjem, radom, angažovanjem u sprovođenju politike SKJ, moralnim likom, hrabrošću, sposobnošću, pravednošću, hladnokrvnošću, doslednošću i poštovanjem ličnosti i mišljenja potčinjenih komandant bitno utiče na celokupno stanje u brigadi, a posebno na moral jedinica i komandovanje.

**116. Štab** je osnovni organ komande brigade, koji funkcionalno povezuje i objedinjava rad svih organa komande.

Radom štaba rukovodi **načelnik štaba**. On je istovremeno i zamenik komandanta brigade. Načelnik štaba, u skladu sa komandantovom odlukom, ima pravo da postavlja zadatke potčinjenima.

Štab sačinjavaju: organ za operativno-nastavne poslove, organ za obaveštajne poslove, organ za popunu i personalne poslove, organi za rodove, i kancelarija.

i zapo-  
ira pro-

v njene  
nim mo-  
igade u

acijsko-  
nje i ko-  
i ospo-  
snaga u

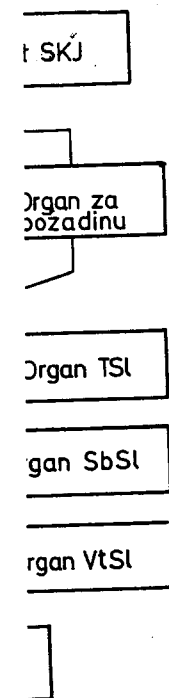



**117. Organ za operativno-nastavne poslove** je nosilac planiranja borbenih dejstava i obuke jedinica brigade. Kod njega se stiču raznovrsni podaci, proračuni, procene i analize koje su potrebne za donošenje odluke, organizovanje i izvođenje borbenih dejstava. Treba da poznaje situaciju, odluku komandanta, položaj, stanje i dejstva jedinica i odluke njihovih komandanata. Prisustvuje donošenju odluke komandanta i oformljuje je. Neposredno rukovodi izradom borbenih dokumenata. Saraduje sa operativno-nastavnim organima susednih jedinica i štabova TO kao i sa organima DPZ, DPO i OUR.

Načelnik operativno-nastavnog organa je zamenik načelnika štaba.

**118. Organ za obaveštajne poslove** je nosilac i organizator stručnih poslova obaveštajnog obezbeđenja borbenih dejstava. On neprekidno prati i ceni neprijatelja, o čijem stanju upoznaje sve zainteresovane u komandi. Komandantu ili načelniku štaba predlaže način i sredstva za obaveštajno obezbeđenje brigade. U stručnom pogledu usmerava rad obaveštajno-bezbednosnih organa potčinjenih jedinica u poslovima obaveštajnog obezbeđenja. Nosilac je saradnje sa obaveštajnim organima susednih jedinica, jedinica i štabova TO i odgovarajućim organima DPZ, DPO, OUR i sistemom osmatranja i obaveštavanja. Rukovodi izviđačkom jedinicom i ostvaruje uvid u stepen osposobljenosti za obaveštajno-izviđačku delatnost svih organa i jedinica u brigadi i predlaže njihovu najcelishodniju upotrebu.

**119. Organ za popunu i personalne poslove** stara se o popuni komande brigade i potčinjenih jedinica radi čega vodi evidenciju i predlaže mere i način popune, neprekidno prati izvore popune, analizira pogodnost organizacije i formacije i predlaže mere za njeno poboljšanje.

**120. Organi za rodove** su stručni organi komande koji predlažu najcelishodniju upotrebu jedinica rodova kako bi brigada kao celina najbolje izvršila zadatak. Oni predlažu mere i poslove, koje iz okvira svog roda treba da preduzmu sve jedinice brigade (InžOb, PNHBOb, mere

PVZ i sl.) da bi se borbeni zadatak izvršio sa najvećim mogućim efektom.

**Kancelarija** obavlja administrativne poslove za sve organe komande.

**121. Organ za politički rad** je stručni organ komande za praćenje, analizu, planiranje, organizovanje i izvođenje političkog rada u brigadi. On predlaže, planira i izvodi aktivnosti u oblasti političkog rada, psihološko-propagandnih dejstava, mere samozaštite i neposredne saradnje sa društveno-političkim organizacijama, društveno-političkim zajednicama i organizacijama udruženog rada.

Radom političkog organa rukovodi pomoćnik komandanta za politički rad koji je odgovoran za moralno-političko obezbeđenje borbenih dejstava.

**122. Organ bezbednosti** je stručni organ u komandi koji organizuje i sprovodi mere i postupke kontraobaveštajnog obezbeđenja i učestvuje u predlaganju, organizovanju i sprovođenju mera bezbednosti i samozaštite čiji je nosilac komanda i drugi subjekti samozaštite.

U stručnom pogledu rukovodi obaveštajno-bezbednosnim organima potčinjenih jedinica u poslovima bezbednosti, organizuje i usmerava njihov rad, pruža im pomoć i kontroliše njihovu aktivnost u izvršavanju kontraobaveštajnih zadataka. Organizuje saradnju sa organima unutrašnjih poslova DPZ, odgovarajućim organima DPO i OUR kao i sa organima bezbednosti i obaveštajnim organima susednih jedinica JNA i TO.

U stručnom pogledu organ bezbednosti rukovodi jedinicom vojne policije, ostvaruje uvid u stepen njene obučenosti i spremnosti za izvršenje borbenih i drugih zadataka i predlaže komandantu njenu najcelishodniju upotrebu.

**123. Organ za pozadinu** je odgovoran za planiranje, organizovanje, pripremanje i sprovođenje pozadinskog obezbeđenja.

Radom organa za pozadinu rukovodi pomoćnik komandanta za pozadinu. On ima pravo da, u duhu koman-

dantove odluke, postavlja zadatke pozadinskim organima koji ih realizuju pomoću neposredno potčinjenih pozadinskih jedinica i pozadinskih jedinica u sastavu bataljona – diviziona i samostalnih četa.

Pomoćnik komandanta za pozadinu, neposredno ili pomoću pozadinskih organa brigade, organizuje saradnju sa DPZ i OUR koja je od interesa za izvršavanje komandantove odluke.

**124. Komanda stana** organizuje i sprovodi obezbeđenje i snabdevanje komande brigade i prištapskih jedinica radi čega angažuje intendantsku, automobilsku, kurirsku i druge jedinice namenjene za opsluživanje i osiguranje komande.

### 3. – RAD KOMANDE BRIGADE NA PRIPREMANJU I ORGANIZOVANJU BORBENIH DEJSTAVA

**125.** Pripremu i organizovanje borbenih dejstava komanda brigade može izvoditi u različitim uslovima: pre otpočinjanja borbenih dejstava ili u toku njihovog izvođenja; postojanja dovoljno vremena ili u ograničenom vremenu; kad je brigada u neposrednom dodiru ili je van dodira sa neprijateljem; kad raspolaže sa manje ili više podataka o neprijatelju; kad je dobila prethodno naređenje ili bez njega, i kad borbena dejstva izvodi u početnoj, unapred pripremljenoj i uređenoj zoni ili u novoodređenoj zoni.

**126.** Priprema borbenih dejstava odvija se neprekidno sa ciljem da se jedinice što pre dovedu u takvo stanje borbene gotovosti, odnosno taktički položaj koji obezbeđuje povoljne uslove za izvršenje zadatka.

Priprema borbenih dejstava obuhvata: **dovođenje jedinica u pogodne rejone** za popunu, obuku, sređivanje, moralno-političke pripreme i odmor za predstojeća dejstva; **prikupljanje podataka** i procenu stanja, rasporeda, mogućnosti i verovatnog načina dejstva neprijatelja; **sagledavanje stanja** i borbene spremnosti vlastitih

snaga i sredstava i preduzimanje mera za njihovo dovođenje u stanje pune borbene gotovosti; **izviđanje** i procenu verovatnog pravca – rejonu predstojećih dejstava; **procenu vremena** i njegovog uticaja na predstojeća dejstva; **uspostavljanje veze** i **organizovanje sadejstva** sa susednim jedinicama JNA i TO kao i saradnje sa organima DPZ, DPO i OUR.

Komanda stalno prati situaciju, predviđa razvoj događaja i preduzima pravovremene i efikasne mere za pripremu borbenih dejstava.

**127.** Rad komande na pripremanju i organizovanju borbenih dejstava obuhvata: prikupljanje podataka; prijem zadatka; donošenje i prenošenje odluke, i pripremanje jedinica i komandi za izvršenje dobijenog zadatka.

**128.** Pre dobijanja konkretnog zadatka, može se dobiti prethodno naređenje koje orijentiše komandu o predstojećem zadatku radi preduzimanja neophodnih mera koje omogućavaju da se organizovano i pravovremeno pristupi izvršenju zadatka.

Rad komande do dobijanja zadatka obuhvata: proučavanje i korišćenje borbenih iskustava i uvežbavanje određenih radnji i postupaka; praćenje i analizu situacije; održavanje i jačanje borbene gotovosti; utvrđivanje stanja i preduzimanje mera pozadinskog obezbeđenja jedinica i moralno-političke i psihološke pripreme jedinica.

**129.** Komandant brigade može primiti zadatak: u pisanoj formi, usmeno ili putem sredstava veze.

U pisanoj formi zadatak, najčešće, dobija preko kurira ili oficira za vezu. Tada se, uz zadatak, mogu dobiti i odgovarajući prilozi.

Usmeno, zadatak se najčešće prima na KM (svom, pretpostavljenog ili suseda) ili na komandantskom izviđanju.

Pomoću sredstava veze zadatak će se dobiti kada se ne raspolaze sa dovoljno vremena i u toku izvođenja borbenih dejstava.

**130. Donošenje i sprovođenje odluke** obuhvata: proučavanje zadatka; izdavanje prethodnih naređenja; iz-

radu plana rada komande; upoznavanje organa komande sa zadatkom; saopštavanje osnovne zamisli (ako se donosi); procenu situacije; podnošenje predloga za odluku; oformljenje odluke; planiranje borbenih dejstava; prenošenje odluke na izvršioce i kontrola sprovođenja odluke.

**131.** Sa dobijenim zadatkom, komandant upoznaje načelnika štaba, pomoćnike za politički rad i pozadinu, pomoćnika načelnika štaba za operativno-nastavne poslove, pomoćnika načelnika štaba za obaveštajne poslove, načelnika bezbednosti, sekretara komiteta a, po potrebi, i druge organe komande. Pored njih sa zadatkom se u potrebnoj meri upoznaje i odgovarajući štab TO i odgovarajući organi i organizacije DPZ, DPO i OUR. Kad god je moguće, komandant sa zadatkom jednovremeno upoznaje i komandante potčinjenih jedinica.

Načelnik štaba ili pomoćnik načelnika štaba za operativno-nastavne poslove sa zadatkom upoznaje štab, a pomoćnici komandanta svoje potčinjene.

**132.** Komandant brigade zadatak proučava sam ili zajedno sa načelnikom štaba, pomoćnikom načelnika štaba za operativno-nastavne poslove, pomoćnikom načelnika štaba za obaveštajne poslove, svojim pomoćnicima i sekretarom komiteta organizacije SKJ.

**Proučavanje zadatka** obuhvata sagledavanje ideje pretpostavljenog; mesta i uloge brigade u borbenom (operativnom) rasporedu više jedinice; mesta, uloge i uticaja suseda na izvršenje zadatka brigade; uloge, mesta i doprinosa ostalih snaga (TO, organa i organizacija DPZ, DPO i OUR) u izvršenju zadatka brigade.

Posle proučavanja zadatka komandant izveštava pretpostavljenog o primljenom zadatku, a u saradnji sa užim delom komande donosi osnovnu zamisao i saopštava je organima komande lično ili zadužuje načelnika štaba da daje uputstva za pripremu jedinica, određuje metod rada komande na donošenju odluke i ceni situaciju.

**133.** Zavisno od raspoloživog vremena, zadatka, mesta i uloge brigade u borbenom rasporedu više jedini-

ce, rad na donošenju odluke se odvija kao potpuni ili skraćeni metod rada.

**Potpuni ili postupni metod rada** na donošenju odluke komandant primenjuje ako ima dovoljno vremena. Ovaj metod omogućava neposredno učešće svih ili većeg broja organa komande na pripremanju zaključaka iz procene i predloga za odluku. U načelu, zaključke iz procene i predloge podnose svi organi, ali komandant može tražiti da to iznesu samo oni za koje oceni da mu za konkretan zadatak mogu dati korisne sugestije za donošenje odluke. Uvek saslušava zaključke iz procene i predloge načelnika štaba i svojih pomoćnika.

**Skraćeni metod** se primenjuje u uslovima ograničenog vremena, najčešće u toku izvođenja borbenih dejstava i kada treba što pre doneti odluku. Po ovom metodu komandant donosi odluku samo posle kraće konsultacije svojih pomoćnika ili drugih organa komande.

**134. Prethodna naređenja** se izdaju radi pravovremene pripreme jedinica i njihovog dovođenja na određeni stepen spremnosti za izvršenje predstojećeg zadatka (marš, napad, dovođenje u određene rejone). Mogu se izdavati pre, u toku i posle donošenja odluke. Treba sprečiti da neprijatelj sazna podatke koji bi mogli otkriti zadatak, zamisao i vreme početka dejstva.

Sadržaj prethodnih naređenja može biti različit s obzirom na radnje za koje se treba pripremiti, ali u svim slučajevima treba saopštiti: za koja borbena dejstva treba biti spreman i orijentirno pravac – objekat; koje pripreme mere sprovesti do dobijanja zadatka; gde i kada će biti postavljen borbeni zadatak, kada i gde se javljaju pri-date jedinice i drugo.

**135. Planom rada komande** utvrđuju se obaveze i zadaci učesnika u procesu rada na donošenju odluke. Njime se precizira: podela raspoloživog vremena za rad komande brigade i potčinjenih komandi; obaveze i rokovi prema pretpostavljenom; izdavanje prethodnih naređenja, saopštavanje osnovne zamisli (ako se donosi) i procena situacije; vreme podnošenja predloga; vreme i način

saopštavanja odluke pretpostavljenom i potčinjenima (organima komande); način i vreme izvođenja komandantskog izviđanja ili izdavanja zapovesti; vreme izrade borbene dokumentacije; organizovanje sadejstva, kontrola izvršenja postavljenih zadataka i slično. Uvek treba težiti da se potčinjenim komandama i jedinicama ostavi dovoljno vremena za rad.

**136. Osnovna zamisao** komandanta predstavlja polaznu osnovu za dalji rad komande u procesu odlučivanja. To je rezultat kraćeg proučavanja zadatka i procene situacije komandanta i užeg dela komande. Sadrži načelno: vid dejstva ili borbenu radnju, cilj dejstva, oblik manevra, težište dejstva, osnovno grupisanje, podelu zadatka, odnosno izbor rejona i položaja za odbranu i gotovost za dejstvo.

Posle saopštavanja osnovne zamisli, organi komande nastavljaju procenu situacije i pripremaju podatke za donošenje odluke.

Ako se u toku procene situacije dođe do novih zaključaka osnovna zamisao može da pretrpi izmene.

**137. Prikupljanje i obrada podataka** je neprekidan proces komandovanja. Da bi mogla realno proceniti situaciju i doneti pravilnu odluku komanda mora raspolagati tačnim i potpunim podacima.

Posle dobijanja zadatka komanda brigade produžava prikupljanje podataka, pojačavajući intenzitet i usmeravajući aktivnosti na predstojeći zadatak. Zato se angažuju svoji obaveštajno-izviđački organi i potčinjene jedinice, a koriste se podaci suseda, štabova TO, sistema osmatranja i obaveštavanja, organa DPZ, DPO i OUR i od pretpostavljene komande.

**138. Procena situacije** je neprekidan proces koji se u komandi odvija pre dobijanja zadatka, za vreme rada na donošenju i sprovođenju odluke i posle izvršenog zadatka. Procena situacije obuhvata procenu: neprijatelja, vlastitih snaga, zemljišta i vremena. Ovi elementi se sagledavaju u uzajamnoj povezanosti i zavisnosti. Procenom se utvrđuju realne mogućnosti vlastitih snaga u odnosu na

neprijatelja i mogu se ceniti po određenim elementima (mogućnosti u POB, PDB i PVO, NH mogućnosti i slično) ili kompleksno (ukupne mogućnosti).

Procenu neprijatelja saopštava pomoćnik načelnika štaba za obaveštajne poslove, a procenu vlastitih snaga, zemljišta i vremena pomoćnik načelnika štaba za operativne poslove. Načelnik štaba ili komandant saopštava zaključke iz procene situacije.

**139. Procena neprijatelja** obuhvata: procenu jačine, sastava, stanja i opštih mogućnosti neprijatelja, njegovog verovatnog cilja dejstva, grupisanja i rasporeda snaga; pravce i osnovne nosioce dejstva; mogućnosti manevra; mogućnost upotrebe NHB oružja (vrste i količine, ciljeve, način i vreme upotrebe, način i mogućnost eksploatacije učinaka); mogućnosti angažovanja oklopnih snaga, avijacije i borbenih helikoptera; mogućnosti upotrebe vazdušnih (pomorskih) desanata; mogućnost upotrebe snaga i sredstava za elektronsko izviđanje i protivelektronska dejstva; angažovanje obaveštajnih, izviđačkih i diverzantsko-terorističkih i drugih specijalnih snaga; moralno-političko stanje ljudstva; načini obezbeđenja pozadine i komunikacija; pozadinsko obezbeđenje i slično.

**140. Procena vlastitih snaga** obuhvata: utvrđivanje sastava, stanja i borbenih sposobnosti jedinica; raspored i angažovanje snaga TO (u vlastitoj i u pozadini neprijatelja) i drugih snaga koje mogu uticati na izvršenje zadatka i mogućnost organizovanja sadejstva sa njima; snage za podršku; mogućnost preduzimanja mera obezbeđenja borbenih dejstava kako bi se umanjili efekti dejstva neprijatelja; stanje na teritoriji – zoni dejstva brigade i mogućnost ostvarivanja saradnje sa odgovarajućim organima i organizacijama DPZ, DPO i OUR.

**141. Procena zemljišta** ima za cilj sagledavanje njegovih orografskih, hidrografskih i geoloških osobina i njihovog uticaja na angažovanje vlastitih i neprijateljevih snaga u toku izvođenja borbenih dejstava. Zemljište često može da opredeli način grupisanja snaga i manevar tokom izvođenja borbenih dejstava obeju strana, mada ne



treba gubiti iz vida (zbog postojanja specijalnih snaga) i mogućnosti koje nisu u skladu sa pogodnostima koje nudi zemljište.

Radi što potpunijeg sagledavanja uticaja zemljišta na izvođenje borbenih dejstava, komandant ili načelnik štaba, kada je to moguće, izviđaju rejone i pravce upotrebe brigade.

**142. Procena vremena** obuhvata: vreme kao meteorološku pojavu, vreme kao doba dana i godine i vreme kao prostor.

Treba sagledati kako se uticaj vremena kao meteorološke pojave i doba dana i godine odražava na obostrana dejstva snaga i sredstava, naročito na upotrebu NHB oružja, s obzirom na temperaturu, vazдушna strujanja, padavine i sl.

Procenom vremena kao prostora treba utvrditi koliko ima dana i časova za izvršenje zadatka i kako raspoloživo vreme (vidno, noćno) najbolje iskoristiti, s obzirom na početak i izvođenje dejstava. Svaki zaključak iz procene situacije mora imati i vremensku dimenziju, jer tek tada izražava pravu vrednost.

**143.** Komandantu brigade, na osnovu dobijenog zadatka, osnovne zamisli i procene situacije, **organi komande podnose predloge** koji se najčešće odnose na: grupisanje snaga; upotrebu i zadatke jedinica; obezbeđenje borbenih dejstava; organizovanje sadejstva u okviru brigade i sa susedima; organizovanje saradnje sa organima i organizacijama DPZ, DPO i OUR; način ostvarivanja komandovanja i slično.

Način podnošenja predloga, zavisiće od raspoloživog vremena i metoda rada komande na pripremanju i organizovanju borbenih dejstava.

Komandant brigade može da sasluša predloge svih ili samo pojedinih organa komande (od pojedinih organa nekada traži samo odgovore na određena pitanja).

Predlozi treba da budu kratki, jasni i realni. Podnose se usmeno, uz pomoć sređenih beleški, proračuna, šema i slično.

Načelnik štaba, na osnovu kompleksne procene, izvodi opšte zaključke i predlaže odluku.

**144.** Posle procene situacije i podnošenja predloga komandant donosi odluku za izvođenje predstojećih borbenih dejstava. Njome se utvrđuje početno grupisanje snaga, manevar i način izvršenja zadatka.

**Odluka** se može oformiti kao pisani ili grafički dokumentat i, načelno, sadrži:

- osnovnu zamisao za dejstvo;
- zadatke potčinjenih jedinica kao i jedinica TO i jedinica ojačanja;
- sastav i zadatke jedinica podrške;
- protivoklopnu i protivdesantnu borbu i protivvazдушnu odbranu;
- obezbeđenje borbenih dejstava;
- organizovanje komandovanja i veze;
- sadejstvo sa štabovima TO i saradnju sa odgovarajućim organima i organizacijama DPZ, DPO i OUR.

**145.** Nakon donete odluke nastavlja se proces **planiranja borbenih dejstava** pri čemu štab i drugi organi komande detaljno razrađuju upotrebu jedinica, izrađuju borbena dokumenta koja obezbeđuju potpuno prenošenje odluke na potčinjene.

**146. Prenošnje odluke** na potčinjene, može se izvršiti usmeno ili pisano, putem zapovesti ili naređenja. Bez obzira da li se izdala na komandnom mestu komandanta brigade ili na komandantskom izviđanju, zapovest se oformljuje kao pisani dokumentat. Važnija naređenja se oformljuju kao pisani dokumenti, a sva ostala koja se izdaju usmeno beleže se, dok se važniji podaci unose u ratni dnevnik.

Ako su komandanti potčinjenih jedinica učestvovali u procesu donošenja odluke, onda se ona prenosi usmeno (na KM komandanta).

**147. Komandantsko izviđanje** se može organizovati sa svim potčinjenim i sadejstvujućim komandama ili samo sa onim čije jedinice su osnovni nosioci predstojećih borbenih dejstava. Izvodi ga komandant, a na pojed-

nim pravcima može i načelnik štaba. Tada se u vidu zapovesti preciziraju zadaci jedinicama i organizuje sadejstvo. Pri izvođenju komandantskog izviđanja mogu se regulisati i pitanja sadejstva i saradnje sa štabovima TO, organima i organizacijama MZ, DPZ, DPO i OUR. Njegov tok se reguliše planom komandantskog izviđanja.

**148. Zapovest** je akt komandovanja kojim se kategorički i naredbodavno izražava komandantova odluka i konkretno, jasno i nedvosmisleno postavlja zadatak potčinjenim.

Zapovest za borbu, načelno sadrži:

- podatke o neprijatelju,
- zadatak brigade, njena ojačanja i podršku pretpostavljene komande;
- podatke o susedima i granice sa njima;
- odluku komandanta (t. 144).

**149. Kontrola** sprovođenja odluke obezbeđuje usklađenost napora svih učesnika u izvršenju dobijenog zadatka. Komandant kontroliše realizovanje odluke u prelomnim situacijama i kod onih jedinica čija dejstva odlučujuće utiču na izvršenje zadatka brigade. Za kontrolu sprovođenja odluke mogu se angažovati i ostali organi komande.

**Lični kontakt komandanta sa potčinjenim daje najbolje rezultate naročito u odsudnim trenucima.**

#### 4. - ORGANIZOVANJE SADEJSTVA I SARADNJE

**150.** U zoni borbenih dejstava brigade organizuje se sadejstvo i saradnja. Sadejstvom i saradnjom se ostvaruje neprekidna međusobna usklađenost dejstava svih jedinica koje učestvuju u izvršavanju jednog zadatka i neprekidna usklađenost borbenih dejstava jedinica brigade i svih drugih oblika borbe i opštenarodnog otpora po cilju, mestu i vremenu.

Sadejstvo i saradnja se organizuju za vreme pripremanja i organizovanja borbenih dejstava, a dopunjuju u

toku njihovog izvođenja u skladu sa razvojem borbene situacije. Sadejstvo se organizuje između elemenata borbene rasporeda brigade i sa susednim jedinicama JNA i TO, a saradnja između jedinica brigade i drugih snaga ONO i DSZ koje učestvuju u izvršavanju određenog zadatka.

**151. Organizovanje sadejstva i saradnje** obuhvata: način i redosled izvršavanja pojedinih zadataka; usklađivanje dejstva između jedinica brigade, suseda i jedinica TO na frontu i u pozadini neprijatelja; podelu zadataka između jedinica artiljerije, ARJ PVO, avijacije i jedinica TO; usklađivanje dejstva i podrške pri uvođenju drugog ešelona i rezerve; usklađivanje dejstva jedinica koje dejstvuju sa fronta i jedinica koje vrše udare u bokove i iz pozadine neprijatelja; podelu i usklađivanje zadatka po fazama borbenih dejstava ili po objektima; usklađivanje sistema vatre sa sistemom prepreka, pri čemu se posebna pažnja obraća na usklađivanje sistema protivoklopne vatre sa sistemom protivoklopnog zaprečavanja; mere i postupke pri upotrebi NHB oružja; sadejstvo sa štabovima TO; organizovanje saradnje sa organima i organizacijama DPZ, DPO i OUR.

**152.** Sadejstvo se organizuje da bi se postigla puna objedinjenost borbenih dejstava između jedinica brigade, sa susedima, sa jedinicama i štabovima TO, snagama u pozadini neprijatelja, avijacijom, a ako brigada dejstvuje u primorskom pojasu i oko plovnih reka sa jedinicama RM, odnosno RRF.

Sadejstvo se organizuje na celoj dubini zadatka, predviđajući više varijanti obostranog dejstva. Za izvršenje bližeg zadatka, odnosno dejstva prvog ešelona, sadejstvo se organizuje detaljno, a za izvršenje sledećeg zadatka (dejstvo drugog ešelona, rezerve), organizuje se orijentirno i sa manje detalja.

Osnove sadejstva proizilaze iz zadatka brigade i odluke komandanta, a materijalizuju se putem zapovesti i naređenja. Najčešće se organizuje na komandantskom izviđanju, a izuzetno po karti. Pravovremeno, dobro orga-

nizovano i sprovedeno sadejstvo nužan je uslov za uspešno izvršenje zadatka.

Neprekidnost sadejstva se postiže: sigurnim i neprekidnim funkcionisanjem veza, stalnom razmenom informacija između svih učesnika angažovanih na izvršenju zajedničkog zadatka i širokom inicijativom za uspostavljanje narušenog sadejstva.

**153.** Ukoliko brigadu podržava avijacija, onda sadejstvo sa njom organizuje komanda armije pomoću vazduhoplovne isturene komandne grupe (VIKG), koja u brigadu upućuje vazduhoplovnog oficira za vezu (VOV) i vazduhoplovnog oficira za navođenje (VON).

Vazduhoplovni oficir za vezu je organ za sadejstvo komande vazduhoplovnog korpusa (VaK) i nalazi se na KM brigade.

Vazduhoplovni oficir za navođenje je organ za izvršno komandovanje i sadejstvo i nalazi se na onom mestu u okviru borbenog rasporeda brigade, odakle može uspešno da navodi avione na objekte dejstva. U brigadi se može naći jedan ili više VON, što zavisi od obima vazduhoplovne podrške, ispresecanosti zemljišta, veličine zone borbenih dejstava i dobijenog zadatka.

**154.** Kada se dejstvuje u primorskom pojasu sadejstvo se organizuje sa jedinicama RM. Ono obuhvata: podršku brodske artiljerije, izviđanje na moru i sa mora; borbu protiv vazdušnih i pomorskih desanata; prevoženje manjih delova ili kompletne brigade; upotrebu plovnih objekata za dotur i evakuaciju; učestvovanje u pomorskom desantu na obalu i otoke; obezbeđenje slobodne plovidbe duž kanala i slično.

Sadejstvo sa jedinicama RRF obuhvata: podršku pri nasilnom prelasku reke (kanala) ili pri izvlačenju preko reke (kanala); minsko zaprečavanje i razminiranje na rekama (kanalima); izviđanje reka; prevoženje; dotur i evakuaciju plovnim sredstvima i način obezbeđenja veze i sadejstva.

**155.** Komanda brigade organizuje saradnju sa organima i organizacijama DPZ, DPO, MZ, OUR, CZ i službom

osmatranja i obaveštavanja. Saradnjom se rešavaju ona pitanja koja su od zajedničkog interesa za izvršenje predstojećeg zadatka.

Za uspostavljanje odnosa saradnje na teritoriji gde se izvode borbena dejstva odgovoran je komandant brigade. Saradnja zahteva jedinstveno shvatanje ciljeva borbenih dejstava i ostalih oblika borbe i opštenarodnog otpora, a organizuje se i ostvaruje na osnovu odluke komandanta brigade i odluke pretpostavljenih komandi, odnosno odgovarajućih odluka rukovodećih organa društvenih struktura na prostoru izvođenja borbenih dejstava. Svaki dogovor – doneti akt saradnje postaje obaveza za njegove donosioce.

## 5. – KOMANDNA MESTA

**156.** Komandno mesto je rejon sa više objekata ili prostorija na kome se raspoređuje komanda ili njen deo, odgovarajući centri veze i druga tehnička sredstva. Rejoni razmeštaja komandnih mesta treba da omoguće povoljne uslove za rukovođenje i komandovanje jedinicama u zoni borbenih dejstava. Rejon KM treba da omogući rastresit raspored, sigurnu vezu, uspešno organizovanje osiguranja i odbrane KM.

U brigadi se organizuje: osnovno komandno mesto (KM), pozadinsko komandno mesto (PKM) (kod lake brigade se ne organizuje), a po potrebi i istureno komandno mesto (IKM). Radi planskog premeštanja, za svako komandno mesto predviđaju se i naredni rejoni razmeštaja.

Rejone komandnih mesta načelno određuje pretpostavljeni starešina, a ako to on ne uradi određuje ih komandant brigade i o tome izveštava pretpostavljenog.

**157. Osnovno komandno mesto** razvija se u rejonu koji obezbeđuje efikasno i neprekidno komandovanje, koji je zaklonjen od osmatranja iz vazdušnog prostora i sa zemlje (mora) i koji je teže pristupačan za neprijateljeve oklopne snage; zaštićen borbenim rasporedom jedinica; obezbeđuje dobru vezu sa odgovarajućim jedini-

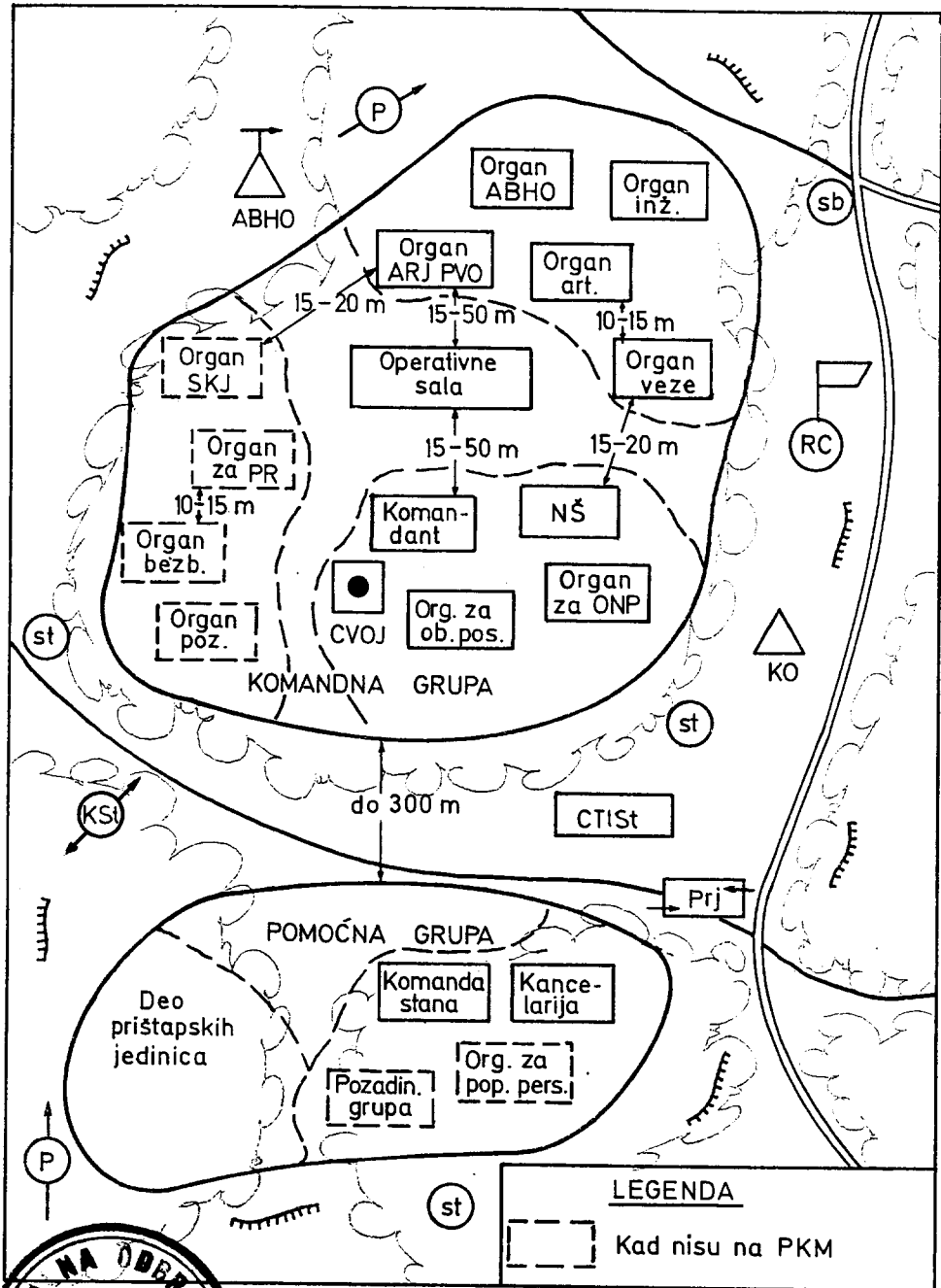

Razmeštaj organa komande brigade na komandnom mestu

cama i štabovima TO, organima i organizacijama DPZ, DPO i OUR koje sadejstvuju i saraduju sa brigadom u toku izvođenja borbenih dejstava; obezbeđuje sigurnu vezu sa pretpostavljenim i susedima, i koji obezbeđuje duži boravak i komandovanje bez premeštanja. Komandno mesto se, načelno, razvija na težištu borbenih dejstava brigade. Sastoji se iz komandne grupe, pomoćne grupe i centra veze (šema 3). Na KM lake brigade može se obrazovati još i opšta grupa.

**158.** Komandnu grupu čine komandant, načelnik štaba, operativni organ, obaveštajni organ i organi za rotode. Organi za politički rad, bezbednost i sekretar komiteta organizacije SKJ mogu biti na KM ili na PKM, o čemu odlučuje komandant. Radi koordinacije i usklađivanja napora za postizanje zajedničkih ciljeva u određenim situacijama u sastavu komandne grupe mogu se naći predstavnici štabova i komandi jedinica TO, organa DPZ, DPO i OUR.

**Komandna grupa** priprema odluku, planira, organizuje, koordinira, kontroliše i analizira borbeno dejstvo. Njeni organi razrađuju borbeno dokumenta, unose podatke u svoje radne karte i radnu kartu štaba. U sastavu komandne grupe nalazi se i CVOJ koji prati situaciju u vazdušnom prostoru i talasom obaveštavanja prenosi je potčinjenim komandama.

**159.** Rad komande može biti tako organizovan da se obavlja u operativnoj sali. **Operativna sala**, po mogućnosti, nalazi se u centru rasporeda komandne grupe u štapskim kolima, objektu ili šatoru, povezana sredstvima veze sa potčinjenim, pretpostavljenim i drugim komandama – štabovima.

Operativna sala treba da pruži uslove za rad užem delu komande – štaba na pripremanju i vođenju borbenih dejstava. Kroz salu prolazi osnovni tok informacija gde se one obrađuju, unose u radnu kartu štaba i u druga potrebna dokumenta.

**160. Pomoćnu grupu** čine komanda stana, kancelarija i druge jedinice za obezbeđenje i opsluživanje KM.

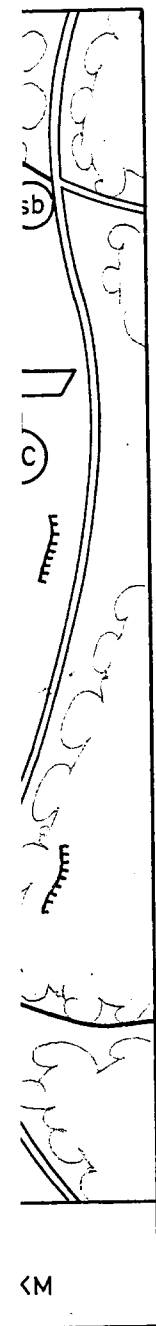

andnom



Ona je namenjena za opsluživanje celokupnog sastava KM, za obezbeđenje i neposrednu odbranu, izviđanje za potrebe komande, inženjerijsko uređenje i slično.

**161. Centar veze** je elemenat komandnog mesta i ima zadatak da obezbedi sigurnu, neprekidnu i pravovremenu vezu sa pretpostavljenim, potčinjenim, sadejstvujućim komandama – štabovima i ustanovama, veze saradnje sa DPZ, DPO i OUR, veze javljanja i obaveštavanja i unutrašnje veze na KM.

**162. Opštu grupu** na KM lake brigade (ako se obrazuje) čini organ za pozadinu, deo organa za politički rad, organ bezbednosti, organ SKJ i organ za popunu i personalne poslove.

**163. Pozadinsko komandno mesto** je namenjeno za rukovođenje pozadinskim obezbeđenjem. Razvija se između rejonu KM i brigadne baze, načelno bliže rasporedu pozadinskih jedinica. Rejon za razvoj PKM određuje komandant na predlog pomoćnika komandanta za pozadinu. Pored pozadinskih organa, na PKM se razmeštaju i drugi organi komande koji nisu na KM.

Pozadinsko komandno mesto, po potrebi, može preuzeti ulogu osnovnog KM radi čega se pravovremeno predviđa ojačavanje odgovarajućim starešinama komande.

**164. Pozadinsko komandno mesto** (šema 4) sastoji se od operativno-pozadinske grupe, opšte grupe, pomoćne grupe i centra veze.

**Operativno-pozadinska grupa** je namenjena da prema komandantovoj odluci planira i organizuje rad pozadinskih jedinica i da kontroliše pozadinsko obezbeđenje. Grupu, načelno, sačinjavaju: pomoćnik komandanta za pozadinu, organi pozadinskih službi i deo kancelarije.

**Opštu grupu**, načelno, sačinjavaju: organ za politički rad, organ SKJ, organ bezbednosti i organ za popunu i personalne poslove.

**Pomoćnu grupu** sačinjavaju namenske jedinice za opsluživanje i obezbeđenje PKM, koje sa jedinicama na KM čine jednu celinu.

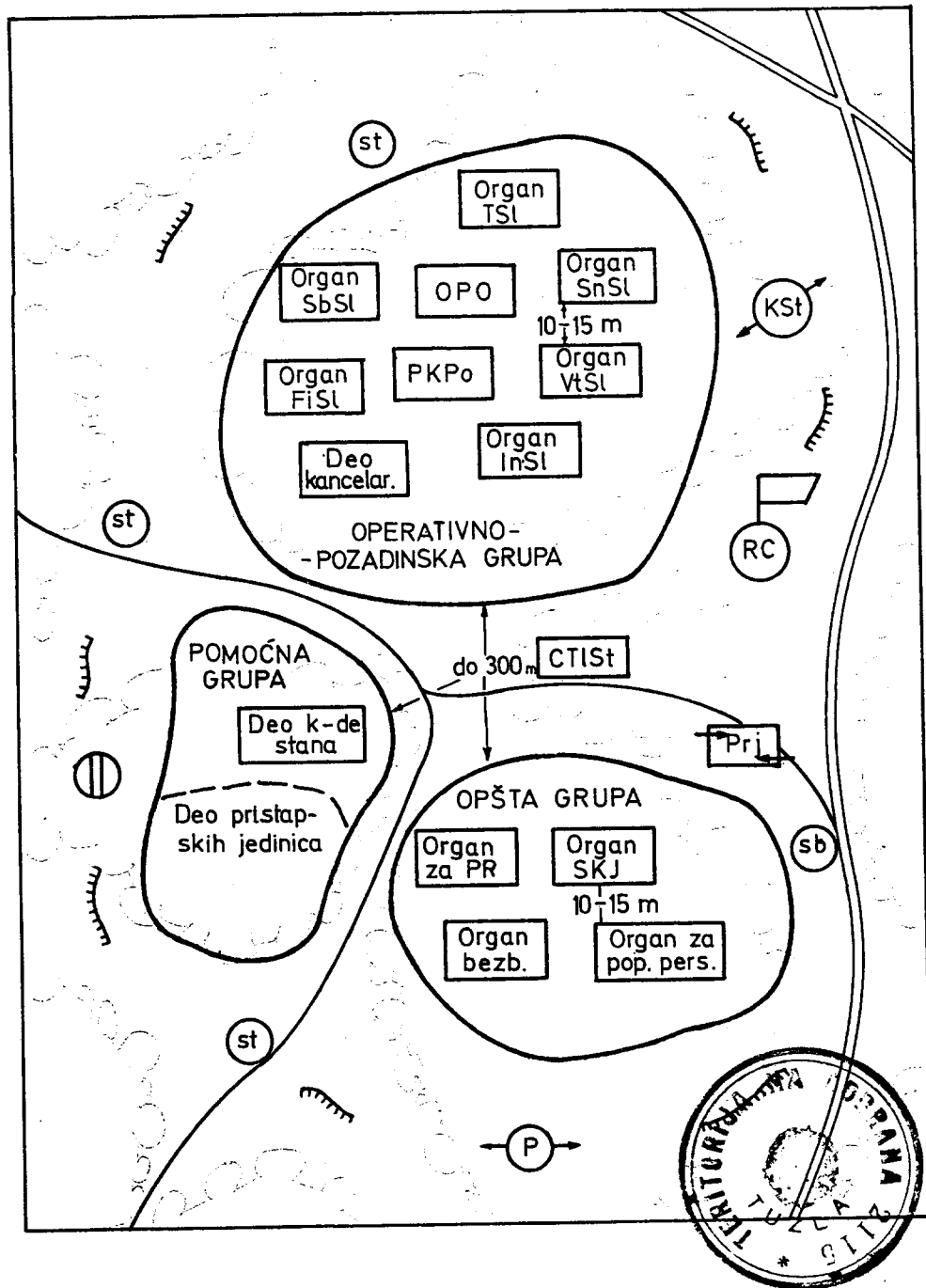

Šema 4. Razmeštaj organa komande brigade na pozadinskom komandnom mestu

**165. Istureno komandno mesto (IKM)** organizuje se radi boljeg praćenja borbenih dejstava, neposrednijeg uticaja komandanta na njihov tok, uspostavljanja narušenog sistema rukovođenja i komandovanja, a posebno kada je rukovođenje i komandovanje otežano sa KM. Tada komandant brigade sa delom komande odlazi u unapred predviđeni rejon (IKM) koji obezbeđuje efikasnije komandovanje. IKM, ponekad, može biti na KM potčinjene jedinice ili u njegovoj blizini.

**166.** Obezbeđenje KM sastavni je deo preduzetih mera, postupaka i aktivnosti koje se sprovode na planu obezbeđenja borbenih dejstava u celini. Težište obezbeđenja KM mora biti na samozaštiti i bezbednosti (zaštita tajnosti priprema borbenih dejstava, podataka, dokumenata, sistema komandovanja i veza) i na neposrednom osiguranju i odbrani KM, zaštiti starešina i kurira.

Komandna mesta se osiguravaju borbenim rasporedom jedinica, neposrednim osiguranjem (na mestu i u pokretu) i neposrednom odbranom.

Neposredno osiguranje i odbranu KM organizuje načelnik štaba, a PKM pomoćnik komandanta za pozadinu. Pomoćnik načelnika štaba za operativne poslove, odnosno referent za operativno-pozadinske poslove, izrađuje plan neposrednog osiguranja i odbrane KM. Planom se obuhvataju sve jedinice na KM i starešine komande, a predviđaju se i jedinice za intervenciju u odbrani KM.

**167.** Sa jednog komandnog mesta na drugo komanda brigade se premešta planski ili prinudno.

Plansko premeštanje komande izvodi se u dva dela i to tako što se prvo premešta načelnik štaba sa delom komande i pomoćne grupe, a zatim komandant sa ostalim delom ili obratno. Za premeštanje komande radi se plan premeštanja. Izrađuje ga operativno-nastavni (operativno-pozadinski) organ u saradnji sa organom za vezu i saobraćaj i sadrži: naredne rejone, sastav delova, broj i vrstu transportnih sredstava, pravac kretanja, vreme polaska i dolaska u naredne rejone i mere obezbeđenja u toku premeštanja.

U uslovima prinudnog premeštanja, komanda se, načelno, premešta jednovremeno.

Premeštanje komande se izvodi po odluci komandanta brigade, a po odobrenju pretpostavljenog starešine. O tome se na vreme obaveštavaju svi učesnici borbenih dejstava u njenoj zoni kao i susedi. **Komandu ne treba premeštati u prelomnim situacijama**, pri uvođenju u borbu drugog ešelona (rezerve), odbijanju protivnapada, pri spuštanju vazdušnog desanta i slično.

**168.** Rastojanje između organa na KM u poljskim uslovima iznosi 15 do 20 m, a unutar jednog formacijskog organa (ukoliko ima više šatora) 10 do 15 m. Mesto za odmor, ako se posebno uređuje, može biti na 15 do 50 m od radnog mesta.

Rastojanje između komandne grupe (operativno-pozadinske grupe) i ostalih grupa na KM, načelno, iznosi do 300 m što zavisi od zemljišta. Centar veze se postavlja na udaljenost koju dozvoljavaju kompleti sredstava veze.

Rastojanja mogu biti manja ili veća od navedenih, što zavisi od zemljišta, inženjerskog uređenja i načina rada. Prevelika rastojanja otežavaju međusobni kontakt pojedinih organa, a mala rastojanja povećavaju gubitke prilikom dejstva klasičnim sredstvima.

Prištapske jedinice u sastavu pomoćne grupe najčešće sačinjavaju: delovi komande stana i vojne policije, zaštitna jedinica, izviđački delovi, delovi inženjerije i druge jedinice za opsluživanje i obezbeđenje KM.

**169. Centri veze** se premeštaju u skladu s premeštanjem komandnih mesta, pri čemu je najvažnije da se obezbedi neprekidnost veza u toku premeštanja.

Raspored vozila veze u marševskoj koloni mora biti takav da organima komande omogući korišćenje veza u pokretu i sa zastanaka.

U premeštanju je osnovna radio-veza. Ona se održava radom uređaja u pokretu, a ukoliko to nije moguće određuju se kraći zastanci radi održavanja veze. U pokretu se, načelno, obavlja telefonski saobraćaj.

Radio-relejna veza pri premeštanju, načelno, se ne koristi. Žična veza se može koristiti ako se na pravcu premeštanja nalaze stacionarni elementi žičnih veza oružanih snaga ili drugih imalaca sistema veza.

Kurirska veza pri premeštanju ima široku primenu.

**170.** Kada je KM uništeno njegovu funkciju preuzima PKM, a kada je uništeno i PKM, komandovanje brigadom preuzima jedna od komandi bataljona, što komandant brigade reguliše svojom odlukom.

## 6. - ORGANIZOVANJE VEZA

**171. Veze u brigadi se ostvaruju:** planiranjem i organizovanjem veza; postavljanjem i premeštanjem centra veze; uspostavljanjem, održavanjem i korišćenjem veza i zaštitom veza i informacijama (kriptozaštita informacija, kontrola saobraćaja i protivelektronska zaštita veza).

**172.** U brigadi se koristi radio, radio-relejna (osim u lakoj brigadi), žična, signalna i kurirska veza (šema 5).

**173. Radio-veza (Rv)** biće nezamenljiva, a često i glavna vrsta veze, što znači da mora biti tako planirana i organizovana da obezbedi dovoljan kapacitet kada su druge vrste veza narušene.

Radio-veza se organizuje, načelno, sa pretpostavljenom komandom u dva VF kanala i potčinjenim jedinicama u dva kanala (VF i VVF). Organizuje se od KM i PKM za što se koriste formacijske snage i sredstva. U zoni izvođenja borbenih dejstava, kada je to moguće, koriste se stacionarni deo radio-veze, odnosno radio-centri ili pojedini radio-uređaji iz tog sistema, a po potrebi i radio-uređaji iz sistema veza drugih imalaca (JŽ, ŽEPS, JRB, SRAJ i dr.).

Radio-veza se organizuje u radio-pravcima i mrežama.

U sastav jedne radio-mreže, načelno se grupišu jedinice koje izvršavaju zajednički zadatak u određenoj fazi borbenih dejstava.

no, se ne avcu preza oruža-

primenu. ju preuzvanje bri-a, što ko-

njem i or-em centa-rišćenjem tita infor-ka zaštita

a (osim u šema 5).

a često i lanirana i kada su

postavlje-t jedinica-M i PKM U zoni iz-koriste se ri ili poje-radio-ure-RB, SRAJ

na i mre-

ipišu jedi-đenoj fazi

01147181

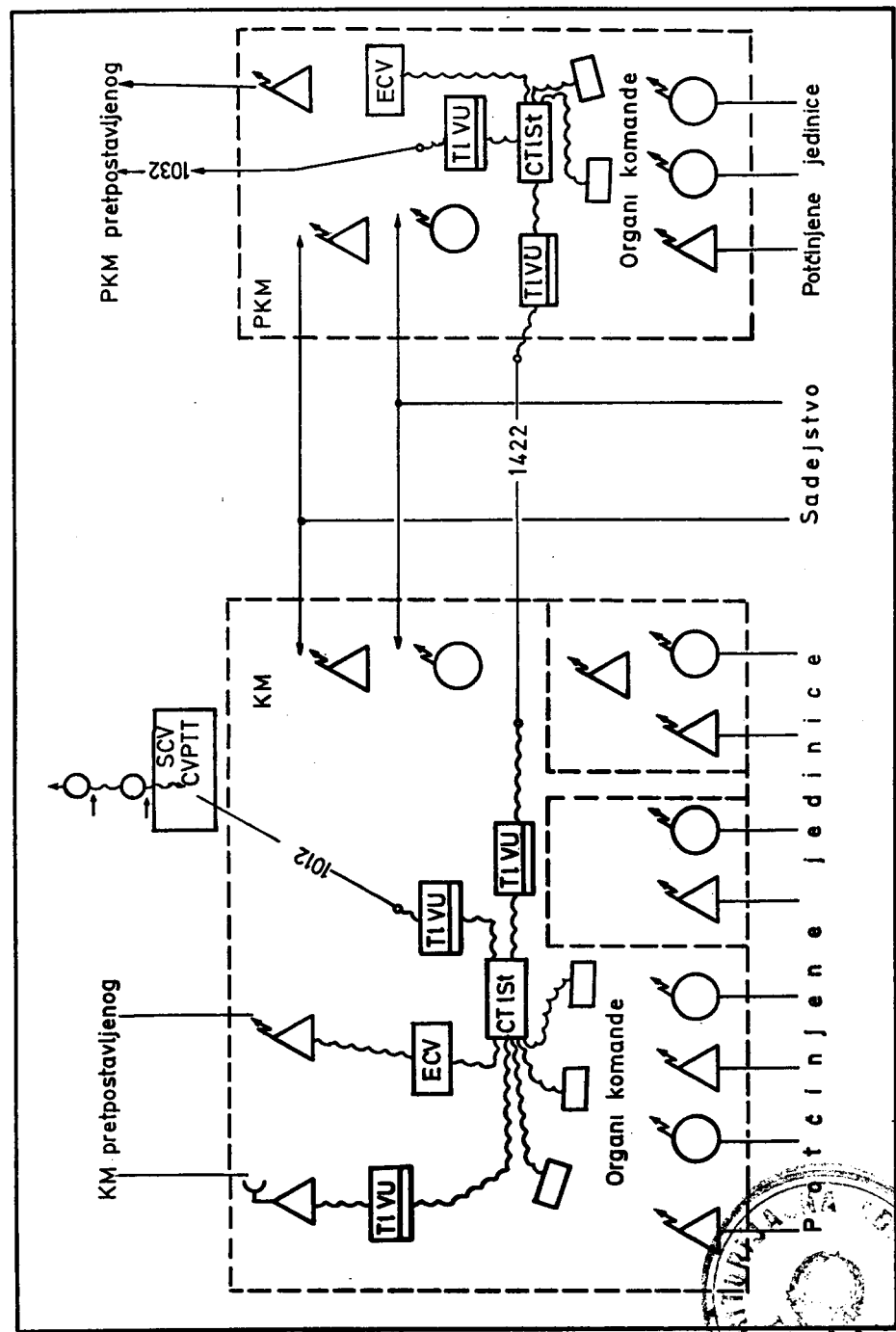

Šema 5. Šema načelne organizacije veze u brigadi

**174. Radio-relejna veza (RRv)** načelno se organizuje od KM sa pretpostavljenom komandom u više telefonskih i telegrafskih kanala, a po mogućnosti se jedan telefonski i telegrafski kanal prosleđuje na PKM.

Radio-relejna veza se realizuje neposredno ili oslanjanjem na stacionarni deo radio-relejne veze.

**175. Žična veza (Žv)** ima velik značaj, posebno u pripremi borbenih dejstava, te je treba maksimalno organizovati gde god je i kada god je to moguće.

Žična veza se organizuje sa pretpostavljenom komandom i potčinjenim jedinicama. Organizuje se od KM i PKM u više kanala (telegrafskih i telefonskih) korišćenjem stacionarnog dela žičnih veza oružanih snaga i elementata žičnih veza drugih imalaca, pre svega podzemnih kablova PTT i JZ.

Kada u zoni ili na težištu borbenih dejstava ne postoje stalni žični spojni putevi, koji bi se mogli koristiti za vezu sa jedinicama na težištu i sa osnovnim elementima borbenog rasporeda, a rastojanja su u okviru tehničkih normi za poljske kablove, postavljaju se pravci i linije poljskih kablova.

Korišćenje stacionarnog dela žičnih veza oružanih snaga i drugih imalaca moguće je priključivanjem (postavljanjem privoda dvožilnim ili višežilnim poljskim kablovima) na centre veze, pomoćne centre veze, pojačavačke stanice ili neposrednim uključivanjem na spojni put.

Privode postavljaju formacijske jedinice veze. Prilikom organizovanja žičnih veza treba težiti, kada razvijemost stacionarne mreže žičnih spojnih puteva to dozvoljava, da se organizuju i tzv. obilazni pravci (veza sa jednom jedinicom po više različitih pravaca ili linija).

**176. Signalna veza (Sgv)** koristi se najčešće u potčinjenim jedinicama, a može biti vizuelna i zvučna.

**177. Kurirska veza (Krv)** ima velik značaj i treba je što više koristiti, sve dok zadovoljava pravovremenost prenosa poruka.

Kurirska veza se, načelno, organizuje od KM i PKM sa pretpostavljenom komandom i potčinjenim jedinicama, po pravcima, upućivanjem redovnih, a po potrebi i vanrednih kurira. Za prevoz kurira mogu se koristiti razna prevozna sredstva.

Kurirsku vezu organizuje organ veze sa operativnim organom, a realizuje je komanda stana.

**178. Prema nameni u brigadi se organizuju veze:** komandovanja, sadejstva, javljanja i obaveštavanja.

Gotovost veza određuje komandant brigade i ona, po pravilu, prethodi gotovosti brigade za predstojeće borbeno dejstvo.

**179. Za vezu komandovanja** koristi se radio, radio-relejna, žična, signalna i kurirska veza. Veza komandovanja organizuje se s osnovnog i pozadinskog, kao i sa isturenog komandnog mesta ako se ono obrazuje.

**Sa komandnog mesta** veza se održava sa: komandnim mestom pretpostavljene komande (po njenom planu); komandnim mestima neposredno potčinjenih jedinica i ostalim komandnim mestima vlastite komande (PKM, IKM).

**Sa pozadinskog komandnog mesta** veza se održava sa: KM brigade, PKM pretpostavljene komande (po njenom planu); komandnim mestima neposredno potčinjenih jedinica i neposredno potčinjenim jedinicama i ustanovama pozadinskih službi.

Ove veze održavaju se svim vrstama veze, ako to mogućnosti dozvoljavaju. Radio-veza se organizuje redovno posebnim spojnim putevima, a radio-relejna i žična veza posredno preko komandnih mesta pri čemu se žična veza može održavati i neposredno, korišćenjem stacionarnog dela sistema veza i sistema veza drugih imalaca.

**Sa isturenog komandnog mesta**, kad se ono obrazuje, veza se održava sa: pretpostavljenom komandom (po njenom planu); komandama neposredno potčinjenih jedinica i komandnim mestom vlastite komande.



Te veze se održavaju najčešće radio-vezom, a ostalim vrstama veze posredstvom centra veze na osnovnom komandnom mestu.

**180. Za vezu sadejstva** koristi se radio, radio-relejna, žična, signalna i kurirska veza.

Radio-veza sadejstva organizuje se posebnim spojnim putevima, ako je to potrebno i moguće. Ostale vrste veza se, načelno, posebno ne organizuju, već se koristi stacionarni deo sistema veza oružanih snaga i sistemi veza drugih imalaca na koje se vrši priključivanje sopstvenim sredstvima.

Sa komandnog mesta na kojem se nalazi komandna grupa veza sadejstva održava se sa: odgovarajućim komandnim mestima sadejstvjućih jedinica i štabova TO po planu pretpostavljenog; odgovarajućim komandnim mestima neposredno potčinjenih jedinica koje međusobno sadejstvjuju, ako je veza posebno organizovana; komandnim mestima neposredno potčinjenih jedinica koje se nalaze u radio-mrežama komandovanja, a dozvoljeno je održavanje veze sadejstva između potčinjenih; odgovarajućom komandom i jedinicama RV i PVO posredstvom njihovih organa za sadejstvo koji dolaze sa svojim radio-sredstvima na odgovarajuće komandno mesto ili u borbeni raspored brigade, i korišćenjem stacionarnog dela sistema veza oružanih snaga i veza drugih imalaca (po planu pretpostavljenog), kao i veze komandovanja; odgovarajućom komandom i jedinicom RM, međusobnom razmenom podataka za rad ili posebnom vezom sadejstva, pri čemu se koristi stacionarni deo sistema veza oružanih snaga i veze ostalih imalaca na koje se obostrano priključuju; odgovarajućim komandnim mestom levog suseda, ako tu vezu nije organizovao pretpostavljeni; svim komandnim mestima pretpostavljenog, potčinjenih i sadejstvjućih jedinica, jedinica RV i PVO i RM, kao i društveno-političkim zajednicama, radnim i drugim organizacijama s kojima se veza sadejstva ne organizuje posebno, već se koristi postojeća organizacija veza posredstvom centralnih stanica, i odgovarajućim društveno-političkim zajednicama.

**181. Za vezu javljanja** koristi se radio, signalna, žična i kurirska veza. Organizuje se od osmatračkih i izviđačkih organa do odgovarajućeg namenskog centra ili organa pretpostavljene komande.

Podaci prikupljeni od organa izviđanja dostavljaju se, u potrebnom obimu, pretpostavljenom, potčinjenim i sadejstvujućim jedinicama u vezama komandovanja i sadejstva.

**182. Za vezu obaveštavanja** koristi se radio, radio-relejna, signalna i žična veza.

Na komandnim mestima brigade na talasu obaveštavanja slušaju se podaci najbližeg centra VOJ ili VOJIN o situaciji u vazdušnom prostoru. Ostala obaveštavanja daju se putem organizovanih veza komandovanja, sadejstva i javljanja.

**183. Na komandnim mestima brigade postavljaju se centri veze (CV).**

Centri veze se sastoje iz: radio-centra (RC), radio-relejne stanice (RRSt), telefonsko-telegrafskog centra (TTC), kurirske stanice (KSt) i, po potrebi, signalne stanice (SgSt).

Veličina prostorije na kojoj se razmeštaju centri veze, ne računajući izdvojeni deo radio-centra, načelno, iznosi 1000×1000 m, a vreme postavljanja centra iznosi oko jedan čas.

Vreme za uspostavljanje svih vrsta veza iznosi oko 30 minuta.

Radio-centar se sastoji iz predajnog (RPdC) i prijemnog (RPrC) dela.

Radio-predajni centar čine radio-teleprinterske stanice srednje snage, koje se zavisno od zemljišnih uslova postavljaju na 1 do 3 km od RPrC. Ostale radio-stanice postavljaju se u užem rejonu KM, zavisno od rasporeda korisnika.

Radio-prijemni centar razmešta se u neposrednoj blizini organa komande (u okviru TTC). RPrC i RPdC povezuju se poljskim kablovima, a za rad telefonijom može i radio-pravcem VVF opsega.

Telefonsko-telegrafski centar postavlja se na komandnim mestima između komandne i pomoćne grupe, bliže komandnoj grupi.

Radio-relejna stanica postavlja se na udaljenju od 1 km do TTC (CT1St).

Kurirska stanica postavlja se u širem rejonu KM na udaljenju do 3 km od TTC (CT1St). Sa njom se upostavlja žična veza poljskim kablom.

Signalna stanica postavlja se u širem rejonu komandnog mesta, na zemljišnom objektu pogodnom za održavanje signalne veze. Sa centrom veze se povezuje poljskim kablom.

koman-  
pe, bliže

jenju od

1 KM na  
ostavlja

koman-  
za održa-  
uje polj-

## Glava V

### OBEZBEĐENJE BORBENIH DEJSTAVA

**184. Obezbeđenje borbenih dejstava** brigade predstavlja preduzimanje različitih mera, postupaka, dejstava i aktivnosti radi stvaranja što povoljnijih uslova za pripremu, organizovanje i izvođenje borbenih dejstava. Njegovim preduzimanjem isključuje se ili otežava neprijateljevo iznenađenje i predviđaju mere i postupci za pravovremeno otkrivanje namera i otklanjanje posledica izazvanih njegovim dejstvima. Preduzima se neprekidno, u svim vidovima i oblicima borbenih dejstava bez obzira na prostor i vreme njihovog izvođenja. Obezbeđenje borbenih dejstava organizuje se u tesnom sadejstvu sa štabovima i jedinicama TO i uz saradnju sa organima i organizacijama DPZ, DPO, MZ i OUR.

**185.** Obezbeđenje borbenih dejstava organizuje i sprovodi komanda brigade pomoću svojih specijalizovanih organa i jedinica, potčinjenih komandi i suseda. U zoni borbenih dejstava brigade, jedinice i štabovi TO, organi i organizacije DPZ, DPO i OUR organizuju obezbeđenje borbenih dejstava svojih jedinica i organa, koje se povezuje i dopunjava sa preduzetim merama obezbeđenja u brigadi. Stoga se u komandi brigade izrađuju odgovarajući planovi, zapovesti i naređenja.

**186.** Obezbeđenje borbenih dejstava obuhvata: moralno-političko obezbeđenje, obaveštajno obezbeđenje, bezbednosno obezbeđenje, inženjersko obezbeđenje, protivnuklearno-hemijsko-biološko obezbeđenje, pozadinsko obezbeđenje, hidrometeorološko obezbeđenje, maskiranje i osiguranje.

## 1. - MORALNO-POLITIČKO OBEZBEĐENJE

**187. Moralno-političko obezbeđenje** (MPOb) borbenih dejstava čini skup mera, postupaka i aktivnosti koje se preduzimaju radi jačanja moralno-političkog jedinstva, visokog borbenog morala i drugih borbenih kvaliteta pojedinaca, jedinica i komandi, kao odlučujućih činilaca njihove sposobnosti da uspešno izvršavaju borbene zadatke i u najsloženijim uslovima oružane borbe.

Svaki organ komande u okviru svoje nadležnosti, zadataka i dužnosti odgovoran je za jačanje borbenog morala i moralnopolitičkog jedinstva.

**188. Moralno-političko obezbeđenje** borbenih dejstava organizuje se i izvodi u svim uslovima, u skladu sa konkretnom situacijom i dobijenim borbenim zadacima. MPOb ima za cilj da: jača i razvija moralno-političku i psihološku spremnost svakog pojedinca i jedinice za izvršenje dobijenog borbenog zadatka; obezbedi moralno-političko jedinstvo i čvrstinu jedinice; izgrađuje otpornost protiv psihološko-propagandnog delovanja neprijatelja; razvija pozitivan odnos prema odbrani zemlje i jača veru u snagu i sposobnost sopstvene jedinice za konačnu pobedu nad neprijateljem.

**189. Politički rad i moralno-političko obezbeđenje** borbenih dejstava obuhvata: ideološko-političko obrazovanje i informisanje; izgradnju i jačanje moralno-političkog stanja i borbenog morala; organizaciono učvršćivanje i jačanje vojnih kolektiva, saveta i tela u jedinici; kulturne delatnosti; saradnju sa organima i organizacijama MZ, DPZ i DPO i OUR; zaštitu od psihološko-propagandnih aktivnosti neprijatelja; psihološko-propagandnu aktivnost prema neprijatelju i mere samozaštite.

**190. Ideološko-političkim obrazovanjem i informisanjem** postiže se: upoznavanje sa vojno-političkim događajima; razjašnjavanje ciljeva borbe; shvatanje vojno-političke situacije i položaja naše zemlje, njene uloge i doprinosa u ratu; popularizacija savezništva; razvijanje borbenog morala i mržnje prema neprijatelju; populari-

zacija uspeha i podviga jedinice i pojedinaca u borbi; razvijanje revolucionarnih i borbenih tradicija; učvršćenje i jačanje discipline; razvijanje pravilnih međuljudskih odnosa, međusobnog poverenja, ratnog drugarstva i saradnje i savlađivanje moralno-političkih teškoća i kriza u borbi.

Informisanje je najčešći i najznačajniji oblik i sadržaj ideološko-političkog delovanja na kome se angažuju svi subjekti za politički rad.

**191. Izgrađivanje i jačanje moralno-političkog stanja i borbenog morala** trajna je obaveza svih organa komande. Pri tome je veoma važno jedinstveno i usklađeno delovanje u organizovanju političkog rada i jačanju političkog stanja jedinica.

Starešine imaju odlučujući uticaj na moral i držanje potčinjenih u borbi. Stalno praćenje i procenjivanje političkog raspoloženja moralno-političkog stanja i preduzimanje odgovarajućih mera ima izuzetan značaj.

**192. Kulturni život** se realizuje putem različitih oblika i sadržaja koji se preduzimaju radi jačanja patriotizma, bratstva i jedinstva, drugarstva, kolektivnog duha, povezanosti sa narodom, volje za borbom i spremnosti da se izdrži i savladaju i najteže prepreke. Ove aktivnosti se preduzimaju kada jedinice brigade nisu u borbi i u funkciji su predstojećeg zadatka.

**193.** U zoni borbenih dejstava komanda brigade organizuje **saradnju sa organima i organizacijama** DPZ, DPO i OUR. Ova saradnja obuhvata koordinaciju u angažovanju svih struktura ONO i DSZ na izvršenju zadatka, međusobno informisanje o vojno-političkoj situaciji i moralno-političkom stanju, organizovano suprotstavljanje propagandi i drugim aktivnostima neprijatelja, zbrinjavanje stanovništva i povređenih, zajedničko angažovanje na izvođenju pojedinih oblika političkog rada i kulturno-zabavne aktivnosti u jedinicama i na terenu.

**194. Zaštita od propagandno-psihološkog uticaja** neprijatelja ima veliki značaj i provodi se neprekidno putem različitih aktivnosti: pojačan politički rad; pravo-

vremeno informisanje, sprečavanje neprijatelja da rastura pisane propagandne materijale, preduzimanje borbenih dejstava i uništenje propagandnih punktova i sredstava; sprečavanje širenja svih oblika usmene propagande i emitovanja programa neprijateljevih radio i TV stanica.

**195. Političko-propagandna delatnost** prema neprijateljevim jedinicama obuhvata razobličavanje njegovih ideoloških, političkih i vojnih ciljeva, upoznavanje njegovih jedinica sa osudom agresije od strane progresivnih snaga u svetu; razobličavanje represivnih i drugih mera neprijatelja prema stanovništvu; isticanje odgovornosti neprijatelja za teror; isticanje nepobedivosti naroda koji vodi opštenarodni odbrambeni rat; korišćenje istorijskih primera pobede naših naroda i narodnosti nad svakim agresorom; isticanje gubitaka neprijatelja u ljudstvu i borbenoj tehnici kao i drugih činjenica za koje se proceni da su od značaja za slamanje borbenog morala njegovih jedinica. Zavisno od konkretnih uslova, političko-propagandna aktivnost prema neprijatelju izvodi se rasturanjem letaka i drugih pisanih materijala, slanjem poruka pomoću glasnogovornika, specijalnih radio i TV emisija i dr.

**196. Samozaštita** se organizuje i sprovodi radi: jačanja idejno-političkog jedinstva, borbene gotovosti i moralno-političkog stanja; otkrivanja i sprečavanja psihološko-propagandne delatnosti neprijatelja, dezerterstva, panike i delovanja unutrašnjeg neprijatelja i ekstremne emigracije; zaštite tajnosti priprema borbenih dejstava, podataka, dokumenata, sistema komandovanja i veze, borbenih i materijalno-tehničkih sredstava, života i zdravlja pripadnika brigade od svih izvora i oblika ugrožavanja.

Samozaštita se temelji na idejno-političkim osnovama društvene samozaštite i, pored ostalog, obuhvata: idejno-političke, vaspitno-obrazovne, informativno-propagandne, normativno-pravne, funkcionalne, organizacione, kadrovske, kontrolne, podsticajne i represivne mere, saradnju i druge aktivnosti koje moraju biti proce-

njene, organizovane, pravovremene neprekidne, raznovrsne i prilagođene konkretnim uslovima borbene situacije.

**197.** Osnovni metodi i oblici ostvarivanja samozaštite u brigadi su: vaspitno delovanje i podizanje idejno-političke svesti; preduzimanje mera za uništenje i sprečavanje dejstva specijalnih snaga; idejno-politička borba protiv neprijateljskih stavova, shvatanja i ponašanja; razvijanje budnosti, discipline, drugarstva, pravilnih međuljudskih odnosa i međusobne pomoći; stalno informisanje značajno za samozaštitu i izvršenje dobijenog zadatka.

Samozaštitu organizuje komanda brigade, u okviru svojih nadležnosti, ovlašćenja i odluka komandanta, uz saradnju sa štabovima i jedinicama TO i odgovarajućim organima i organizacijama MZ, DPZ, DPO i OUR, a u skladu sa Uputstvom za ostvarivanje samozaštite u JNA.

**198. Rad komande i starešina na MPOb borbenih dejstava** sadrži mere i aktivnosti do prijema zadatka, procenu moralno-političke situacije, pripremu i podnošenje predloga u procesu donošenja odluke, planiranje i izvođenje neposredne moralno-političke i psihološke pripreme za borbu, rad na održavanju i jačanju borbenog morala u toku dejstava i rad na jačanju moralne snage posle izvršenja zadatka.

**199. Aktivnosti do prijema borbenog zadatka** odvijaju se u okviru organizovanog i sistematskog političkog rada. Težište sadržaja čine: organizacija ideološko-političkog obrazovanja i vaspitanja; informisanje o vojno-političkoj situaciji i razvoju ONOR-a; aktivno suprotstavljanje psihološko-propagandnoj delatnosti neprijatelja prema jedinicama i stanovništvu; jačanje organizovanosti i svesne vojne discipline; popularizacija uspeha i podviga jedinica i pojedinaca u borbi; razvijanje revolucionarnih i borbenih tradicija; organizacija kulturnih aktivnosti, rad na jačanju moralno-političkog stanja jedinica, razvijanje saradnje sa organima DPZ, DPO i ostalim strukturama ONO i DSZ. Celokupan politički rad se usmerava na izgrađivanje idejno-političkog jedinstva, brige za ljude,



drugarstva, poverenja u vlastite snage, psihičke i fizičke otpornosti, kao i razvijanje ostalih kvaliteta pojedinaca i jedinica, koji imaju poseban značaj za izvođenje predstojećih dejstava.

**200. Procena moralno-političke situacije** u procesu pripreme i donošenja odluke obuhvata procenu borbenog morala snaga neprijatelja, činilaca moralno-političke snage i borbenog morala sopstvenih jedinica, stanja na teritoriji i vremena.

Procenom moralne snage neprijatelja sagledavaju se: stanje borbenog morala njegovih jedinica i njegov uticaj na predstojeća dejstva, najznačajniji činioci koji negativno utiču na borbeni moral neprijatelja i sadržaj i metode njegovog psihološko-propagandnog delovanja.

Procena bitnih elemenata moralno-političke snage sopstvenih jedinica sadrži: opšte moralno-političko stanje jedinica i njegov uticaj na izvršenje zadatka, uticaj karakteristika predstojećih dejstava na borbeni moral boraca i jedinica, uticaj materijalno-tehničkih uslova na borbenu sposobnost jedinica, uticaj psihološko-propagandne delatnosti neprijatelja na moralnu snagu jedinica, kao i sagledavanje ostalih činilaca koji, u konkretnoj situaciji, mogu negativno da utiču na borbeni moral sopstvenih snaga.

Procena stanja na teritoriji izvođenja dejstava obuhvata sagledavanje svih elemenata koji su značajni za moralno-političko obezbeđenje dejstava i uspešno izvršenje borbenog zadatka.

Procenom vremena sagledavaju se raspoloživo vreme i uslovi za preduzimanje mera na moralno-političkom obezbeđenju predstojećeg borbenog zadatka.

U stručnom smislu, moralno-političku situaciju procenjuje pomoćnik komandanta za politički rad, odnosno politički organ komande.

**201.** Na osnovu procene moralno-političke situacije i odluke komandanta, politički organ pravi plan moralno-političkog obezbeđenja dejstava. Plan sadrži mere i postupke u okviru neposredne pripreme borbenih dej-

i fizičke  
jedinaca i  
predsto-

stava, održavanja i jačanja borbenog morala u toku dejstava i jačanja moralno-političke snage posle izvršenja zadatka.

u proce-  
enu bor-  
dno-poli-  
ca, stanja

**202. Neposredna moralno-politička i psihološka priprema** obuhvata: upoznavanje sa ciljem i značajem borbenog zadatka i ulogom pojedinaca i jedinice u njegovom izvršavanju; upoznavanje sa mogućim teškoćama i motivisanje boraca i jedinica za njihovo savlađivanje; preduzimanje mera radi suzbijanja psihološko-propagandnih uticaja neprijatelja; upoznavanje sa stanjem na teritoriji dejstva; organizovan prihvata i pripremu novih boraca; otklanjanje ponašanja koja mogu da narušavaju stanje i borbeni moral jedinica; obezbeđenje materijalno-tehničkim sredstvima neophodnim za izvršenje borbenog zadatka; preduzimanje mera bezbednosti i samozaštite, kao i preduzimanje ostalih mera koje proističu iz procene stanja u sopstvenim jedinicama.

ledavaju  
egov uti-  
oju nega-  
žaj i me-  
anja.

ke snage  
ičko sta-  
ticaj ka-  
moral bo-  
slova na  
o-propa-  
gu jedini-  
nkretnoj  
ni moral

**203. Održavanje i jačanje borbenog morala u toku dejstava**, načelno, obuhvata: praćenje dejstava i moralno-političkog stanja u jedinicama; informisanje o toku borbenih dejstava; pravovremeno uočavanje situacija i problema i preduzimanje mera na održavanju borbenog morala; suzbijanje psihološko-propagandnog delovanja neprijatelja i podsticanje inicijative, izdržljivosti i hrabrosti u borbi, korištenjem uspeha i pozitivnih primera; pravovremeno zbrinjavanje povređenih, obolelih i poginulih; brzo suzbijanje glasina i pojava panike i dr.

va obuh-  
ni za mo-  
izvršenje

živo vre-  
o-politič-  
tka.  
ciju pro-  
odnosno

**204. Rad na jačanju moralne snage posle izvršenja borbenog zadatka**, ili više uzastopnih zadataka, sadrži: upoznavanje sastava jedinice sa situacijom i rezultatima borbenih dejstava, analizu držanja pojedinaca i jedinica u borbi, sagledavanje najznačajnijih iskustava i pouka za naredna dejstva, organizovanje aktivnosti koje doprinose psihofizičkom rasterećenju boraca i otklanjanju posledica zamora, mere na otklanjanju negativnog uticaja eventualno pretrpljenih gubitaka ili neuspeha u borbi, primenu podsticajnih mera, zaštitu jedinica od psihološ-

situacije  
n moral-  
ži mere i  
enih dej-

ko-propagandnog uticaja neprijatelja, organizovanje političkih i kulturnih aktivnosti.

**205.** Nosioци političkog rada su politički organi, starešine jedinica, vojni kolektivi, omladinska i partijska organizacija. Rad se organizuje neprekidno i realizuje ovisno od borbene situacije, a pre svega putem sastanaka vojnih kolektiva, zborova jedinica, razgovora sa starešinama i vojnicima, svečanih smotri, davanja svečane obaveze, zajedničkih priredbi sa omladinom i narodom, logorskih vatri, usmenih novina i drugih formi.

**206.** Praćenje i procenjivanje moralno-političkog stanja i jačanje borbenog morala, sastavni je deo komandovanja i rukovođenja, u čemu su dužni učestvovati svi organi komande u skladu sa svojim funkcionalnim dužnostima i zadacima. Rad organa komande na ovim pitanjima, koordinira komandant brigade pomoću pomoćnika za politički rad.

U radu na proceni, praćenju i jačanju moralno-političkog stanja i borbenog morala, nužna je stalna saradnja svih organa komande, političkih organa, obaveštajnih organa, organa bezbednosti kao i subjekata ONO i DSZ na terenu.

**207.** Za vreme izvođenja borbenih dejstava pomoćnik komandanta za politički rad nalazi se na komandnom mestu a, po potrebi, i na pozadinskom komandnom mestu i u jedinicama. Referent i vojnički klub su na pozadinskom komandnom mestu.

Politički organ vodi radnu kartu, koja mora da izrazi specifičnosti rada političkih organa. Radi i dopunjava plan moralno-političkog obezbeđenja borbenih dejstava.

## 2. - OBAVEŠTAJNO OBEZBEĐENJE

**208.** Obaveštajno obezbeđenje (OOB) borbenih dejstava brigada organizuje radi prikupljanja, obrade i korišćenja obaveštajnih podataka o neprijatelju, prostoru borbenih dejstava i vremenskim prilikama u zoni obaveštajne odgovornosti.

Komanda brigade je odgovorna za planiranje, organizovanje i realizaciju obaveštajnog obezbeđenja u svojoj zoni obaveštajne odgovornosti.

Težište obaveštajnog obezbeđenja u miru je na praćenju i izučavanju razvoja, organizacije i formacije, naoružanja i opreme, načela upotrebe oružanih snaga potencijalnog agresora i pripremanju i obučavanju naših izviđačkih organa i jedinica za prikupljanje obaveštajnih podataka o neprijatelju i zemljištu. U ratu težište je na prikupljanju podataka značajnih za donošenje odluke o upotrebi snaga.

**209.** Nosioци planiranja, organizovanja i realizacije obaveštajnog obezbeđenja u brigadi su: komandant, načelnik štaba i obaveštajni organ.

Komandant brigade je nosilac odgovornosti za organizovanje obaveštajnog obezbeđenja. On potčinjenim komandama određuje zonu obaveštajne odgovornosti; cilj, težište i zadatke obaveštajnog obezbeđenja; snage i sredstva za njegovo realizovanje i rokove izvršenja.

Načelnik štaba neposredno rukovodi obaveštajnim obezbeđenjem. On određuje redosled izvršavanja postavljenih zadataka, pravce, rejone i objekte izviđanja i angažovanje snaga i sredstava.

Obaveštajni organ je neposredni izvršilac zadataka obaveštajnog obezbeđenja. On objedinjava obaveštajnu i izviđačku delatnost organa i izviđačkih jedinica u brigadi, štabovima i jedinicama TO u zoni obaveštajne odgovornosti i ostvaruje saradnju sa sistemom osmatranja i obaveštavanja i odgovarajućim organima i organizacijama DPZ, DPO i OUR.

U brigadi se izrađuje jedinstven plan prikupljanja podataka. Radi ga obaveštajni organ, a u njegovoj izradi učestvuju načelnici za rodove i službe koji izvršavaju zadatke prikupljanja podataka i predviđaju angažovanje rodovskih izviđačkih organa.

**210.** Obaveštajni podaci prikupljaju se: izviđanjem; obaveštenjima od pretpostavljene komande, štabova i jedinica TO, organa DPZ, DPO i OUR i stanovništva; ispiti-

vanjem ratnih zarobljenika, prebeglih vojnih i drugih lica; izučavanjem zaplenjene dokumentacije, novog naoružanja i ostalih borbenih sredstava, i praćenjem sredstava javnog informisanja.

**211.** Obradom obaveštajnih podataka sagledava se stanje, mogućnosti i namere neprijatelja u određenom vremenu i prostoru.

Obrada podataka obuhvata: evidentiranje, analizu, sintezu, klasifikaciju i razvrstavanje.

Obaveštajne podatke obrađuje organ za obaveštajne poslove u saradnji sa organima za rodove i službe.

**212.** Prikupljeni i obrađeni podaci dostavljaju se na korišćenje komandantu, načelniku štaba i ostalim organima u komandi – usmeno; pretpostavljenoj komandi – obaveštajnim izveštajima, i potčinjenim, susednim i sa dejstvujucim jedinicama, štabovima TO, a u potrebnoj meri i odgovarajućim organima i organizacijama DPZ, DPO i OUR – obaveštenjima.

Obaveštajni podaci o otkrivenom NHB oružju i desantima dostavljaju se odmah, najpogodnijim sredstvima veze, a ako je njihova neposredna upotreba očigledna, mogu se dostaviti i otvoreno.

**213.** Za obaveštajno obezbeđenje komanda brigade angažuje izviđačku jedinicu i potčinjene jedinice i saraduje sa jedinicama u neposrednom dodiru i obaveštajnim organima i jedinicama TO, službom osmatranja i obaveštavanja i organima DPZ, DPO i OUR.

**214.** Izviđanje je osnovni način za prikupljanje podataka o neprijatelju, prostoru borbenih dejstava, kontaminiranim rejonima, objektima, komunikacijama i meteorološkim uslovima. Izviđanjem se prikupljaju i podaci o NHB oružju neprijatelja. Organizuje se i sprovodi neprekidno i u svim uslovima borenih dejstava, sopstvenim snagama i osloncem na pretpostavljenu komandu, štabove i jedinice TO u zoni odgovornosti i uz saradnju sa odgovarajućim organima DPZ, DPO i OUR.

Brigada obavlja opštevojno izviđanje, rodovsko izviđanje, pozadinsko izviđanje i elektronsko izviđanje.

**215. Opštevojno izviđanje** ostvaruju jedinice peša-  
dije, okopne i mehanizovane jedinice: osmatranjem sa os-  
matračnica, dejstvom izviđačkih organa, izviđačkim bor-  
benim dejstvima i borbom jedinica brigade – borbenim  
rasporedom.

U sistem osmatranja uključuju se sve osmatračnice  
(opštevojne i rodovske) u zoni dejstva brigade.

Za izviđanje brigada formira **izviđačke organe**: os-  
matračnice, izviđačke grupe, izviđačke patrole i izviđački  
odred, i primenjuje **izviđačka borbena dejstva**: prepad,  
zasede i diverzije. Borbenim rasporedom izviđaju sve je-  
dinice koje su u neposrednom borbenom dodiru sa nep-  
rijateljem. Nosioци organizovanja izviđanja u bataljonima  
su pomoćnici komandanta za obaveštajno-bezbednosne  
poslove, a u nižim taktičkim jedinicama njihovi koman-  
diri.

**216. Rodovsko izviđanje** obuhvata: artiljerijsko,  
ARJ PVO, inžinjerijsko i RHB izviđanje. Planiraju ga or-  
gani za rodove u saradnji sa obaveštajnim organom bri-  
gade, a ostvaruju njihovi izviđački organi – samostalno ili  
uključivanjem u izviđačke organe brigade.

**217. Pozadinskim izviđanjem** se prikupljaju poda-  
ci koji su značajni za razmeštaj, pravilno organizovanje i  
neprekidno funkcionisanje pozadinskih službi u izvrša-  
vanju zadataka PoOb. Organizuje ga pomoćnik koman-  
danta za pozadinu, a neposredno ga izvode organi službi.

**218. Elektronsko izviđanje** organizuje se i sprovo-  
di stalno i zavisno od konkretne situacije. U odnosu na  
sredstva kojima se obavlja može da bude: radio, radar-  
sko, optoelektronsko i dr.

**Radio-izviđanje** obuhvata: radio-prisluškivanje i ra-  
dio-goniometrisanje neprijateljevih radio i radio-relejnih  
veza VVF/UVF talasnog opsega. Zona radio-izviđanja po-  
klapa se, načelno, sa zonom obaveštajne odgovornosti po  
frontu, a po dubini dopire do granice tehničkih moguć-  
nosti – dometa raspoloživih sredstava.

**Radarsko izviđanje** obavlja se lakim radarskim sta-  
nicama prevozno-prenosnog tipa, u svim vremenskim

prilikama, na dubini, zavisno od tehničkih mogućnosti raspoloživih radara.

**Optoelektronsko izviđanje** obuhvata izviđanje uređajima sa laserskim i infracrvenim zracima, televizijsko izviđanje i dr.

**219. Osmatračnice** (1 do 2 u brigadi) formiraju se radi neprekidnog osmatranja bojišta i praćenja toka borbenih dejstava. NHB udare osmatraju sve osmatračnice i osmatrači u zoni dejstva brigade. Osmatračnice mogu biti stalne i pokretne. Pored ovih mogu se organizovati i rezervne, naredne i lažne.

Stalne osmatračnice su izrađeni ili prirodni podešeni objekti iz kojih se osmatra. Osmatračnicu, načelno, poseda grupa osmatrača (3 do 5 vojnika, sa komandirskom grupom) iz sastava izviđačke jedinice. Grupa je opremljena optoelektronskim sredstvima za osmatranje i radarom.

Pokretne osmatračnice formiraju se od borbenih (oklopno-izviđački automobili, izviđački tenkovi) ili drugih vozila sa kojih se osmatra u pokretu ili sa kratkih zastanaka.

**220. Izviđačke grupe (IG)** formira komanda brigade od izviđačkih jedinica (opštevojnih i rodovskih), a u izvesnim situacijama i od borbenih sastava bataljona. One mogu biti jačine od grupe vojnika (3 do 5) do ojačanog voda. Zadatke izvršava osmatranjem – prisluškivanjem, prikupljanjem podataka od teritorijalne izviđačko-obaveštajne organizacije (TIOO), a u povoljnim uslovima i izviđačkim borbenim dejstvima.

Izviđačka grupa se pravovremeno ostavlja ili naknadno upućuje u borenih raspored neprijatelja na mesto odakle joj se pružaju najpovoljniji uslovi za izviđanje. Grupe se ubacuju provlačenjem kroz međuprostore (pešice), vazдушnim putem ili prevoženjem zarobljenim motornim vozilima, koja se nakon provlačenja oštećuju i napuštaju.

Izviđačka grupa pre upućivanja u pozadinu neprijatelja, snabdeva se hranom za 2 do 3 dana, dokumentima tajnog komandovanja, sredstvima veze, potrebnim op-

toelektronskim sredstvima, sredstvima za dezinfekciju vode i paljenje vatre.

**221. Izviđačke patrole (IP)** privremeno formiraju komanda brigade, bataljni i izviđački odred radi izviđanja neprijatelja, puteva i objekata na njima i zemljišta u rejonu predstojećih borbenih dejstava. Mogu biti različite jačine i sastava, načelno, od odeljenja (borbenog vozila) do voda. Mogu biti ojačane pionirima i rodovskim izviđačima. Ako se kreću peške upućuju se na 3 do 5 km, odnosno 15 do 20 km ako su motorizovane.

Izviđačke patrole izviđaju osmatranjem (iz pokreta, sa zastanaka i s mesta), prislušivanjem, prikupljanjem podataka od stanovništva i TIOO, a u povoljnim prilikama i izviđačkim borbenim dejstvima.

**222. Izviđački odred (IOd)** formira i upućuje komanda brigade na najvažnijim i osetljivim pravcima, kada ne postoji borbeni dodir sa neprijateljem, sa zadatkom da što pre stupi u dodir sa glavnim snagama neprijatelja radi utvrđivanja njegove jačine, sastava, pripadnosti; rasporeda i načina dejstva. Načelno, može biti jačine pešadijske (motorizovane, brdske, planinske, mornaričke pešadije i lake), mehanizovane ili tenkovske čete, ojačane delovima izviđačke jedinice i rodovskim izviđačima. U određenim situacijama osnov za formiranje izviđačkog odreda može biti i izviđačka jedinica brigade, ojačana tenkovima, oklopnim transporterima i delovima drugih rodova. Zadatke izvršava osmatranjem, dejstvom izviđačkih patrola i grupa, a prema potrebi i izviđačkim borbenim dejstvima (prepad, zaseda).

**223. Izviđački organi** prihvataju borbu sa neprijateljem samo kada se jedino njome mogu prikupiti podaci o neprijatelju, kada su u mogućnosti da ga unište, a to ne ometa izvršavanje osnovnog zadatka, i kada im je borba nametnuta.

**224. Nasilno izviđanje** se izvodi kada se na druge načine ne mogu pravovremeno prikupiti podaci o neprijatelju. Izvodi se na delu fronta u dodiru sa neprijateljem sa ciljem da se otkrije njegov raspored i grupisanje snaga



na prednjem kraju i u bližoj dubini. Obično se izvodi snagama ojačane čete pešadije ili tenkofske čete, a po potrebi i jačim snagama.

Jedinice koje nasilno izviđaju podržavaju se vatrom artiljerije i avijacije.

### 3. - BEZBEDNOSNO OBEZBEĐENJE

**225. Bezbednosno obezbeđenje** zasniva se na osnovama samozaštite u oružanim snagama, zakonskim i drugim propisima i naređenjima pretpostavljene komande kao i na konkretnoj situaciji u brigadi i zoni njenih borbenih dejstava. Ono obuhvata borbene, fizičke, tehničke, kontraobaveštajne, vojnopolicijske, vaspitno-obrazovne, informativne i druge mere i postupke koje organizuje i sprovodi komanda brigade i ostali subjekti samozaštite u okviru svojih prava, dužnosti i ovlašćenja sa ciljem da se otklone svi oblici i izvorišta opasnosti od delatnosti spoljnog i unutrašnjeg neprijatelja.

**226.** Zavisno od ispoljene i očekivane delatnosti spoljnog i unutrašnjeg neprijatelja i drugih devijantnih pojava, kao i od borbenih i drugih uslova u kojima se nalaze jedinice, bezbednosno obezbeđenje se organizuje i sprovodi radi: zaštite tajnosti stanja, odluka, planova i priprema borbenih dejstava brigade; otkrivanja, praćenja i sprečavanja delatnosti obaveštajnih službi, unutrašnjeg neprijatelja i neprijateljske jugoslovenske emigracije usmerene na prikupljanje podataka, psihološko-propagandnu i druge oblike subverzivne delatnosti prema brigadi i zoni njenih borbenih dejstava; pravovremenog otkrivanja i uništenja ubačenih i ostavljenih obaveštajno-izviđačkih, diverzantskih i drugih specijalnih snaga neprijatelja; zaštite objekata od posebnog značaja za vođenje oružane borbe (KM, CV, skladišta i dr.); sprovođenja i kontrole propisanih i naređenih mera bezbednosti i dr.

**227.** Bezbednost se organizuje i sprovodi stalno i u svim situacijama. Organizuje je komanda brigade u sadej-

vodi sna-  
go potre-

e vatrom

se na os-  
onskim i  
e koman-  
ni njenih  
čke, teh-  
nitno-ob-  
oje orga-  
kti samo-  
nja sa ci-  
ti od de-

elatnosti  
vijantnih  
na se na-  
anizuje i  
lanova i  
a, praće-  
unutraš-  
migraci-  
o-propa-  
ema bri-  
nog otk-  
štajno-iz-  
ga nepri-  
vođenje  
ođenja i  
osti i dr.

talno i u  
e u sadej-

stvu sa štabovima i jedinicama TO i uz saradnju sa orga-  
nima i organizacijama DPZ, DPO i OUR; a u realizaciji  
učestvuje celokupan sastav brigade. Na taj način se u zoni  
borbenih dejstava uspostavlja jedinstven sistem bezbed-  
nosti. On mora biti usklađen sa ukupnom bezbednosnom  
situacijom, potrebama izvođenja konkretnih borbenih  
dejstava, naređenjima pretpostavljene komande i odlu-  
kom komandanta brigade, kao i sa merama koje predu-  
zimaju odgovarajući organi DPZ.

**228.** Komanda i drugi organi brigade bezbednost or-  
ganizuju kao svoju redovnu delatnost, a sve starešine su  
odgovorne za bezbednost svojih jedinica.

Od posebnog značaja za bezbednost jeste stalno jača-  
nje i razvijanje svesti, odgovornosti, inicijative i budnosti  
celokupnog sastava brigade, kao i pravovremeno plani-  
ranje i efikasno preduzimanje odgovarajućih bezbednos-  
nih mera, prema konkretnoj situaciji.

**229.** Za neposredno obezbeđenje KM, CV i kurira  
koji prenose poverljiva dokumenta, regulisanje i kontro-  
lu saobraćaja, kontrolu i obezbeđenje sprovođenja pred-  
viđenih mera bezbednosti u zoni prikupljanja, očekuju-  
ćim rejonima, rejonima ukrcavanja i iskrčavanja i na od-  
ređenim pravcima kretanja, komanda brigade prvenstve-  
no angažuje jedinicu vojne policije (ukoliko je ima u  
svom sastavu), a po potrebi i ostale delove brigade, kao  
i delove pretpotčinjenih jedinica JNA i TO.

**230.** Kontraobaveštajno obezbeđenje organizuje i  
sprovodi organ bezbednosti brigade u skladu sa Pravi-  
lom službe organa bezbednosti u oružanim snagama i  
drugim stručnim propisima i naređenjima pretpostavlje-  
ne komande i u skladu sa konkretnom situacijom, pri  
čemu neposredno saraduje sa organima komande i osta-  
lim subjektima samozaštite brigade, organima bezbed-  
nosti susednih jedinica JNA i TO, organima DPZ nadlež-  
nim za unutrašnje poslove i drugim subjektima društve-  
ne samozaštite u zoni dejstva i rasporeda brigade.

**231.** Sprečavanje dejstva specijalnih snaga neprijate-  
lja, pored kontraobaveštajne delatnosti, obuhvata i druge

mere i aktivnosti čiji je cilj pravovremeno otkrivanje i uništenje specijalnih snaga neprijatelja.

Za uništenje neprijateljevih specijalnih snaga preventivno se angažuju jedinice TO, milicija, vojna policija, a po potrebi izviđačka jedinica pa i delovi ostalih jedinica brigade, odnosno one jedinice koje će najefikasnije izvršiti zadatak.

**232.** Dejstva protiv neprijateljevih specijalnih snaga karakterišu se brzinom izvođenja, čestim i iznenadnim promenama situacije, velikom žestinom, lukavstvom, upotrebom najsavremenijeg naoružanja i opreme i velikom upornošću. U borbi protiv specijalnih snaga moraju biti usklađeni naponi snaga brigade sa naporima jedinica TO i organa DPZ, DPO, MZ i OUR. Pored toga, pravovremeno otkrivanje tih snaga i prikupljanje podataka o njihovom naoružanju i opremi kao i dobra uvežbanost, tajnost priprema, iznenadno dejstvo i način angažovanja naših snaga osnovni su preduslovi za uspeh.

**233.** Pri izvođenju borbenih dejstava na PZT bezbednost brigade postaje još složenija, usled specifičnosti uslova ovih dejstava, jačine agresora, izraženije delatnosti unutrašnjeg neprijatelja i neprijateljske jugoslovenske emigracije, mogućnosti izdajstva i kolaboracije dela stanovništva sa neprijateljem i sl.

Zbog toga je u ovakvim uslovima potrebna potpunija sinhronizacija svih mera i aktivnosti organa komande sa drugim subjektima ONO i DSZ po mestu, vremenu i načinu angažovanja snaga i sredstava, radi kompleksnije zaštite jedinica od svih oblika subverzivne delatnosti spoljnog i unutrašnjeg neprijatelja.

#### 4. - INŽINJERIJSKO OBEZBEĐENJE

**234.** Inženjerijsko obezbeđenje (InžOb) organizuje se i sprovodi radi: zaštite ljudstva i materijalnih sredstava od dejstva neprijatelja i stvaranja povoljnih uslova za izvođenje borbenih dejstava uz što manje gubitaka; kanalisanja

dejtva neprijatelja i usporavanja pokreta, pre svega njegovih oklopno-mehanizovanih snaga; otežavanja prizemljenja vazdušnih desanata i stvaranja uslova za dejstvo vlastitih snaga; obezbeđenja manevra i pokreta vlastitih snaga i maskiranja radova i objekata. Izvodi se vlastitim snagama i sredstvima i snagama i sredstvima specijalizovanih OUR DPZ na čijoj se teritoriji nalazi brigada.

Inžinjerijske jedinice brigade se angažuju na težištu borbenih dejstava.

**235.** Pri inžinjerijskom uređenju zone dejstva i InžOb borbenih dejstava treba koristiti pogodnosti zemljišta kao i radove koji su izvršeni u okviru priprema i uređenja teritorije.

**236.** Inžinjerijsko obezbeđenje borbenih dejstava obuhvata zaprečavanje; utvrđivanje; InžOb kretanja i manevra i maskiranja radova, objekata i TMS.

**237. Zaprečavanje** kao jedan od osnovnih sadržaja borbenih dejstava težišni je zadatak InžOb, naročito u odbrani. Njime se usporava tempo napada, ograničava i kanališe dejstvo neprijatelja, prvenstveno njegovih oklopno mehanizovanih jedinica; otežava spuštanje vazdušnih i iskrcavanje pomorskih desanata i njihovo dejstvo; otežava saobraćaj i snabdevanje; nanose gubici i stvaraju povoljni uslovi za dejstvo.

Zaprečavanje obuhvata ojačavanje prirodnih i izradu i stvaranje raznovrsnih veštačkih prepreka. Izvršeno zaprečavanje ne sme sprečavati ili ograničavati pokret i dejstvo jedinica brigade naročito na pravcima predviđenim za preduzimanje aktivnih dejstava, već mora poslužiti kao oslonac za njihovo izvođenje.

Pri zaprečavanju inžinjerijske jedinice brigade se angažuju za izradu minskih polja, prvenstveno protivoklopnih; pripremu i rušenje komunikacija i objekata na njima; pripremu i aktiviranje plamenih prepreka, izradu protivoklopnih fortifikacijskih prepreka i dopunsko zaprečavanje u toku izvođenja borbenih dejstava. Ostale jedinice izrađuju minskoeksplozivne prepreke za neposrednu zaštitu u okviru svojih rejona i položaja; razne vrste forti-

fikacijskih prepreka, prvenstveno protivpešadijskih, a zavisno od situacije mogu rušiti manje objekte.

**238. Utvrđivanje** se preduzima radi stvaranja povoljnijih uslova za izvođenje borbenih dejstava. Obuhvata izradu objekata za: dejstvo, osmatranje, prikriveno kretanje i popunu, komandovanje i vezu, i zaštitu ljudstva, TMS i materijalnih rezervi. Može se izvoditi u grupnom, rovovskom i kombinovanom sistemu. U našim uslovima svrsishodno je razvijati rovovski sistem do nivoa bataljona.

Osnovu utvrđivanja čine objekti poljskog tipa. Za izradu složenih objekata na KM, vatrenih položaja, zaklona za borbena i neborbena vozila, skloništa i slično angažuju se namenske inženjerijske jedinice.

**239. Inženjerijsko obezbeđenje kretanja i manevra** ostvaruje se savlađivanjem različitih prepreka i uređenjem komunikacija.

Vodene prepreke jedinice savlađuju nasilnim putem ili prelaženjem na uređenim mestima prelaska. One se mogu savlađivati gazom i na desantnim, skelskim i mosnim mestima prelaska. Tenkovi mogu prelaziti pod vodom, običnim i dubokim gazom. U povoljnim uslovima manje jedinice mogu savlađivati vodene prepreke plivanjem i prelaskom preko leda.

Za savlađivanje većih vodenih prepreka brigada se redovno ojačava potrebnim plovnim sredstvima ili pontonirskim jedinicama pretpostavljene komande, posebno pri snabdevanju (doturu). Pored toga za savlađivanje vodenih prepreka brigada može koristiti delove RRF, rečno-brodarske OUR, teritorijalne pontonirske jedinice i slično.

Veštačke prepreke (minskoeksplozivne, fortifikacijske, hemijske, radioaktivne), bilo vlastite ili neprijateljeve, jedinice brigade savlađuju obilaskom ili prolaskom kroz međuprostore, a kada to nije moguće savlađuje ih izradom prolaza, prelaza ili njihovim uklanjanjem.

Prolazi u vlastitim i neprijateljevim preprekama ispred prednjeg kraja, izrađuju se u pripremi, a u preprekama po dubini, u toku izvođenja borenih dejstava.

Inženjerska jedinica brigade angažuje se prvenstveno za savlađivanje veštačkih prepreka, uređenje puteva i organizovanja KZS na težištu dejstva. Kad god je moguće za uređenje puteva i KZS mogu se angažovati i ostale jedinice, specijalizovane OUR i stanovništvo. Na ostalim pravcima jedinice izrađuju prolaze vlastitim snagama, u kom cilju se u okviru osnovnih jedinica formiraju grupe za otvaranje prolaza i grupe za raščišćavanje.

Brigada, načelno, održava glavni put dotura i evakuacije, izrađuje kraće deonice novih privremenih puteva za obilazak kritičnih deonica i prilazne puteve do svojih položaja (rejona).

**240.** Jedinice preduzimaju radove na maskiranju borbenih i drugih sredstava ratne tehnike u okviru položaja i rejona razmeštaja i radove na maskiranju uređenih položaja i izrađenih objekata u okviru njih i druge radove kojima se prikrivaju vlastite snage, sredstva i namere.

## 5. - PROTIVNUKLEARNO-HEMIJSKO-BIOLOŠKO OBEZBEĐENJE

**241. Protivnuklearno-hemijsko-biološko obezbeđenje (PNHBOb)** organizuje se i sprovodi radi pravovremenog otkrivanja opasnosti od NHB oružja i obaveštavanja; zaštite ljudstva, TMS i materijalnih rezervi; otklanjanja posledica nuklearnih i hemijskih udara i stvaranja uslova za uspešno izvršenje borbenih zadataka. Ostvaruje se angažovanjem snaga brigade, jedinica i štabova TO u zoni njenog dejstva i uz saradnju sa organima i organizacijama DPZ, DPO, OUR i jedinicama civilne zaštite.

**242. Opšte mere PNHBOb** – prikupljanje podataka o neprijateljevom NHB oružju, NHB osmatranje; radio-loško i hemijsko izviđanje; dozimetrijska kontrola; kontrolno-zaštitna služba (KZS); maskiranje; zauzimanje rastresitog rasporeda; korišćenje formacijskih, mesnih i prirodnih sredstava za zaštitu ljudi, TMS, hrane i vode; inženjersko uređenje zemljišta i korišćenje njegovih prirodnih i veštačkih objekata za zaštitu od dejstva NH oružja;

obilazak, savlađivanje i boravak na kontaminiranom zemljištu; spasavanje i evakuacija kontaminiranih i povređenih od dejstva NH oružja, pojedinačna, grupna i dekontaminacija na dekontaminacionim stanicama jedinica i gašenje požara – organizuju i sprovode sve jedinice u svim borbenim dejstvima i prilikom izvršavanja drugih zadataka.

**243. Posebne mere PNHBOB** iz NHB kontrole i RHB dekontaminacije izvršava jedinica ABHO samostalno ili u saradnji sa jedinicama civilne zaštite i DPZ u zoni dejstva brigade.

Osmatračnicama ABHO, koje razvijaju izviđački delovi jedinice ABHO, osmatraju se borbeni elementi na težištu dejstava. Osmatračnica ABHO u rejonu komandnog mesta može imati ulogu osmatračke stanice.

Izviđački delovi jedinice ABHO angažuju se za radiološko i hemijsko izviđanje rejona i pravaca, na težištu borbenih dejstava.

Meteorološka situacija se prati na osnovu meteoroloških podataka koji se dobijaju od pretpostavljene komande, osmatračnica ABHO i meteoroloških stanica DPZ.

Laboratorijske analize obavlja laboratorijska stanica brigade. U tu svrhu mogu se koristiti i odgovarajuće hemijske i radiološke laboratorije DPZ i OUR.

Delovi za dekontaminaciju jedinice ABHO raspoređuju se na težištu dejstava u visini drugog ešelona.

## 6. – POZADINSKO OBEZBEĐENJE

### 1) Zajedničke odredbe

**244. Pozadinsko obezbeđenje (PoOB)** brigade, kao integralni deo materijalnog i zdravstvenog obezbeđenja u opštenarodnoj odbrani, jeste skup delatnosti komande, njenih jedinica, organa i organizacija DPZ i OUR, koje organizovanim, planskim i sistematskim korišćenjem materijalnih izvora, kapaciteta za zdravstvenu zaštitu i odr-

iranom  
ih i po-  
ona i de-  
a jedini-  
jedinice  
a drugih

ntrole i  
mostal-  
Z u zoni

ački de-  
ti na te-  
andnog

za radio-  
štu bor-

eteoro-  
jene ko-  
stanica

stanica  
juće he-

aspore-  
na.

ade, kao  
beđenja  
mande,  
koje or-  
em ma-  
u i odr-

žavanje materijalnih sredstava i drugih uslova u oružanim snagama i na teritoriji DPZ, obezbeđuju potrebne uslove za borbu, život i rad.

Pozadinsko obezbeđenje brigade obuhvata: tehničko, intendantsko, sanitetsko, veterinarsko, saobraćajno, građevinsko, finansijsko i protivpožarno obezbeđenje kao i druge delatnosti iz nadležnosti pozadinskog obezbeđenja. Jedinstvenim organizovanjem stvara se sistem kojim se realizuju sve potrebe u snabdevanju, održavanju materijalnih sredstava, ishrani, saobraćaju i transportu, zdravstvenoj zaštiti, veterinarskoj zaštiti, građevinskoj delatnosti, finansiranju i protivpožarnom obezbeđenju.

Za organizovanje i funkcionisanje pozadinskog obezbeđenja odgovoran je komandant brigade.

**245.** Za PoOb brigade, pridatih jedinica i jedinica – ustanova stavljenih brigadi u nadležnost po PoOb-u odgovoran je komandant brigade, koji pozadinskim obezbeđenjem rukovodi preko pomoćnika za pozadinu i na koga prenosi deo svojih nadležnosti.

**246.** Pozadinsko obezbeđenje planira organ za pozadinu na osnovu zadatka brigade; zapovesti za pozadinu pretpostavljene komande; odluke komandanta brigade; zapovesti pomoćnika komandanta za pozadinu; stanja i mogućnosti jedinica i materijalnih rezervi; broja i stanja komunikacija i transportnih sredstava i mogućnosti DPZ i OUR u zoni dejstva. Način realizacije PoOb reguliše se zapovestima, naređenjima organa pozadinskih službi i izvodima iz pojedinih planova.

Planiranje i organizovanje PoOb izvodi se jednovremeno sa planiranjem i organizovanjem borbenih dejstava.

Materijalna sredstva za popunu planiraju se na osnovu dnevnih utrošaka, gubitaka, odobrenih količina koje je komandant brigade svojom zapovešću odredio i važećih normi. Organi i jedinice pozadinskog obezbeđenja obavezni su da neprekidno i tačno vode evidenciju o stanju materijalnih rezervi, kapacitetima i mogućnostima pozadinskih jedinica, kako bi se obezbedila materijalizacija odluke.



**247.** Pozadinske jedinice u borbenim dejstvima razvijaju brigadnu bazu (BrB), sanitetsku stanicu (SnSt), a u jedinicama sa stočnim sastavom (brdskoj, planinskoj i lakoj brigadi) i veterinarsku stanicu (VtSt). Po potrebi može se razviti i odeljak Brigadne baze (OBrB). Njihove rejone određuje komandant brigade na predlog pomoćnika komandanta za pozadinu.

**Brigadnu bazu** i odeljak (kad se razvija) sačinjavaju: stanica za tehničko snabdevanje (StTs); stanica za tehničko održavanje (StTOd) i intendantska stanica (InSt), a u jedinicama sa stočnim transportom i veterinarska stanica (VtSt).

Brigadna baza se oslanja na pozadinske jedinice i ustanove pretpostavljene komande i na rezerve DPZ i OUR (prema planu pretpostavljene komande). Na BrB oslanjaju se stanice potčinjenih i pridatih jedinica.

Brigada, načelno, razvija jednu sanitetsku stanicu koja je van BrB i OBrB.

**248.** Brigadna baza se zavisno od zemljišta i vida borbenih dejstava razvija, načelno, na 8 do 20 km, a sanitetska stanica 5 do 10 km od linije fronta. Veličina rejona razmeštaja brigadne baze iznosi oko 25 do 30 km<sup>2</sup>, pojedinih stanica u bazi oko 2 km<sup>2</sup>, a stanice za tehničko snabdevanje i više. Stanice u okviru baze razvijaju se na međusobnom udaljenju od 1 do 2 km.

**249.** Materijalno-tehničkim sredstvima brigada se snabdeva iz vlastitih rezervi koje su propisane formacijom. Utrošene količine materijalno-tehničkih sredstava popunjavaju se iz materijalnih rezervi pretpostavljene komande, rezervi DPZ, OUR i ratnog plena. Kada dejstvuje na PZT utrošene materijalne rezerve brigada može popuniti i iz tajnih skladišta.

Kada se brigada ne može snabdeti na redovan način, snabdeva se prema Uredbi o načinu snabdevanja materijalnim sredstvima u određenim situacijama u ratu.

Materijalne rezerve se troše u granicama odobrenog utroška za izvršenje borbenog zadatka, što svojom zapovешću – naređenjem reguliše pretpostavljeni starešina.

Utrošene rezerve redovno se popunjavaju i održavaju na propisanom nivou. Deo rezervi se čuva kao neprikosnoven rezerva i troši se samo po odobrenju komandanta.

**250.** Popunu utrošenih rezervi u BrB, OBrB, SnSt i VtSt i njihov dotur planira, organizuje i realizuje pretpostavljena komanda ili komanda kod koje je brigada na PoOb. **Dotur** se izvodi svojim transportom ili transportom DPZ i OUR – **od sebe**. Kada to situacija dozvoljava i kada je to svrsishodno, dotur od izvora snabdevanja do baze (stanica) brigada može obaviti svojim transportom – **ka sebi, ili kombinovano**.

Dotur od BrB i OBrB do stanica bataljona načelno se obavlja transportnim sredstvima pozadinskih jedinica brigade – od sebe, a ako je potrebno i vozilima DPZ i OUR.

Komanda brigade može narediti da potčinjene jedinice vrše dotur – ka sebi, vlastitim transportnim sredstvima ili da organizuju kombinovani transport.

Prioritet u dutoru imaju municija, minskoeksplozivna sredstva, pogonski materijal, sanitetska sredstva, a u odnosu na jedinice ARJ PVO, protivoklopne, oklopne, artiljerijske i druge, što će zavistiti od vrste brigade i njenog mesta i uloge u borbenom rasporedu više jedinice i situacije u vazдушnom prostoru.

**251. Evakuacija** se, načelno, sprovodi transportnim sredstvima koja vrše dotur – povratnim transportom, od sebe, ka sebi i kombinovano. Izuzetno, evakuacija se može izvoditi i ka susedu (predavati bazama, DPZ i OUR).

## 2) Tehničko obezbeđenje

**252. Tehničko obezbeđenje (TOb)** obuhvata snabdevanje tehničkim materijalnim sredstvima i održavanje tehničkih materijalnih sredstava. Planira ga i organizuje organ tehničke službe, a izvršavaju jedinice za tehničko snabdevanje i tehničko održavanje.

Za TOb brigada se oslanja na divizijske organe ili na tehničke baze.

**253. Snabdevanje TMS** obuhvata popunu municijom, minskoeksplozivnim sredstvima i raketama, pogonskim sredstvima, elektroenergetskim izvorima, rezervnim delovima i potrošnim materijalom i osnovnim TMS. Popuna se izvodi na osnovu planiranih utrošaka i izveštaja o utrošku, uništenju, oštećenju i dr.

Brigada raspolaže rezervama TMS po količini i asortimanu, po propisanim normama, kriterijumima i formacijom. Ona se nalaze u jedinici za tehničko snabdevanje.

**Jedinica za tehničko snabdevanje** u borbenim dejstvima, razvija stanicu za tehničko snabdevanje u rejonu BrB. U okviru stanice, prema grupama TMS, formiraju se sekcije za snabdevanje municijom MES i raketama, pogonskim sredstvima, rezervnim delovima i dr.

Jedinica za tehničko snabdevanje dotura TMS iz StTS do bataljonskih stanica, načelno noću. Municija za artiljeriju za podršku, protivoklopnu artiljeriju i ARJ PVO se, načelno, dotura direktno na vatrene položaje.

**254.** U brigadi se sprovodi **tehničko održavanje TMS** zaključno sa lakim remontom koji se izvodi u okviru stanice za tehničko održavanje (StTOd) ili se na mesto oštećenja TMS upućuju pokretne ekipe.

Oštećena TMS se izvlače sredstvima jedinica i sredstvima za izvlačenje iz sastava tehničkih jedinica.

**Jedinica za tehničko odražavanje** u okviru BrB, razvija StTOd na kojoj se obavlja laki remont TMS. Kod motorizovane brigade, u slučaju većeg broja oštećenih TMS, StTOd može se izdvojiti iz sastava BrB i razviti bliže prvom borbenom ešelonu radi povećanja efikasnosti opravke oštećenih TMS.

Tehnička materijalna sredstva za srednji i generalni remont izvlače se sredstvima za izvlačenje ili evakuaciju do StTOd brigade, odakle se upućuju u SOT divizije, tehničke baze ili tehničkih remontnih zavoda. Saglasnost za upućivanje oštećenih TMS za srednji i generalni remont daje pretpostavljena komanda.

**255. Intendantsko obezbeđenje (InOb)** planira se, organizuje i sprovodi radi urednog snabdevanja intendantskim materijalnim sredstvima (InMS) i obezbeđenja hranom i vodom.

Intendantsko obezbeđenje obuhvata planiranje i snabdevanje intendantskim materijalnim sredstvima, obezbeđenje vodom, pripremanje – kuvanje jela, klanje stoke i snabdevanje mesom, osnovno održavanje opreme, prikupljanje i predaju neispravne opreme za zamenu – opravku i rublja za pranje, berberske usluge i druge poslove za koje je brigada osposobljena.

**256.** Intendantsko obezbeđenje planira i organizuje organ intendantske službe (InSl), a izvršava ga jedinica InSl, osloncem na jedinice i ustanove pretpostavljene komande i organe i organizacije DPZ i OUR.

**257. Jedinica InSl** neposredno sprovodi InOb jedinica organskog sastava i drugih jedinica koje su kod brigade na InOb. Opremljena je potrebnim sredstvima za rad na terenu, a po potrebi i mogućnosti koristi sredstva i kapacitete DPZ u svojoj zoni.

**258.** Intendantska jedinica u okviru brigadne baze u borbi obrazuje intendantsku stanicu (InSt).

**259.** Ljudstvo se hrani tekućim dnevnim obrocima hrane, suvim obrocima ili kombinovano.

Tekući dnevni obrok se, načelno, priprema i izdaje ljudstvu kada postoje mogućnosti za pripremanje i podelu jela. Redovno se pripremaju i izdaju tri obeda, a kada to borbeni i drugi uslovi zahtevaju i dva obeda. Suvi obrok se izdaje kada se ne može obezbediti pripremanje i podela jela. Kojim će se obrokom hraniti ljudstvo reguliše komandant brigade.

**260.** Pripremanje jela obavlja se u bataljonima – divizionima, komandi stana i intendantskoj četi. Kuvarska jedinica komande stana priprema hranu za komandu brigade i prištapske jedinice, a kuvarska jedinica intendantske čete za pozadinske jedinice brigade.

Za prijem hrane od kuvarskih jedinica, njen dotur i podelu ljudstvu, odgovorne su starešine osnovnih jedinica.

**261.** Snabdevanje svežim mesom obavlja se pomoću organa DPZ, odnosno putem odgovarajućih OUR. Ako se na ovaj način ne može obezbediti meso, nabavlja se stoka i kolje u vlastitoj organizaciji, angažovanjem mesarske jedinice. U određenim uslovima stoka se može klati i u bataljonima (divizionima).

**262.** Jedinice se snabdevaju vodom u svojoj zoni (rejonu). Brigada pronalazi, prečišćava i dotura vodu do svojih jedinica i jedinica pridatih na InOb. Kada se potrebe u vodi ne mogu podmiriti u svojoj zoni (rejonu), pretpostavljena komanda organizuje dotur vode.

**263.** Intendantskom opremom i potrošnim materijalom jedinice se snabdevaju pravovremenom zamenom dotrajale opreme i potpunom utrošenih ili uništenih rezervi opreme, putem inendantskih jedinica i ustanova pretpostavljene komande.

Osnovno održavanje intendantskih materijalnih sredstava sprovodi se u osnovnim jedinicama.

**264.** Prikupljanje neispravne opreme i rublja za pranje od potčinjenih jedinica i predaju na opravku i pranje planiraju i organizuju starešine osnovnih jedinica i usklađuju sa utvrđenim planom dotura i evakuacije. Opravka opreme i pranje rublja obavlja se u jedinicama i ustanovama pretpostavljene komande.

Tehničko održavnje intendantskih tehničkih sredstava obavlja se u organizaciji tehničke službe.

**265.** Prilikom boravka i izvođenja borbenih dejstava na PZT, InOb planira i organizuje nadležni štab TO, na koji se brigada oslanja ili mu je potčinjena. InMS iz mesnih izvora brigada može prikupljati samo izuzetno – kada nema drugih izvora za popunu.

## 4) Sanitetsko obezbeđenje

**266. Sanitetsko obezbeđenje (SnOb)** skup je funkcija i zadataka kojim se, čuvanjem i unapređenjem zdravlja i zbrinjavanjem povređenih i obolelih (p/o), obezbeđuju zdravstveni uslovi za borbu, život i rad. Ono obuhvata planiranje, organizovanje i sprovođenje određenih mera preventivnomedicinske zaštite, zbrinjavanje p/o i snabdevanje sanitetskim materijalnim sredstvima (SnMS).

U svakoj jedinici sprovode se mere SnOb u obliku i obimu koji omogućuju postojeće snage i sredstva.

**267. Mere preventivnomedicinske zaštite** obuhvataju sprovođenje higijensko-profilaktičkih i protivepidemijskih mera i mera sanitetske RHB zaštite.

**268. Zbrinjavnje p/o** obuhvata medicinsku trijažu, evakuaciju i lečenje.

**Medicinskom trijažom** se obavlja razvrstavanje p/o na odgovarajuće grupe prema vrsti povrede, odnosno oboljenja, vrsti hitnosti i mestu pružanja odgovarajućeg vida medicinske pomoći i evakuacije.

**Sanitetska evakuacija** obuhvata izvlačenje, iznošenje i prikupljanje p/o sa bojišta (mesta povređivanja – obolevanja) i prenošenje, odnosno prevoženje, načelno, u sanitetsku stanicu brigade gde im se pruža potrebna medicinska pomoć. Evakuacija se sprovodi, načelno, k sebi. Za evakuaciju p/o iz potčinjenih jedinica koriste se sanitetska transportna sredstva brigade, a u njihovom nedostatku i druga pogodna sredstva.

**Lečenje** obuhvata pružanje medicinske pomoći p/o. U brigadi se pruža prva, opštemedicinska i specijalistička pomoć. Prva i opštemedicinska pomoć pruža se na prednjim sanitetskim etapama (na mestu povređivanja, sanitetskoj stanici bataljona (divizionu), a specijalistička (hirurška, internistička i neuropsihijatrijska) i stomatološka pomoć u sanitetskoj stanici brigade.

**269. Sanitetsko snabdevanje** ima za zadatak da jedinicama obezbedi potrebna SnMS (po vrsti i količini) za

redovne, borbene i dodatne potrebe ili za određeno vreme. Sanitetsko snabdevanje vrši se, načelno, iz sanitetske etape na koju se brigada oslanja u SnOb, a izuzetno od zdravstvene službe DPZ ili na drugi način, što reguliše pretpostavljena komanda.

**270.** Za izvršavanje zadataka SnOb i drugih zadataka iz nadležnosti sanitetske službe, brigada u svom sastavu ima:

- upravni organ u komandi brigade (načelnik sanitetske službe) koji na osnovu plana SnOb pretpostavljene komande i konkretne situacije planira i organizuje SnOb u brigadi, i

- izvršni organ, (jedinicu sanitetske službe) koji sprovodi plan SnOb. U toku borbenih dejstava, sanitetska jedinica razvija sanitetsku stanicu.

**271.** Zadatke, organizaciju i rad sanitetske službe detaljno reguliše Pravilo sanitetske službe oružanih snaga u ratu.

## 5) Veterinarsko obezbeđenje

**272. Veterinarsko obezbeđenje (VtOb)** obuhvata: veterinarsko-sanitarni nadzor nad stokom za klanje i namirnicama životinjskog porekla; zaštitu zdravlja i radne sposobnosti stoke; zbrinjavanje povređene i obolele stoke i snabdevanje veterinarskim materijalnim sredstvima.

**273. Veterinarsko-sanitarni nadzor** nad stokom za klanje i namirnicama životinjskog porekla sprovodi veterinarski organ u saradnji sa organom intendantske i sanitetske službe.

**274. Zaštita zdravlja i radne sposobnosti stoke** postiže se primenom opštih i stručnih profilaktičkih i protivepizootskih i veterinarskih mera radiološko-hemijско-biološke zaštite.

Opšte profilaktičke mere (smeštaj, ishrana, upotreba i nega stoke, zaštita od povreda i bolesti) i mere radiološko-hemijско-biološke zaštite stoke organizuju i sprovode

starešine jedinica vlastitim snagama. Stučne profilaktičke i protivepizootske mere i veterinarske mere radiološko-hemijsko-biološke zaštite obavljaju organi i jedinice veterinarske službe.

**275. Zbrinjavanje povređene i obolele stoke** obuhvata: trijažu, evakuaciju, dekontaminaciju i lečenje, a kod zaraznih bolesti i izolaciju. Povređena i obolela stoka iz potčinjenih jedinica dovodi se u veterinarsku stanicu brigade ili u veterinarsku ustanovu DPZ. U slučaju da evakuacija stoke nije moguća (kada se borbena dejstva izvode na PZT i sl.), ona se na čuvanje, negu i lečenje ostavlja u veterinarskoj ustanovi DPZ, OUR ili kod stanovništva.

Laboratorijski pregledi vrše se u odgovarajućim laboratorijama sanitetske službe (naročito kada su posredi zoonoze), atomsko-biološko-hemijske odbrane i veterinarske službe DPZ i OUR.

**276. Snabdevanje veterinarskim sredstvima** jedinica brigade (brdske, planinske i lake) i jedinica koje su joj pridate obavljaju veterinarske jedinice pretpostavljene komande, svojim transportom. Za snabdevanje se mogu koristiti i sredstva veterinarske službe DPZ i određene OUR sa teritorije na kojoj se brigada nalazi.

**277.** Veterinarska jedinica brdske, planinske i lake brigade u okviru BrB, razvija veterinarsku stanicu (VtSt), odnosno veterinarsku prihvatnicu (VtPr) koja izvršava zadatke VtOb organskih i pridatih jedinica.

## 6) Saobraćajno obezbeđenje

**278. Saobraćajno obezbeđenje (SbOb)** organizuje se i sprovodi radi planskog i nesmetanog odvijanja saobraćaja; organizovanog izvođenja pokreta, dovođenja, razvoja i manevra jedinica; organizovanog i nesmetanog izvršenja dotura i evakuacije; pravilne i ekonomične upotrebe jedinica saobraćajne vojne policije, saobraćajne milicije, transportnih jedinica i transportnih kapaciteta OUR u zoni dejstva, kretanja i zoni razmeštaja brigade.



**279.** Saobraćajno obezbeđenje planira i organizuje organ saobraćajne službe u saradnji sa saobraćajnim organima DPZ i SUP. Njegovu realizaciju sprovode potčinjene jedinice rodova i službi, saobraćajna vojna policija i transportne jedinice brigade. U realizaciji SbOb, prema potrebi mogu se angažovati i jedinice saobraćajne milicije i transportni kapaciteti određenih OUR.

U bataljonima (divizionima) potrebno je priučiti deo ljudstva za kontrolu i regulisanje saobraćaja. Ovo se, pre svëga, odnosi na laku brigadu koja nema saobraćajnog organa niti jedinicu saobraćajne vojne policije.

**Organ saobraćajne službe** prati: stanje, razvijenost i prohodnosti na komunikacijama u zoni dejstva, kretanja i razmeštaja brigade; stanje transportnih kapaciteta u brigadi i na teritoriji DPZ i stanje i mogućnosti saobraćajne vojne policije brigade i saobraćajne milicije na teritoriji određene DPZ. Odgovoran je za plansko korišćenje komunikacija, transportnih kapaciteta i celishodnu organizaciju regulisanja i kontrole saobraćaja.

**280.** Organ saobraćajne službe, na osnovu naređenja za SbOb pretpostavljene komande; zadatka brigade; odluke komandanta brigade; zapovesti pomoćnika komandanata za pozadinu; broja, vrste i stanja komunikacija u dodeljenoj zoni; stanja i mogućnosti jedinice saobraćajne vojne policije; saobraćajne milicije, i transportnih kapaciteta, izrađuje dokumenta SbOb.

**281.** Planiranje prevoženja jedinica i materijalnih sredstava (za pešadijsku, brdsku, planinsku, mornaričke pešadije i laku brigadu), železnicom, brodovima i letelicama sprovode organi saobraćajne službe pretpostavljene komande na osnovu prijave za prevoženje koju sačinjava organ saobraćajne službe. U izuzetnim slučajevima prevoženje može planirati i organ saobraćajne službe brigade, u saradnji sa vojnim delegacijama i OUR za železnički i plovni saobraćaj.

Za prevoženje (domotorizaciju) pešadijskih delova i prevoženje materijalnih sredstava, brigada može biti ojačana transportnim sredstvima pretpostavljene komande

ili transportnim sredstvima OUR, pri čemu upotrebu planira organ saobraćajne službe brigade.

**282.** U zoni dejstva, komandant brigade određuje režim saobraćaja, način korišćenja dodeljenih komunikacija, transportnih kapaciteta i angažovanje saobraćajne milicije. U zoni kretanja i razmeštaja brigada se u SbOb oslanja na teritorijalnu organizaciju regulisanja i kontrole saobraćaja i transportne kapacitete OUR, koje angažuje u saradnji sa organima za saobraćaj DPZ.

**283.** U zoni dejstva, kretanja i razmeštaja brigade, od ljudstva saobraćajne vojne policije i saobraćajne milicije razvijaju se organi za regulisanje i kontrolu saobraćaja, koji se opremaju potrebnim vozilima, sredstvima veze, saobraćajnim znacima i drugim potrebnim sredstvima. U određenim kritičnim situacijama na osetljivim deonicama puta mogu se određivati i pojedine starešine iz komande brigade.

Posebnu pažnju treba pokloniti regulisanju i kontroli saobraćaja na polaznim i regulativnim linijama, neobezbeđenim prelazima preko železničkih pruga, raskrsnicama, pravcima koji izvode ka mestima prelaska preko vodenih prepreka i KZS pri obilaženju, savlađivanju kontaminiranih i zaprečenih pravaca i rejona. **Pri regulisanju saobraćaja na mostovima posebna pažnja se mora posvetiti klasi vozila koja mora biti ista ili manja od klase mosta. U protivnom vozilu se zabranjuje prelazak preko mosta.**

**284.** Dokumentima SbOb reguliše se: prioritet i redosled kretanja jedinica; način kretanja i korišćenja komunikacija i transportnih sredstava i angažovanje jedinica za regulisanje i kontrolu saobraćaja; rokovi i režim saobraćaja; mere i način regulisanja i kontrole saobraćaja u zoni dejstva, kretanja i razmeštaja brigade.

Na PZT brigada organizuje i sprovodi SbOb prema planu nadležnog štaba TO pod čijom je komandom. U tom slučaju nosilac SbOb je saobraćajni organ DPZ.

## 7) Građevinsko obezbeđenje

**285.** Građevinsko obezbeđenje (GrOb) predstavlja skup mera, postupaka i delatnosti komande brigade na osnovu kojih se planiranom izgradnjom, održavanjem objekata i upravljanjem nekretninama obezbeđuju potrebe za život i rad jedinica u miru i ratu.

**286.** Osnovu ukupnog materijalnog obezbeđenja čine građevinski objekti i prateća infrastruktura, a njihovo pribavljanje, održavanje i osposobljavanje za potrebe pozadinskog obezbeđenja i oružane borbe predstavlja osnovni zadatak GrOb.

Građevinsko obezbeđenje u ratu obuhvata i izvršavanje zadataka na uređenju teritorije za funkcionisanje oružane bore i njenog pozadinskog obezbeđenja u celini.

**287.** Komanda i jedinice brigade obavezne su da umešnim rukovođenjem i racionalnom upotrebom nepokretnosti i građevinskih materijalnih sredstava obezbede njihovu ispravnost i upotrebljivost.

Realizovanje zadataka GrOb, u prvom redu izgradnja objekata, sprovodi se angažovanjem ovlašćenih radnih organizacija, a poslovi održavanja sprovode se, načelno, sopstvenom organizacijom.

## 8) Finansijsko obezbeđenje

**288.** Finansijsko obezbeđenje (FiOb) brigade obuhvata izradu planova rashoda, snabdevanje novčanim sredstvima, vođenje knjigovodstva i evidencije i kontrolu upotrebe i raspolaganja novčanim sredstvima. Poslove FiOb obavlja organ za finansije i budžet komande brigade.

**289.** Brigada se snabdeva novčanim sredstvima na osnovu plana rashoda i budžetske knjižice, preko filijala Narodne banke Jugoslavije na teritoriji na kojoj se nalazi, na teret sredstava budžeta DPZ na čijoj se teritoriji nalazi.

**290.** O novčanim sredstvima organ za finansije i budžet vodi knjigovodstvo i evidenciju, što predstavlja osnovu za kontrolu o planiranim i utrošenim novčanim sredstvima i ostvarenim prihodima.

**291.** Kontrolom upotrebe i raspolaganja novčanim sredstvima utvrđuje se zakonitost i ocenjuje racionalnost u trošenju novčanih sredstava.

Organ za finansije i budžet, povremeno, a najmanje jednom mesečno, analizira realizaciju plana rashoda na osnovu likvidnih dokumenata i postojećih evidencija i o tome informiše pretpostavljenog starešinu, a po potrebi i pretpostavljenu komandu.

### **9) Protivpožarno obezbeđenje, zaštita na radu i pozadinsko obezbeđenje ratnih zarobljenika**

**292.** Protivpožarno obezbeđenje (PPOb) obuhvata preventivne mere i postupke kojima se sprečava izbijanje požara, umanjuju njihovi efekti i otklanjaju posledice. Organizuje ga i sprovodi komanda brigade i njene jedinice sopstvenim snagama radi čega procenjuju požarnu situaciju u zoni (prostoriji) dejstva; donose požarno-preventivne mere; organizuju osmatranje i javljanje o požaru, pripremaju snage i sredstva za gašenje požara, spašavanje ljudi, životinja, materijalnih sredstava, otklanjanje posledica i dr.

**293.** Protivpožarna zaštita se ostvaruje održavanjem protivpožarne discipline; uklanjanjem lako zapaljivih materijala; uređenjem zaštitnih pojaseva – proseka; ukopavanjem lako zapaljivih i eksplozivnih materijala; korišćenjem prirodnih zaklona i organizovanim angažovanjem ljudstva, opreme i sredstava za gašenje požara.

**Osmatranje i javljanje o požarima** organizuje se u okviru opštevojnog osmatranja. Posebna služba osmatranja i javljanja o požarima može se organizovati kada brigada izvodi borena dejstva u šumi.

Početne požare u svojim rejonima jedinice gase same. U slučaju većih požara za spasavanje ljudi i materijalnih sredstava treba angažovati protivpožarne ekipe i odrede koji se formiraju na nivou brigade. U tom cilju se mogu koristiti i specijalizovane vatrogasne jedinice DPZ.

**294. Zaštita na radu** je elemenat samozaštite. Za njeno organizovanje odgovorna je komanda brigade i komande potčinjenih jedinica. Predstavlja skup mera i postupaka koji se preduzimaju radi stvaranja što povoljnijih uslova rada i da bi se sprečile povrede i obolenja ljudi kao i oštećenja materijalnih sredstava.

Mere zaštite na radu obuhvataju opšte i posebne mere zaštite koje se ostvaruju primenom organizacionih, tehničkih, zdravstvenih, obrazovno-vaspitnih i drugih mera.

**295. Pozadinsko obezbeđenje ratnih zarobljenika** obuhvata snabdevanje neophodnim materijalnim sredstvima i zdravstvenu zaštitu. Snabdevanje zarobljenika u zarobljeničkim stanicama i drugim mestima, dok su u nadležnosti oružanih snaga, organizuju pozadinski i drugi organi jedinica koje su ih zarobile. Sprovođenje ratnih zarobljenika u logoru organizuju i realizuju štabovi TO u saradnji sa društveno-političkim zajednicama. Zdravstvena zaštita ratnih zarobljenika obavlja se prema opštim medicinskim normama koje važe za zdravstvenu zaštitu i u duhu Ženevske konvencije.

Za realizaciju pozadinskog obezbeđenja ratnih zarobljenika, kao radna snaga, prvenstveno se koriste ratni zarobljenici.

## 7. - HIDROMETEOROLOŠKO OBEZBEĐENJE

**296. Hidrometeorološko obezbeđenje (HiOb)** borbenih dejstava obuhvata skup mera, radnji i postupaka koje preduzima komanda brigade, osloncem na pretpostavljenu komandu i u saradnji a specijalizovanim institucijama i OUR, radi izučavanja i praćenja hidrometeo-

roloških uslova koji utiču na pripremanje i izvođenje borbenih dejstava.

HiOb podrazumeva obezbeđenje komande i jedinica brigade potrebnim podacima o stvarnom stanju hidrometeoroloških prilika i njihovo prognoziranje za odgovarajući period.

**297.** Hidrometeorološki uslovi su promenljivi i mogu znatno da utiču na vođenje oružane borbe. Razne padavine, snežni pokrivač, vejavica, magla, jak vetar, visoke i niske temperature utiču na psihofizičko stanje ljudi, umanjuju njihovu radnu i borbenu sposobnost i otežavaju upotrebu tehnike. Ograničena vidljivost otežava osmatranje, izviđanje, vatrena dejstva, održavanje veze, komandovanje i borbeno obezbeđenje jedinica. Niska oblačnost, padavine i magla ograničavaju dejstva avijacije, raketnih jedinica i jedinica VOJIN.

Prilikom procene hidrometeoroloških uslova utvrđuje se njihov uticaj na dejstva neprijateljevih i vlastitih snaga i sredstava. Težište je na proceni stepena uticaja ovih elemenata na upotrebu jedinica u narednim dejstvima.

**298.** Hidrometeorološki podaci mogu da budu stvarni, prognozirani i statistički (proces, ekstremi, verovatnoće). Statistički podaci se koriste u pripremanju, a stvarni i prognozirani neposredno pred početak i u toku izvođenja borbenih dejstava.

## 8. - MASKIRANJE

**299.** Maskiranje se organizuje i sprovodi neprekidno i planski bez obzira na situaciju u kojoj se brigada nalazi. Cilj maskiranja je da se neprijatelju onemogući ili oteža otkrivanje pokreta, grupisanja, namera pojedinih jedinica ili elemenata borbenog rasporeda brigade, borbenih sredstava, materijalnih rezervi i važnih objekata u zoni dejstva. Neprekidnim maskiranjem smanjuju se gubici, otežava otkrivanje unosnih ciljeva za NH oružje i

stvaraju povoljni uslovi za izvođenje borbenih dejstava i postizanje iznenađenja. Preduzima se bez posebnog naređenja.

Maskiranje mora biti usklađeno sa planom maskiranja teritorije u kom cilju komanda brigade saraduje sa odgovarajućim organima i organizacijama DPZ, DPO, MZ i OUR koji se nalaze u njenoj zoni dejstva.

**300.** Da bi maskiranje bilo efikasno, moraju se poznavati neprijateljeve mogućnosti za izviđanje i osmatranje sa zemlje i iz vazdušnog prostora i mogućnosti i karakteristike tehničkih sredstava kojima raspolaže. Najbolji rezultati se postižu ako se pokreti i dejstva jedinica izvode noću i u nepovoljnim meteorološkim uslovima, na pošumljenom i ispresecanom zemljištu, kada su mogućnosti za izviđanje i osmatranje ograničene.

**301.** Maskiranje pojedinaca i grupa, oruđa, materijalnih rezervi i radova (pojedinačno maskiranje) predstavlja osnovne mere za zaštitu i stvaranje povoljnih uslova za pripremu i izvođenje borbenih dejstava brigade i za obmanu neprijatelja.

**302.** Poseban značaj u pripremi i izvođenju borbenih dejstava brigade ima neprekidna aktivnost jedinica; preduzimanje raznovrsnih manevara; primena novih i originalnih postupaka i napada u neočekivano vreme; česta promena prostorija dejstva, rejonu razmeštaja i vaterenih položaja, jer to dovodi neprijatelja u nedoumicu i navodi ga na pogrešne zaključke, odluke i postupke.

## 9. - OSIGURANJE

**303.** Osiguranje obuhvata: mere, postupke, aktivnosti i dejstva kojima se obezbeđuju što povoljniji uslovi za pripremu jedinica, njihovo pravovremeno i organizovano stupanje u borbu i uspešno izvođenje borbenih dejstava.

Osiguranje se preduzima u svim uslovima radi sprečavanja neprijateljevog izviđanja i iznenadnih dejstava,

zaštite vlastitih snaga i sredstava, očuvanja borbene sposobnosti jedinica do stupaja u borbu i stvaranja povoljnih uslova za preduzimanje predviđenih dejstava. Za zadatke osiguranja određuje se deo snaga i sredstava brigade, a kad god to uslovi dozvoljavaju mogu se angažovati i jedinice TO.

**304.** Jedinice brigade se osiguravaju: u borbi – borbenim, na maršu – marševskim i na odmoru – predstražnim osiguranjem. Pored ovog u svim situacijama određuje se i neposredno osiguranje (straže, objavnice, patrole, dežurni, požarni).

Jačina, sastav i zadaci osiguranja zavise od vida borbenih dejstava, jačine, udaljenosti i načina dejstva neprijatelja i mogućnosti iznenadnog napada; stepena ugroženosti rasporeda jedinica brigade; karakteristika zemljišta; veličine rejona koji se osigurava i prisustva jedinica TO u zoni dejstva brigade.

**305.** U toku borbenih dejstava brigada se osigurava pogodnim postavljanjem elemenata borbenog rasporeda, određivanjem u tu svrhu neophodnih delova (patrole, zasede, borbeno osiguranje) i organizovanjem sadejstva sa susednim jedinicama i jedinicama i štabovima TO. Za osiguranje krila, bokova i međuprostora kao i materijalnih rezervi brigada može izdvojiti poseban deo snaga ili za to angažovati jedinice TO, odnosno njihove delove.



## Glava VI

## NAPAD

## 1. - ZAJEDNIČKE ODREDBE

**306. Napad** je osnovni vid borbenih dejstava u kome brigada u sadejstvu snaga TO i u saradnji sa organima i organizacijama DPZ, DPO i OUR, jednovremeno i odlučno, po jedinstvenoj zamisli, dejstvuje po svim elementima neprijateljevog borbenog rasporeda, kombinujući vatru i pokret, upada u njegov raspored, razbija ga, uništava ili zarobljava i oslobađa objekte i prostor koji je neprijatelj privremeno zaposeo i uništava organe i organizacije koje je on, eventualno, uspostavio.

**Osnovni cilj napada** je razbijanje, uništenje ili zarobljavanje neprijateljevih snaga i oslobađanje – zauzimanje određenog prostora, odnosno objekta.

Zavisno od borbene situacije i drugih uslova, cilj brigade u napadu može biti: zauzimanje određenih objekata – položaja; obrana neprijatelja u pogledu stvarnih namjera; vezivanje neprijatelja na određenim pravcima i za određeno vreme; uništenje nekog uporišta; presecanje komunikacija i slično.

Napadom se preuzima i zadržava inicijativa, smanjuje mogućnost manevra i sloboda dejstva neprijatelja, unosi dezorganizacija i pometnja i slabi moral i borbena sposobnost njegovih jedinica.

**307.** Brigada može da napada u raznim borbenim, zemljišnim i vremenskim uslovima; u sastavu više jedinice ili samostalno; po zadatku pretpostavljene komande

istava u  
sa orga-  
meno i  
vim ele-  
mbinu-  
zbija ga,  
r koji je  
e i orga-

je ili za-  
uzima-

, cilj bri-  
objekata  
h name-  
a i za od-  
anje ko-

manjuje  
ja, unosi  
ena spo-

orbenim,  
se jedini-  
omande

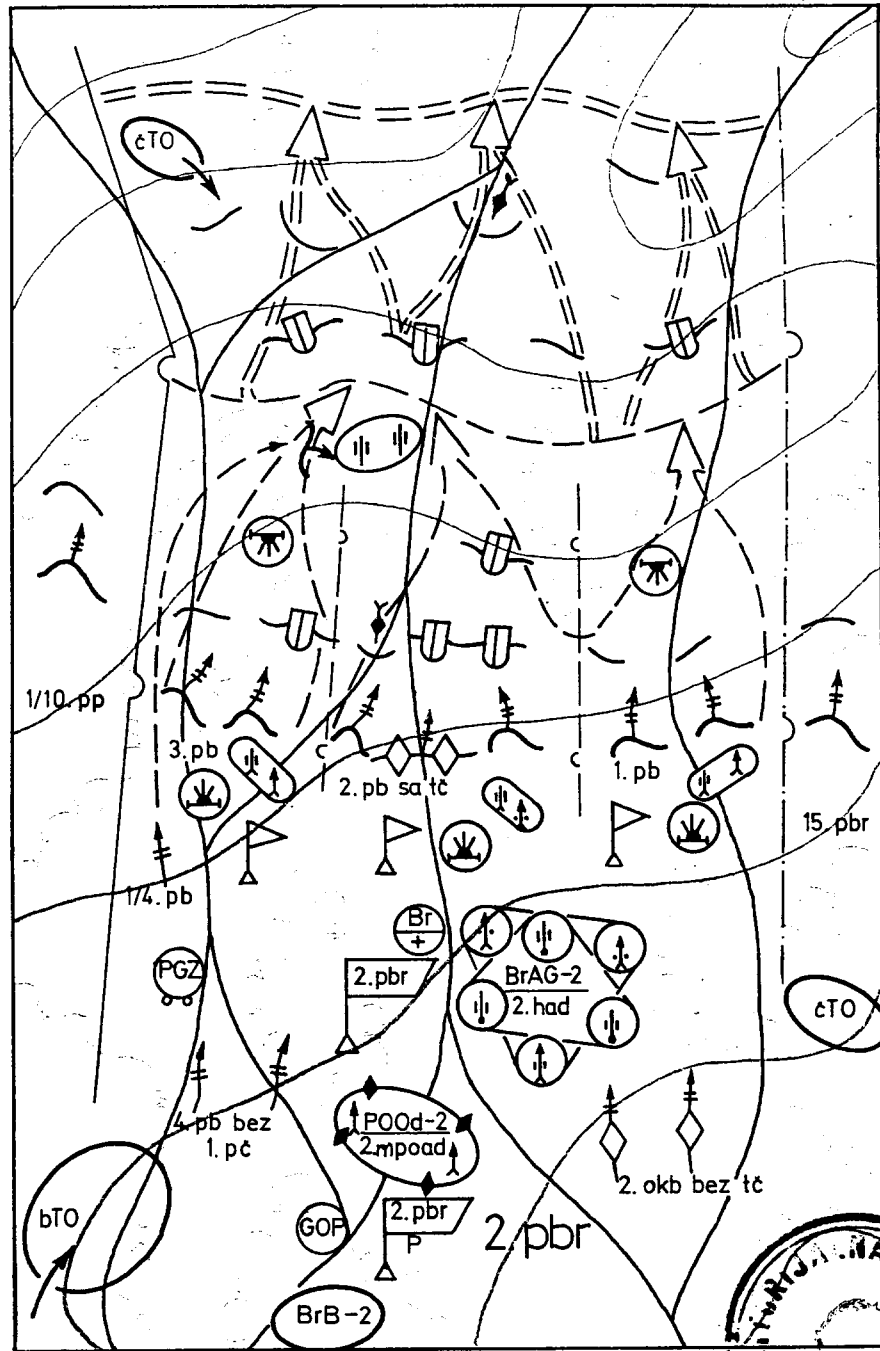

Šema 6. Napad brigade iz neposrednog borbenog položaja

ili na inicijativu komandanta brigade, o čemu obavezno izveštava pretpostavljenog starešinu.

Napad se može preduzeti iz neposrednog borbenog dodira, iz pokreta i kombinovano, na neprijatelja koji se nalazi: u odbrani (koja je organizovana pravovremeno ili na brzinu), u pokretu, na odmaranju, u napadu, u uporištu, kao i na vazdušni desant.

**308. Napad iz nepsorednog borbenog dodira** (šema 6) brigada izvodi: kada je odbranom slomljena napadna moć neprijatelja koji je prisiljen da se zaustavi i pređe u odbranu; posle neuspelog napada iz pokreta; prilikom proboja iz okruženja; kada napada na pravovremeno organizovanu odbranu; posle prethodnih dejstava kada se iz bilo kojih razloga brigada nađe u neposrednom dodiru i u drugim uslovima kada se ne može preći u napad iz pokreta. Napadu iz neposrednog borbenog dodira načelno, prethodi neophodno pregrupisavanje snaga radi ostvarivanja nadmoćnosti na izabranom pravcu.

**309. Napad iz pokreta** (šema 7) brigada izvodi kada se dovodi iz dubine. U toku podilaženja razvija se za dejstvo pod zaštitom vlastitih delova ili drugih snaga u dodiru. Redovno napada neprijatelja koji je organizovao odbranu na brzinu; u susretnoj borbi; na privremeno zaposednutoj teritoriji; kada se uvodi u borbu radi razvijanja uspeha u napadu; kada se uvodi u protivnapad u odbrani; prilikom napada na vazdušni desant; i uvek kada neprijatelj još nije izvršio uređenje položaja.

Izuzetno, kada se obezbedi potrebna nadmoćnost, jača podrška i snažno dejstvo jedinica iz pozadine neprijatelja, napad iz pokreta može se izvoditi i na neprijatelja koji je odbranu organizovao pravovremeno.

Pripremanje i organizovanje napada iz pokreta traje kraće vreme i vrši se u toku podilaženja tako da se izlaskom jedinica na liniju razvoja formira borbeni raspored za napad i izbegava duže zadržavanje na osetljivim mestima. Na taj način umanjuje se opasnost od dejstva neprijateljevog nuklearnog, hemijskog i drugog oružja.

bavezno

orbenog  
ja koji se  
meno ili  
u uporiš-

### dodira

ljena na-  
austavi i  
reta; pri-  
ovreme-  
dejtava  
srednom  
reći u na-  
og dodira  
je snaga  
ravcu.

odi kada  
se za dej-  
aga u do-  
anizovao  
meno za-  
li razvija-  
ad u odb-  
vek kada

moćnost,  
ne nepri-  
prijatelja

reta traje  
a se izlas-  
rased  
vim mes-  
jstva nep-  
užja.

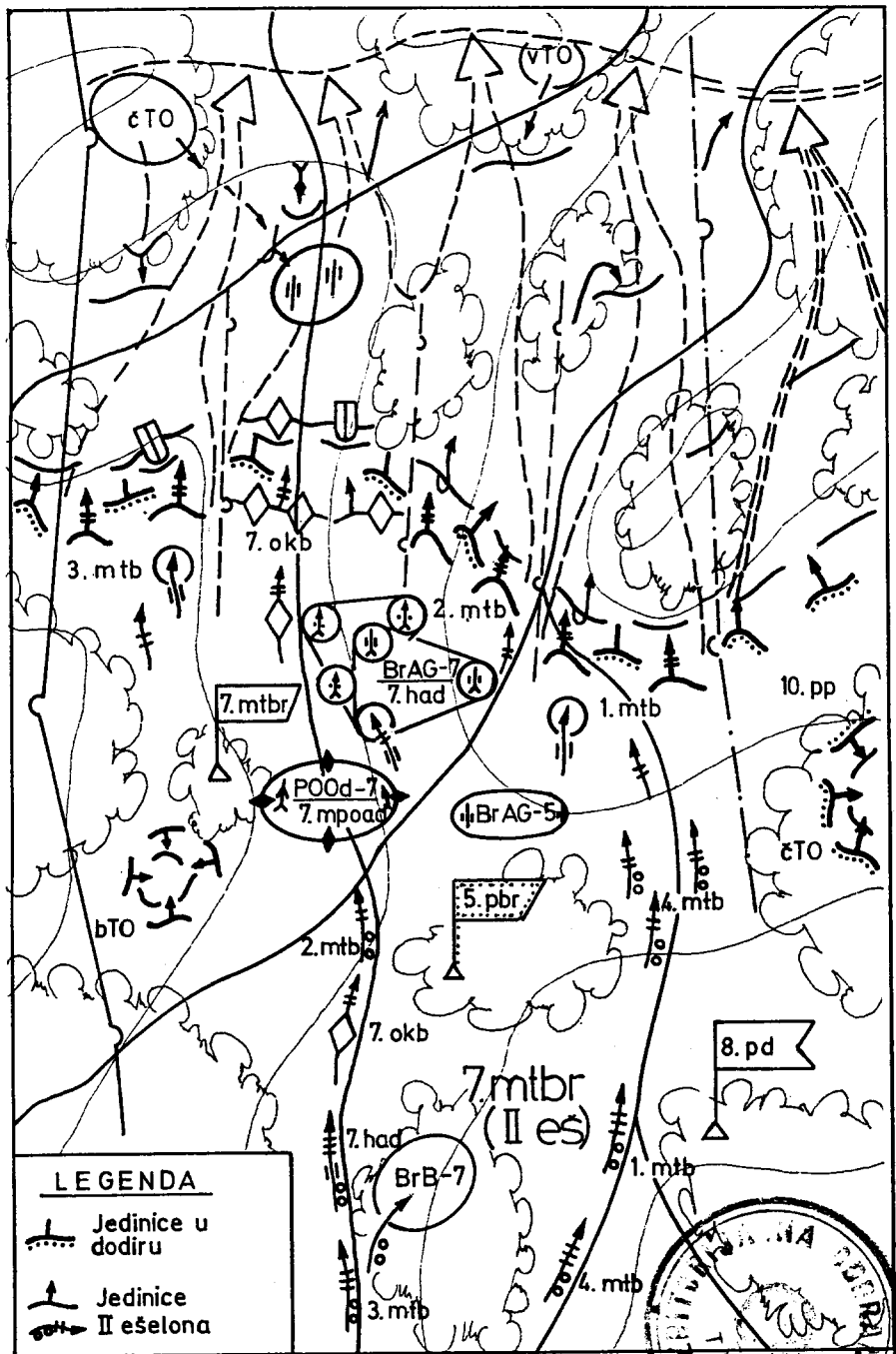

Šema 7. Napad iz pokreta (mtbr u ulozi II ešelona divizije)

**310. Kombinovani napad** – iz pokreta i neposrednog borbenog dodira – brigada izvodi kada to omogućava početni raspored jedinica. Delom snaga, obično sa boka, napad se izvodi iz pokreta, a delom snaga iz neposrednog borbenog dodira. Ovo će se najčešće primenjivati kada se borbena dejstva izvode samostalno, naročito na privremeno zaposednutoj teritoriji.

**311.** Napad na neprijatelja koji je pravovremeno organizovao odbranu zahteva temeljite pripreme i potpuno organizovanje sadejstva između svih elemenata borbenog rasporeda kao i sa susedima i jedinicama u pozadini neprijatelja. Uspeh napada se obezbeđuje snažnom vatrenom pripremom i podrškom napada i jednovremenim odlučnim dejstvom jedinica na bokove i iz pozadine neprijatelja.

**312.** Napad na neprijatelja u pokretu izvodi se iznenadno, prvenstveno u bokove kolona i »klinova« i iz zaseda, sa ciljem da se razbiju, odesku i po delovima unište njegove snage.

**313.** U vlastitoj pozadini brigada, bilo da dejstvuje u sastavu protivdesantnih snaga ili samostalno, a skoro uvek u sadejstvu sa snagama Teritorijalne odbrane, napada neprijateljeve vazdušne desante, odsečene – okružene, ostavljene i ubačene delove.

**314.** U zoni napada brigadi se, načelno, pretpotčinjavaju sve jedinice Teritorijalne odbrane ili dejstvuju na zahtev komandanta brigade. Svi drugi subjekti ONO i DSZ svoje aktivnosti usklađuju sa zadatkom brigade.

**315.** Dejstva u napadu su raznovrsna. Način izvođenja napada zavisi od: dobijenog zadatka, oblika napada, karakteristika neprijateljeve odbrane, sastava brigade, broja jedinica Teritorijalne odbrane koje dejstvuju u njeznoj zoni, ojačanja i podrške, zemljišta i drugih uslova u kojima se izvodi napad.

Brza i neprekidna dejstva u napadu otežavaju neprijatelju preduzimanje protivmera, a naročito upotrebu nuklearnog i hemijskog oružja. Postižu se prelaskom u napad bez prethodne smene i većeg pregrupisanja je-

eposred-  
moguća-  
bično sa  
iz nepos-  
nenjivati  
očito na

meno or-  
i potpu-  
rata bor-  
a u poza-  
snažnom  
ovreme-  
pozadine

i se izne-  
a« i iz za-  
na unište

ajstvuje u  
a skoro  
ne, napa-  
kružene,

potčinja-  
uju na za-  
VO i DSZ

n izvođe-  
napada,  
brigade,  
uju u nje-  
uslova u

uju nepri-  
potrebu  
askom u  
ivanja je-

dinica, silinom dejstva, snažnom vatrenom podrškom, inicijativom i smelim prodiranjem jedinica kroz međuprostore i breše, uspešnim i pravovremenim savlađivanjem prepreka, kretanjem drugog ešelona – rezerve na takvom odstojanju da se može uvesti u borbu bez zastoja, i dobro organizovanim sadejstvom sa snagama Teritorijalne odbrane, a posebno sa jedinicama u pozadini neprijatelja.

**316.** Brigada izvodi napad odlučno i energično, bez dužeg zadržavanja oko manjih odsečenih ili razbijenih delova neprijatelja. Ona teži da glavnim snagama što dublje prodre u neprijateljev raspored i njegove glavne snage dovede u nepovoljan položaj, uz stalno nastojanje da poveća zamah napada i tempo prodiranja.

U toku izvođenja napada, jedinice održavaju što tešnji dodir sa neprijateljem, kako bi mu onemogućile ili umanjile mogućnost upotrebe nuklearnog i hemijskog oružja.

**317. Zona napada** brigade obuhvata polazni položaj – liniju razvoja jedinica za napad, a u dubini neprijateljevog rasporeda krajnje objekte napada određene opštim zadatkom. Širina i dubina zone napada određuju se posebno za svaki zadatak, a u skladu sa vrstom brigade, ciljem napada, karakteristikama neprijateljeve odbrane i zemljišta, mestom i ulogom brigade u borbenom rasporedu više jedinice, ojačanjima i podrškom.

Osnov za određivanje širine zone napada brigade je front napada bataljona (do 1,5 km) angažovanih u prvom ešelonu i veličine međuprostora između njih (do 1 km). Na brdskom i planinskom zemljištu obično se napada kanalisanim pravcima – grebenima i preko visova pa su međuprostori širi nego na manevarskom zemljištu.

Na pravcu glavnog udara u sastavu više jedinice širina zone napada brigade na manevarskom zemljištu iznosi do 6 km, na brdskom do 8 km, a na planinskom 10 do 14 km.

Kada brigada napada na odvojenom pravcu može joj se odrediti samo pravac dejstva.

**318.** Brigada u napadu dobija opšti zadatak, koji pretpostavljena komanda, a ponekad i komandant brigade, deli na bliži i sledeći zadatak. Kad napada na odvojenom pravcu, sa više samostalnosti, može dobiti dnevni zadatak. To će, najčešće, biti kod lake, brdske i planinske brigade.

Ako se očekuju nagle premene situacije, ili kada je brigada u drugom borbenom ešelonu, odnosno u rezervi više jedinice, može dobiti alternativni zadatak – jedan ili više.

Bliži zadatak se izvršava početnim grupisanjem snaga. Dubina bližeg zadatka, načelno, zahvata dubinu rasporeda bataljona prvog neprijateljevog ešelona. Izvršavanje sledećeg zadatka obično zahteva izmene u borbenom rasporedu u skladu sa idejom manevra, angažovanjem snaga i razvojem situacije.

**319.** U zoni napada snage se, načelno, grupišu na dva ili više pravaca od kojih je jedan glavni – pravac glavnog udara, a ostali su pomoćni.

**Glavni udar** mora biti izražen grupisanjem dovoljno jakih snaga i jakom podrškom. Nanosi se pravcem gde se mogu postići brzi i potpuni učinci uz najmanje vlastite gubitke: preko najslabije branjenih mesta u neprijateljevom rasporedu; kroz postojeće međuprostore i slabije kontrolisane spojeve jedinica, često i preko teže prohodnog zemljišta na kojem neće moći da dođe do punog izražaja neprijateljeva ratna tehnika, odnosno gde on neće moći da realizuje ideju svog manevra; gde se brane jedinice slabijeg borbenog morala; gde su uslovi za postizanje iznenađenja najpovoljniji; na pravce koji su za neprijatelja najosetljiviji i čijim se ovladavanjem glavne snage neprijatelja dovode u nepovoljan položaj.

Glavni udar se nanosi direktno na težište neprijateljeve odbrane: kada je to uslovljeno idejom manevra pretpostavljenog; kada je obezbeđena jaka vatrena priprema i podrška; kada neprijateljeva odbrana nije pravovremeno organizovana; kada neprijateljeve glavne snage ne mogu efikasno koristiti vatru i manevar ili su preduhi-

ak, koji  
it briga-  
odvoje-  
dnevni  
aninske

kada je  
rezervi  
edan ili

em sna-  
inu ras-  
zvršava-  
benom  
vanjem

i na dva  
glavnog

ovoljno  
i gde se  
vlastite  
ijatelje-  
slabije  
prohod-  
nog iz-  
on neće  
ne jedi-  
ostizaje  
prijate-  
age ne-

prijate-  
ra pret-  
pripre-  
avovre-  
nage ne  
reduhi-

trene u razvoju, i kada je moguće postići visok stepen iznenađenja.

**320. Borbeni raspored** brigade u napadu može imati elemente predviđene u t. 16. ovog pravila, ali se za svaki konkretan slučaj određuje sastav i zadatak pojedinih elemenata.

Komandant brigade, najčešće, borbeni raspored postrojava u dva borbena ešelona. Kad ima plići zadatak i prilikom napada na neprijatelja koji je odbranu organizovao na brzinu i kada je moguće da se neprijateljeve snage razbiju u prvom naletu, može imati jedan borbeni ešelon sa rezervom.

**321.** Pripremanje i organizovanje napada odvija se prema odredbama t. 125 do 149. ovog pravila, uz prilagođavanje svih aktivnosti osobenostima i uslovima izvođenja napada.

Posebnu pažnju posvetiti neutralisanju neprijateljevih elektronskih i tehničkih sredstava za otkrivanje namera i dejstava brigade i to primenom taktičkih postupaka, korišćenjem pogodnosti zemljišta ili, ako je to moguće, uništenjem tih sredstava.

## 2. - OBLICI NAPADA

**322.** Zavisno od zadatka i uslova, brigada primenjuje raznovrsne oblike napada: obuhvatni napad, obilazni napad, bočni napad, napad iz pozadine i frontalni napad.

Oblik napada opredeljen je angažovanjem glavnih snaga. Ponekad napad iz pozadine, ako se njime postižu odlučujući efekti dejstva, može biti osnovni oblik napada (mada u njemu nisu angažovane glavne snage).

Svaki oblik napada mora biti u skladu sa zadatkom, zamisli pretpostavljenog i konkretnom situacijom; jednostavan za izvođenje; iznenađan i smelo i odlučno izveden. Treba težiti da se primeni onaj oblik napada čijim će se izvođenjem najbolje, najbrže i sa što manje gubitaka izvršiti zadatak.



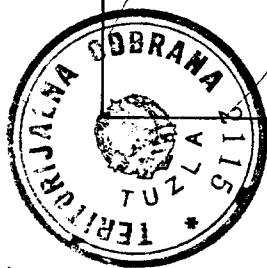
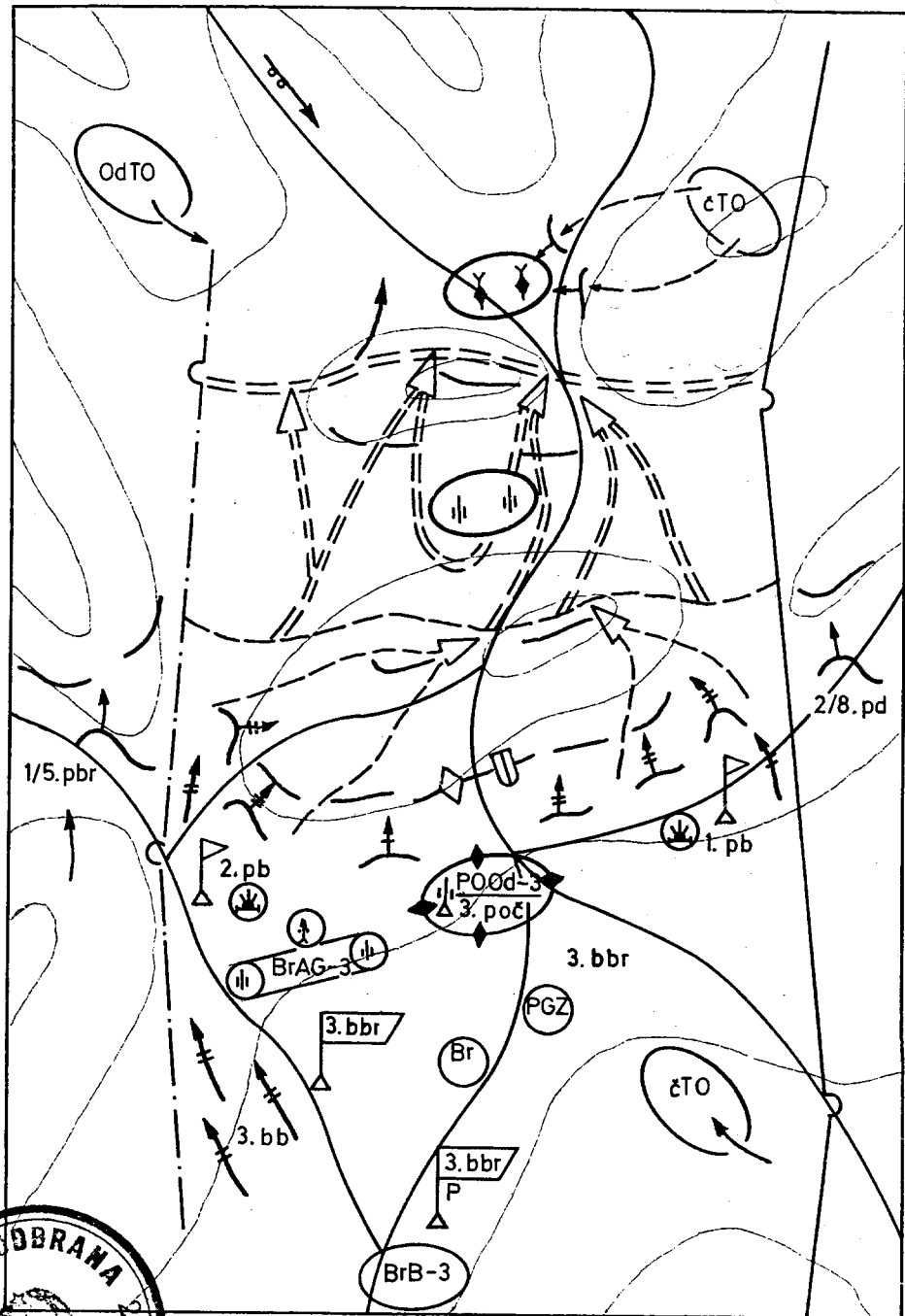

Šema 8. Obuhvatni napad

Svaki oblik napada, načelno je kombinovan i ima obeležje više oblika napada, ali je jedan uvek dominantan kroz ceo tok izvođenja ili samo za određeno vreme, odnosno na određenom zemljišnom prostoru (položaju, objektu). U svim oblicima napada obezbeđuje se istovremeni napad sa fronta, bokova i iz pozadine.

**323. U obuhvatnom napadu** (šema 8) glavnim snagama se napada na jedan, a prema mogućnostima i na oba neprijateljeva boka. Izvodi se u sadejstvu sa snagama koje dejstvuju iz pozadine, uz neposrednu vatrenu vezu sa snagama koje napadaju sa fronta. Primenjuje se kada je otkriven jedan ili oba boka neprijateljevog rasporeda ili kada se frontalnim napadom u njemu stvori slobodan prostor – breša.

Za snagama prvog ešelona koje izvode obuhvatni napad, usmerava se i drugi ešelon – rezerva brigade i snage za podršku. Snage sa fronta dejstvuju na bok oko kojeg se izvodi napad i time vezuju glavne snage neprijatelja i onemogućava njihovo upućivanje na ugroženi bok, a snage za dejstvo iz pozadine napadaju na rezerve koje bi mogle da utiču na razvoj napada.

Prilikom obuhvatnog napada na oba boka, obuhvat je plići, u početku snage dejstvuju odvojeno a zatim se spajaju i dejstvuju zajedno.

Jednovremeni obuhvatni napad na oba boka, uz sadejstvo snaga sa fronta i iz pozadine neprijatelja, daje najbolje rezultate.

**324. U bočnom napadu** (šema 9) glavnim snagama se napada u bok neprijatelja koji je napravio dublji prodor. Razlikuje se od obuhvata po tome što je prodor na bok neprijatelja dublji i što nije direktno vezan i uslovljen istovremenim napadom snaga sa fronta. Bočni napad se primenjuje u naročito povoljnim uslovima i kada se može postići iznenađenje – obično napad na neprijatelja u pokretu.

**325. Obilazni napad** (šema 10) primenjuje se u uslovima postojanja većih slabo posednutih ili neposednutih međuprostora i otkrivenih bokova. Može se izvoditi u

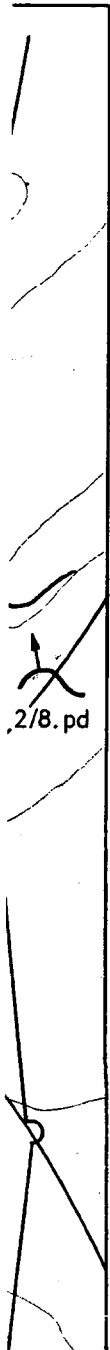

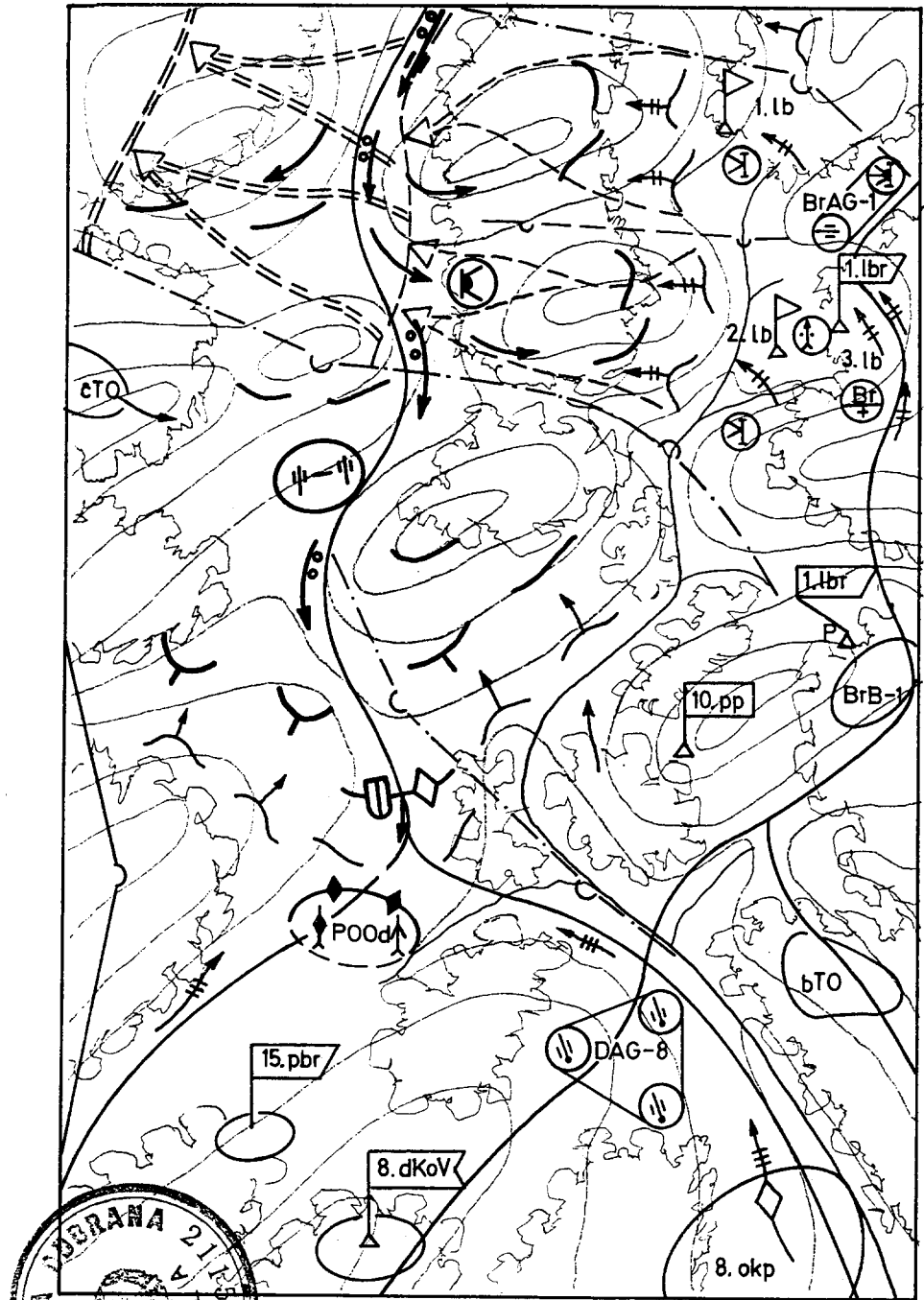

Šema 9. Bočni napad

početku napada ili posle probijanja neprijateljeve odbrane, kada se stvore uslovi za dublji prodor glavnih snaga brigade.

U obilaznom napadu brigada glavnim snagama napada rezervu neprijatelja, a delom snaga napada sa fronta. Glavne snage brigade i snage u pozadini neprijatelja koncentričnim dejstvom savlađuju rezervu neprijatelja i sprečavaju intervenciju njegovih snaga iz dubine, a zatim u sadejstvu sa snagama koje napadaju sa fronta i jedinicama TO, odsecaju, razbijaju i uništavaju snage neprijatelja.

Najveći rezultati se postižu prilikom obilaska oba neprijateljeva bloka, sa težnjom da se on okruži. Jedinice TO u pozadini neprijatelja omogućavaju potpunije izvršenje zadatka.

**326. Napad iz pozadine neprijatelja** (šema 11), za razliku od obilaska, izvode jedinice iz pozadine neprijatelja, koje su se tamo zatekle ili uputile da bi iz pozadine dejsvovalale samostalno ili sa snagama koje napadaju sa fronta. Izvodi se, načelno, noću i u nepovoljnim meteorološkim uslovima.

Snage za napad iz pozadine grupišu se tako da za najkraće vreme, iznenadno, brzo i snažno izvrše napad na objekte čijim se zauzimanjem narušava kontinuitet neprijateljeve odbrane i stvaraju povoljni uslovi za razbijanje i uništenje njegovih snaga.

**327. Frontalni napad** (šema 6) primenjuje se: kada ne postoje uslovi za primenu drugih oblika napada (nema većih međuprostora i otkrivenih bokova); kada su snage brigade brojno i tehnički nadmoćnije; kada je neprijatelj organizovao odbranu na brzinu, i kada se napad izvodi uz nuklearnu podršku.

Kad god je moguće treba težiti da se frontalni napad primenjuje samo kao početni oblik napada dok se ne stvore uslovi za primenu drugih oblika.



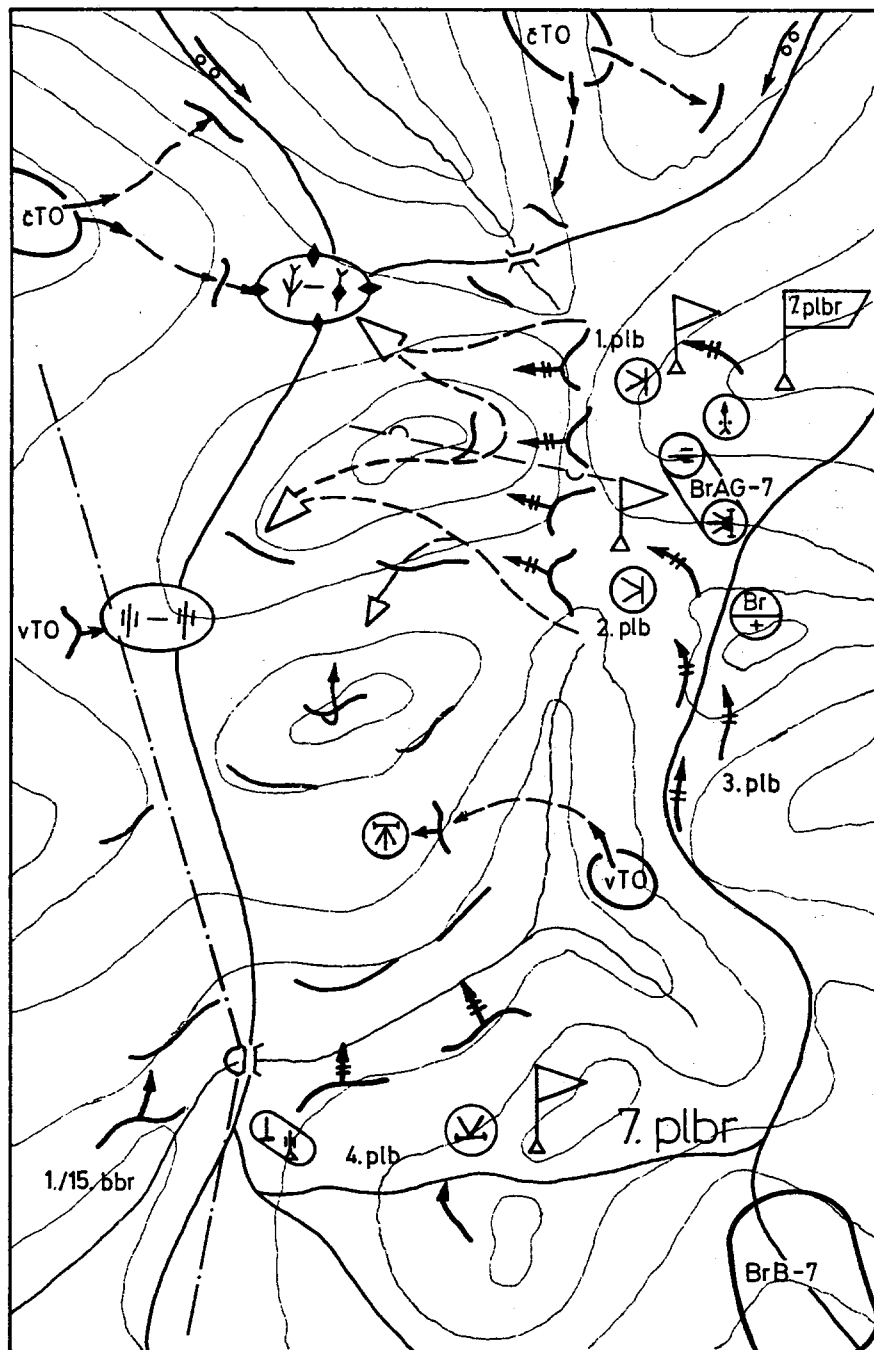

Šema 10. Obilazni napad

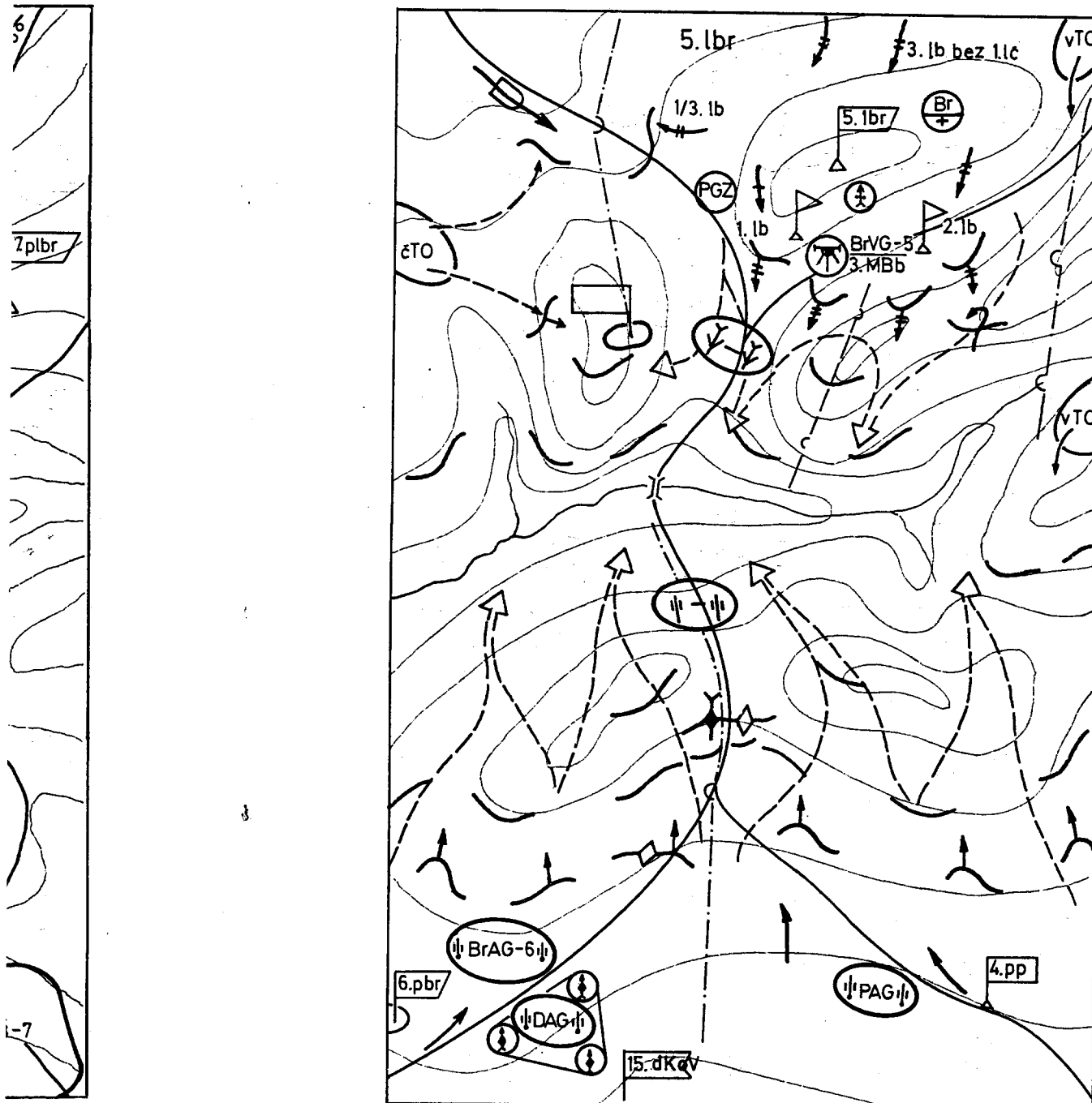

Šema 11. Napad lake brigade iz pozadine neprijatelja

### 3. - DOVOĐENJE BRIGADE ZA NAPAD

**328.** Dovođenje jedinica za napad zavisi od uslova u kojima se prelazi u napad (iz neposrednog dodira ili iz pokreta) zemljišta, sastava i vrste brigade, pokretljivosti jedinica, situacije u vazдушnom prostoru i udaljenosti neprijatelja.

**329.** Ako se u napad prelazi iz neposrednog dodira (šema 6), preduzimaju se neophodna i pravovremena pregrupisavanja jedinica. Pripreme se obavljaju u najvećoj tajnosti, načelno noću i u uslovima ograničene vidljivosti, na prikrivenim pravcima, za što kraće vreme, neposredno pred početak napada ili u toku izvođenja odbrane.

**330.** Za napad iz pokreta brigada se dovodi iz dubine - zone prikupljanja (šema 12). Zona prikupljanja, ako se određuje, načelno je na udaljenju jednodnevnog marša. U njoj se jedinice raspoređuju rastresito u zahvatu osnovnih pravaca.

U toku podilaženja jedinice iz marševskog postepeno prelaze u raščlanjeni raspored i, pod zaštitom vlastitih osiguravajućih delova ili delova drugih jedinica koji su u dodiru, razvijaju se u borbeni raspored i sa linije razvoja prelaze u napad.

Ako pri podilaženju ne postoje povoljni uslovi da iz pokreta pređe u napad, brigada se, pod zaštitom snaga u dodiru ili vlastitih osiguravajućih delova raspoređuje u očekujući rejon gde priprema napad, a zatim sa polaznog položaja ili linije razvoja prelazi u napad.

**331. Očekujući rejon** određuje se na oko 2 časa kretanja od prednjeg kraja neprijateljeve odbrane za sve jedinice sem za artiljeriju (BrAG i POOd) koja odmah poseda vatrene položaje, odnosno protivoklopne rejone.

Brigada se u očekujućem rejonu razmešta rastresito (po jedinicama) tako da se obezbedi puna borbena gotovost i omoguće najbolji uslovi za razvoj. Jedinice zaklanjaju i maskiraju tehniku i živu silu, rade zaklone za ljudstvo i pripremaju se za napad.

uslova u  
a ili iz po-  
jivosti je-  
nosti ne-

og dodira  
vremena  
i u najve-  
ne vidlji-  
e vreme,  
đenja od-

i iz dubi-  
anja, ako  
nog mar-  
hyatu os-

postepe-  
i vlastitih  
koji su u  
e razvoja

lovi da iz  
i snaga u  
ređuje u  
polaznog

o 2 časa  
ne za sve  
lmah po-  
rejone.

rastresito  
ena goto-  
ce zakla-  
e za ljud-

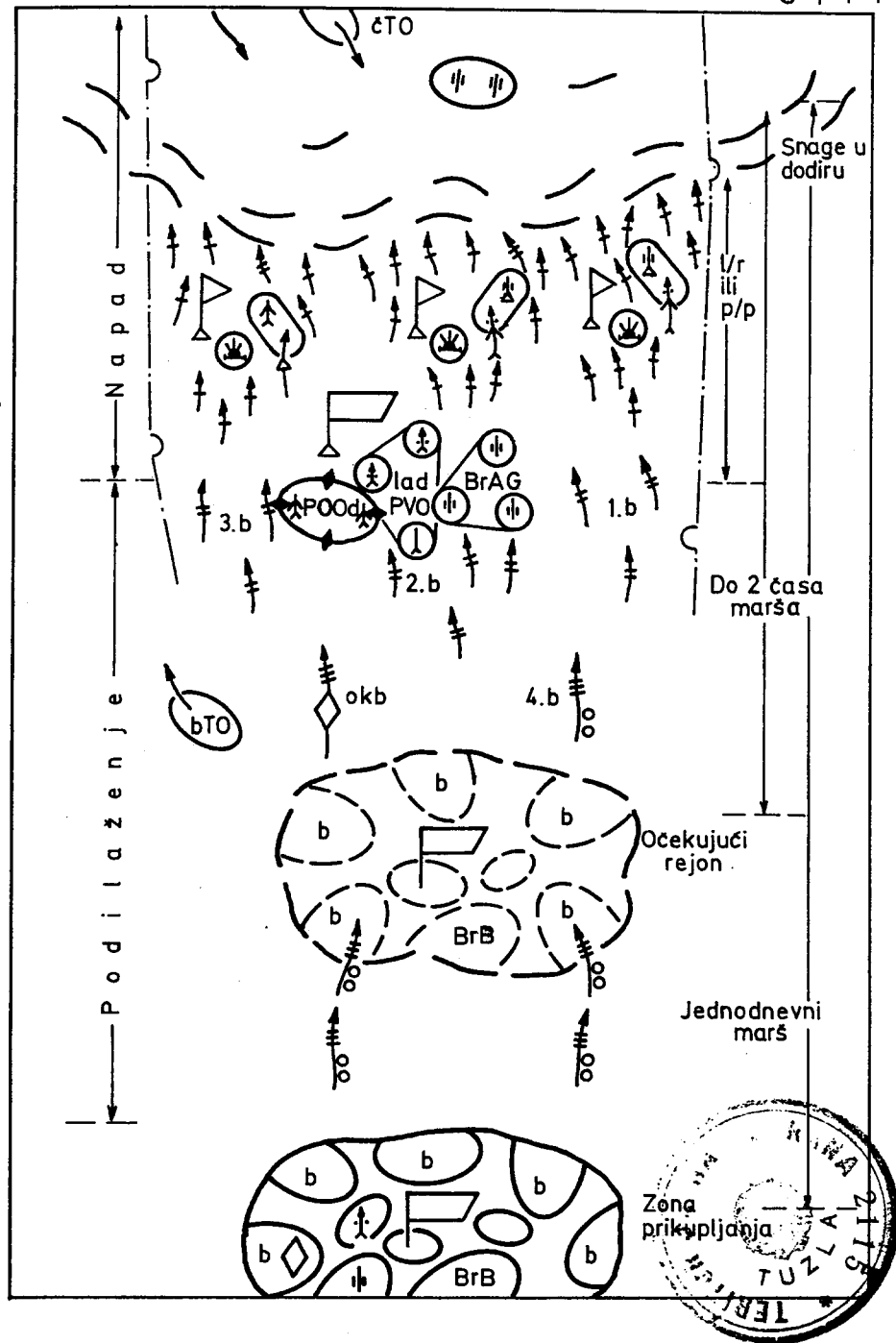

Šema 12. Dovođenje brigade za napad



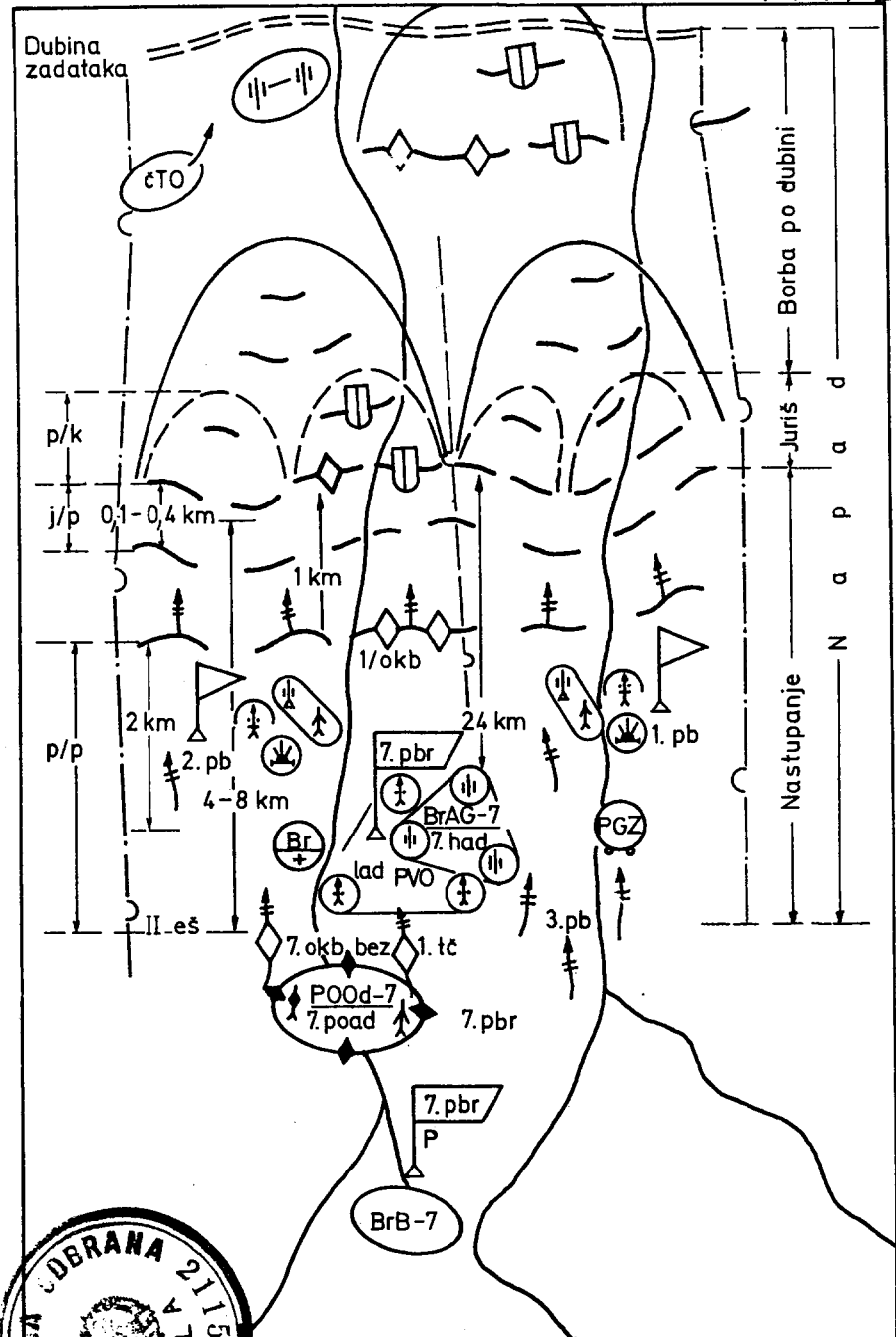

Šema 13. Napad brigade

**332.** Brigada prelazi u napad osloncem na **polazni položaj** (šema 13), odnosno **liniju razvoja** na kojima formira borbeni raspored za napad. Određuje ih komandant divizije – korpusa, a konkretizuje ih na zemljištu komandant brigade.

Na polaznom položaju jedinice se zadržavaju samo onoliko koliko je potrebno da se razviju u borbeni raspored i da komandiri jedinica izdaju zapovest za napad. Zadržavanje na liniji razvoja je kratko – dok se jedinice srede, izravnaju borbeni raspored i prime signal za napad.

Treba težiti da polazni položaj – linija razvoja bude što bliže prednjem kraju neprijateljeve odbrane. Udaljenije polaznog položaja je, načelno, oko 1 km, a linije razvoja od 1 do 3 km.

Napad oklopnih i mehanizovanih jedinica redovno počinje sa linije razvoja.

**333. Polazni položaj – linija razvoja** treba da omogućiti prikriven raspored, dobro osmatranje, uspešno dejstvo i, po mogućnosti, prikriven pokret jedinica ka objektima napada. Njihova širina i dubina odgovara širini i dubini borbenog rasporeda jedinice.

Pešadijski bataljoni prvog ešelona na polaznom položaju zahvataju dubinu do 2 km. BrAG se raspoređuje na 2 do 4 km, a drugi ešelon brigade na dubini 4 do 8 km od prednjeg kraja neprijateljeve odbrane.

**334.** Grupisanje jedinica za napad iz pokreta ostvaruje se u toku podilaženja odbrambenim položajima neprijatelja, upućivanjem jedinica na pravce napada. Grupisanje brigade za napad završava se izbijanjem jedinica na polazni položaj – liniju razvoja.

#### 4. – VATRENA PRIPREMA NAPADA

**335. Vatrema priprema napada** obuhvata organizovano i vremenski usklađeno vatreno dejstvo artiljerije, avijacije, jedinica pešadije i oklopnih jedinica radi neutralisanja i uništenja neprijateljeve žive sile i vatrenih

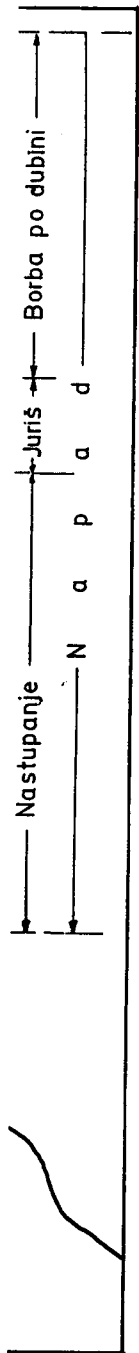

sredstava, slabljenja odbrambene moći, dezorganizovanja sistema komandovanja i vatre i stvaranja što povoljnijih uslova za izvođenje napada.

Napadu danju, a posebno kad se primenjuje frontalni oblik napada, prethodi snažna vatrena priprema.

Noću, u uslovima ograničene vidljivosti, na pokrivenom zemljištu i kada postoje uslovi za postizanje iznenađenja, napad se izvodi bez vatrene pripreme.

**336. Artiljerijsku pripremu napada** planira komanda brigade na osnovu zadatka, odluke komandanta i plana vatrene pripreme pretpostavljene komande. Planiranjem se reguliše: početak, trajanje i struktura pripreme, podela ciljeva, željeni efekat i utrošak municije.

Artiljerijska priprema načelno počinje polaskom pešadije i tenkova sa polaznog položaja – linije razvoja, a završava se izlaskom jedinica na jurišni položaj. Po potrebi, može početi ranije ili kasnije.

Trajanje artiljerijske pripreme treba da je što kraće, a zavisi od vremena potrebnog artiljeriji da neutrališe – uništi neprijateljeve ciljeve u toj meri da vlastite snage mogu uspešno izvršiti juriš; od potrebnog vremena da se jedinice prvog ešelona nesmetano razviju i savladaju prostor od polaznog položaja – linije razvoja do jurišnog položaja; od uslova u kojima se izvodi napad; raspoloživih sredstava za podršku i njihove efikasnosti u odnosu na sastav i raspored neprijatelja i drugih okolnosti. Ako je potrebno deo pripreme se može ponoviti.

**337. Struktura artiljerijske pripreme** zavisi od dužine trajanja, efekata koji se žele postići, vrste artiljerije koja se angažuje, stanja neprijatelja i stepena njegove utvrđenosti, utroška municije i dr. Obuhvata, načelno, vatre za neutralisanje, uništenje i rušenje.

Neutralisanje, načelno, ostvaruje artiljerijska grupa posrednim gađanjem, a uništenje i rušenje, načelno, grupa oruđa za neposredno gađanje.

Ciljeve za artiljerijsku grupu i druge jedinice podrške deli organ artiljerije.

organizova-  
to povolj-

je frontal-  
rema.

a pokrive-  
je iznena-

anira ko-  
nandanta  
ande. Pla-  
ra pripre-  
nicije.

askom pe-  
voja, a za-  
o potrebi,

što kraće,  
neutrališe –  
tite snage  
ena da se  
adaju pro-  
rišnog po-  
položivih  
dnosu na  
sti. Ako je

si od duži-  
artiljerije  
jegove ut-  
čelno, vat-

ska grupa  
elno, gru-

e podrške

Željeni efekat (stepen neutralisanja, uništenja, rušenja) i utrošak municije određuje se na osnovu vrste i osobina ciljeva, njihove utvrđenosti, vrste artiljerijskih oruđa i raspoložive količine municije. Protivoklopnoj artiljeriji, koja učestvuje u artiljerijskoj pripremi, odobrava se poseban utrošak municije.

Artiljerijska priprema, ako je potrebno, može se izvoditi i u noćnim uslovima. Tada se više primenjuju neposredna gađanja.

Ako se napad planira bez artiljerijske pripreme, ona se pravovremeno priprema i organizuje, a artiljerijske jedinice drže u gotovosti za njeno ostvarenje. Ako juriš ne uspe, vlastite snage se dovode na granicu zone sigurnosti, a napad ponavlja uz prethodno izvođenje artiljerijske pripreme.

**338. Avijacija**, kada učestvuje u vatrenoj pripremi napada, načelno dejstvuje na početku ili posle prvog vatrene udara po: raketnim jedinicama i artiljeriji na vatrene položajima; objektima i osetljivim mestima na komunikacijama; prelazima preko reka i slično.

**339. Vatrene priprema iz pešadijskog naoružanja** i naoružanja oklopnih i mehanizovanih jedinica usklađuje se sa vatrom artiljerije i avijacije. Ostvaruje se pred sam početak juriša sa ciljem da se neprijatelju nanese što veći gubici, neutrališe njegova živa sila i vatrene sredstva na prednjem kraju odbrane i stvore što povoljniji uslovi za juriš.

## 5. – IZVOĐENJE NAPADA

**340.** Napad brigade (šema 13), najčešće obuhvata nastupanje, juriš i borbu po dubini.

Napad počinje nastupanjem sa polaznog položaja – linije razvoja na jurišni položaj. Ukoliko se polazni i jurišni položaj poklapaju, napad počinje jurišem.

**341.** Nastupanje se izvodi, načelno, pod zaštitom vatrene pripreme napada. Način nastupanja zavisi od jači-

ne i vrste neprijateljeve vatre, doba dana, karakteristika zemljišta i vlastite vatrene pripreme, ako se ostvaruje.

Noću, kada se vatrena priprema ne ostvaruje, u uslovima ograničene vidljivosti i na pošumljenom zemljištu, jedinice nastupaju prikriveno u manjim grupama i kolonama. Bataljoni prve linije se neopaženo približavaju neprijatelju, iznenadno prelaze na juriš i uništavaju neprijatelja vatrom iz neposredne blizine.

**342.** Neposredno pre izbijanja jedinica na jurišni položaj, artiljerija sređuje najjaču vatru po prednjem kraju neprijateljeve odbrane, a zatim, na signal za juriš, prenosi vatru po dubini.

Na jurišnom položaju jedinice vrše poslednje pripreme za juriš, uočavaju prolaze u preprekama i objekte napada, a komandiri dopunjavaju i konkretizuju zadatke jedinicama. Neposredno pre polaska na juriš i prenosa artiljerijske vatre po dubini neprijateljeve odbrane, prvi ešelon brigade iz celokupnog naoružanja ostvaruje vatreanu pripremu juriša.

**343. Signal za juriš daje komandant brigade.** Komandanti bataljona ga prenose, a komandiri četa i vodova komanduju jedinicama da krenu na juriš. Sve jedinice jednovremeno polaze na juriš.

Pokret tenkova sa linije razvoja, kad podržavaju pešadiju, podešava se tako da jednovremeno sa njom izbiju na jurišni položaj, bez zadržavanja prolaze kroz raspored jedinica na jurišnom položaju i zajedno sa njima upadaju u neprijateljev raspored. Streljačka odeljenja prate tenkove u granicama osmatranja, koriste se njihovom vatrom i prolazima koje naprave u preprekama i sadejstvuju im prilikom otkrivanja i uništavanja neprijateljevih protivoklopnih sredstava.

**344.** Upadom u prednji kraj neprijateljeve odbrane jedinice prvog ešelona energično prodiru kroz međuprostore i slabije branjene, neutralisane ili neposednute rejone. Jače utvrđeni i branjeni objekti, čije bi zauzimanje dugo trajalo, načelno se blokiraju, a za njihovo uništenje angažuju se druge jedinice, prvenstveno jedinice TO.

Prodom u dubinu i spajanjem sa snagama koje dejstvuju iz pozadine, stvaraju se uslovi za odsecanje i okruženje neprijatelja, istovremeno dejstvo na izolovane snage na većoj dubini njegovog rasporeda i za uništenje okruženih snaga po delovima.

Jedinice prvog ešelona nastoje da se stalno uklinjavaju i budu u neposrednom borbenom dodiru sa neprijateljem, kako bi izbegle njegove nuklearne i hemijske udare.

Ako neprijatelj izvrši nuklearni udar po jedinicama prvog ešelona, napad se ne obustavlja. Jedinice izbačene iz borbe zamenjuju se rezervom ili jedinicama drugog ešelona, a smenjene jedinice zahvaćene udarom pristupaju otklanjanju posledica.

Jedinice brigade u neposrednom dodiru sa neprijateljem kontaminirano zemljište savlađuju korišćenjem sredstava za ličnu zaštitu i zaštitnih svojstava borbenih vozila. Drugi ešelon i jedinice van dodira sa neprijateljem obilaze kontaminirano zemljište ili se za njih izrađuju prolazi.

Kad neprijatelj izvrši nuklearni udar po snagama drugog ešelona, jedinice zahvaćene udarom zamenjuju se delovima slobodnih snaga prvog ešelona ili svežim snagama pretpostavljene komande.

**345.** Oklopne jedinice prodiru maksimalnom brzinom uz neposredno sadejstvo sa ostalim elementima borbenog rasporeda i snažnom vatrom uništavaju neprijateljevu živu silu i vatrena sredstva, težeći da u što kraćem vremenu dostignu određeni cilj.

Sadejstvo između tenkova i pešadijskih delova, prilikom prodiranja u dubinu neprijateljeve odbrane, ostvaruje se neposrednom vezom između starešina tenkovskih i pešadijskih jedinica i praćenjem tenkova streljačkim odeljenjima.

Prilikom napada noću tenkovi se, usled slabije vidljivosti i veće opasnosti od iznenađenja, načelno kreću u rasporedu jedinica pešadije i neposrednim gađanjem podržavaju napad. Oklopne jedinice, kad to nije neop-

hodno, ne treba stalno angažovati noću. Celishodnije je za dejstvo noću angažovati manje sastave (jačine od voda do čete), a glavninu upotrebiti danju radi povećanja tempa napada glavnih snaga brigade.

**346.** Snage za dejstvo iz pozadine neprijatelja, koje vrše obuhvat, obilazak ili se ubacuju u neprijateljev raspored, upućuju se pravovremeno, a u napad prelaze, načelno, istovremeno, sa ostalim snagama brigade. Njima se posebno određuje vreme polaska (iz očekujućih rejonâ ili sa polaznog položaja – linije razvoja) i pravac kretanja – provlačenja do predviđenih rejonâ, imajući u vidu dubinu zadatka, osobine zemljišta, širinu međuprostora, brzinu i način kretanja, kao i stepen verovatnog otpora neprijatelja.

**347.** Prodiranje kroz dubinu neprijateljeve odbrane, obično se ne odvija ravnomerno već sa različitim tempom na pojedinim pravcima gde naročito dolazi do izražaja napad na bokove, napad iz pozadine i napad na pojedine otporne tačke.

Bataljoni će na svojim pravcima prodirati, najčešće sa otkrivenim krilima i bokovima pa će biti izloženi protivnapadima. Zato osmatranju i kontroli međuprostora treba pokloniti posebnu pažnju. Posle ovladavanja pojedinim važnim objektima – linijama treba utvrditi postignuti uspeh, organizovati sadejstvo, privući prateća i protivoklopna oruđa, a artiljeriji za podršku i minobacačima predvideti nove ciljeve i biti spreman za odbijanje protivnapada.

**348.** Protivnapade neprijateljevih slabijih snaga, jedinice prvog ešelona odbijaju vatrom iz pokreta, a jačih, svim raspoloživim snagama i sredstvima, sačekivanjem na dostignutoj liniji i koncentracijom najjače vatre sa bliskih odstojanja, što masovnijim i energičnijim napadima snaga u dubini, na bokove i iz pozadine neprijatelja.

Protivnapade oklopnih snaga odbijaju POOd i PGZ, kao i pešadijske i oklopne jedinice dejstvom iz svih protivoklopnih sredstava.

Oklopne jedinice odbijaju protivnapad neprijateljevih oklopnih jedinica, prvenstveno bočnim udarima, ispadima i zasednim dejstvima u sadejstvu sa ostalim elementima borbenog rasporeda.

Kada snage prvog ešelona zaustave i osujete protivnapad neprijatelja i ovladaju objektima bližeg zadatka, napad se energično produžava, najčešće uvođenjem u borbu drugog ešelona.

**349. Drugi ešelon (rezerva)** kreće se u raščlanjenom rasporedu, prikriveno i u skokovima prati prvi ešelon na verovatnom pravcu upotrebe i na odstojanju koje garantuje njegovo pravovremeno uvođenje u borbu (šema 14). U borbu se uvodi na pravcu gde su postignuti najveći rezultati i gde se stvaraju povoljni uslovi za izvršenje sledećeg (narednog) zadatka.

Za uvođenje u borbu drugog ešelona (rezerve) komandant brigade izdaje naređenje koje sadrži: liniju uvođenja; objekat i pravac napada; cilj i način dejstva; sredstva ojačanja i način podrške; sadejstvo sa ostalim elementima borbenog rasporeda brigade, susedima, jedinicama TO, ubačenim i drugim delovima, i vreme uvođenja u borbu. Drugi ešelon može se uvesti i na ugovoreni signal.

Drugi ešelon, načelno, prelazi u napad iz pokreta, kroz međuprostore, preko krila i bokova jedinica prvog ešelona.

Jedinice prvog ešelona na čijem je pravcu uveden drugi ešelon mogu delom snaga podržati napad, obrazovati drugi ešelon ili se upotrebiti za likvidiranje zaostalih žarišta otpora ili za druge zadatke.

Napadu drugog ešelona sadejstvuju jedinice TO, dejstvima na krila i bokove neprijateljevih rezervi, KM i CV, pozadinske jedinice, jedinice koje se izvlače i izvršavanjem drugih zadataka.

Posle uvođenja u borbu drugog ešelona (rezerve) komandant brigade, izvlačenjem snaga koje su najmanje angažovane u borbi, odmah obrazuje novu rezervu.



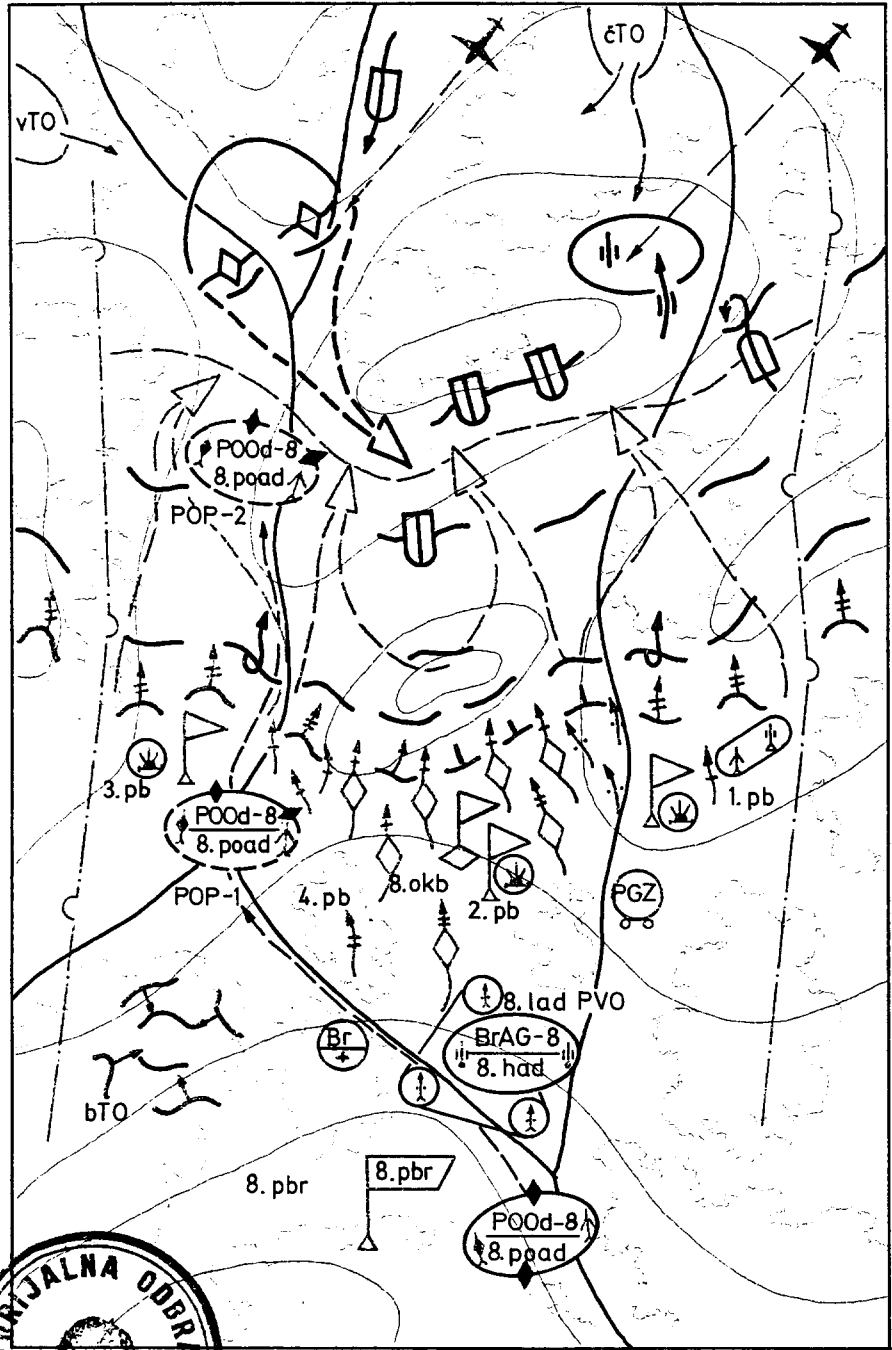

*Napad brigade – uvođenje drugog ešelona*

**350.** U artiljerijskoj podršci napada snage za podršku izvršavaju, načelno, sledeće zadatke: neutrališu neprijateljevu živu silu i vatrena sredstva neposredno ispred pešadije i tenkova; štite krila i bokove jedinica koje prodiru; obezbeđuju držanje dostignutih linija; sprečavaju pridolaženje neprijateljevih rezervi; učestvuju u odbijanju protivnapada; neutrališu neprijateljevu artiljeriju i minobacače, i podržavaju uvođenje u borbu drugog ešelona brigade.

Premeštanje artiljerije treba da omogući neposrednu i stalnu podršku pešadije i tenkova.

Brigadna artiljerijska grupa se premešta, načelno, po delovima, tako da cela bude na narednim vatrenim položajima pre uvođenja u borbu drugog ešelona.

Grupa oruđa za neposredno gađanje, ako se formira, kreće se u borbenom rasporedu jedinica i neposrednim gađanjem podržava napad pešadije i tenkova.

**351.** Avijacija i borbeni helikopteri, ako podržavaju napad, prvenstveno se angažuju za neutralisanje neprijateljeve artiljerije i rezervi (naročito oklopnih i mehanizovanih) po dubini, sprečavanje podilaženja i protivnapada rezerve, i dezorganizaciju saobraćaja na putevima.

**352. Protivoklopni odred** poseda POR u visini drugog ešelona sa zadatkom da, u sadejstvu sa oklopnim jedinicama, dejstvuje na pravcu eventualne upotrebe neprijateljevih oklopnih sredstava. U toku napada premešta se u skokovima, načelno na pravcu glavnog udara, na naredni POR ili na jedan od POP u gotovosti za odbijanje protivnapada neprijateljevih oklopnomehanizovanih jedinica.

**353. Pokretna grupa za zaprečavanje** kreće se u skokovima na pravcu verovatne upotrebe. Zadatke izvršava samostalno ili u sadejstvu sa POOd.

**354. Artiljerijsko-raketne jedinice PVO** brane glavne snage brigade sa težištem na oklopnim jedinicama i BrAG.

Sa početkom napada ARJ PVO produžavaju odbranu ovih jedinica koje su branile u pripremi i početnom gru-



lona

pisanju za napad. ARJ PVO koje su branile objekte na komunikacijama, posle prestanka važnosti tih objekata, koriste se za PVO jedinica drugog ešelona ili drugih objekata.

U toku napada ARJ PVO brane jedinice neprekidnim praćenjem ili postepenim premeštanjem prema tempu napredovanja, odnosno premeštanja jedinica koje brane.

**355.** Prilikom prodiranja u dubinu neprijateljeve odbrane nastavljaju se i dopunjuju mere obezbeđenja borbenih dejstava: upućuju se dopunski izviđački organi; osiguravaju bokovi, posebno jedinice na težištu napada; preduzimaju mere za savlađivanje minskoeksplozivnih prepreka; organizuje kontrolno-zaštitna služba u preprekama i drugo.

**356.** Ako je neprijatelj delimično ili u celini dezorganizovan, napad se produžava na svim pravcima, uz snažno dejstvo na bokove i iz pozadine sa težnjom da se okruže neprijateljeve snage, posebno izolovani delovi. To se postiže: jednovremenim napadom sa više pravaca; ubacivanjem jedinica u pozadinu neprijateljevog rasporeda; organizovanjem zaseda; zauzimanjem i držanjem važnih objekata na bokovima i u pozadini; sprečavanjem intervencija neprijatelja sa susednih pravaca, iz pozadine ili sa helikopterskim desantima ka okruženim delovima; razbijanjem neprijatelja na manje izolovane grupe i stvaranjem uslova za njihovo uništenje.

**357.** Kada brigada izvrši zadatak, učvršćuje postignuti uspeh, nastavlja izviđanje i ostale mere obezbeđenja borbenih dejstava i popunjava jedinice ljudstvom i TMS, kako bi što pre bile spremne za izvršenje narednog zadatka.

**358.** Ako neprijatelj zadrži napad brigade, jedinice se na dostignutoj liniji utvrđuju, maskiraju, sređuju i uspostavljaju narušeno sadejstvo, privlače oružja za neposredno gađanje i rezerve, ako je potrebno pregrupišu se i nakon snažne vatrene pripreme produžavaju napad.

**359.** Komandant brigade stalno prati situaciju i davanjem novih ili dopunskih zadataka, utiče na tok borbe. Odluke donosi na osnovu izveštaja potčinjenih starešina i ličnog zapažanja (osmatranja).

## 6. - NAPAD NA NASELJENO MESTO

**360.** Napad na naseljeno mesto izvodi se u svim uslovima i kad god je to moguće u sadejstvu sa jedinicama TO i organima MZ, DPZ, DPO i OUR.

Manja naseljena mesta, koje je neprijatelj uključio u opšti sistem odbrane, napadaju se u skladu sa prodiranjem snaga prvog ešelona, težeći da se okruže, izoluju, a zatim zauzimaju koncentričnim napadom. Ovakva naselja zauzimaju snage drugog ešelona (rezerve) u sadejstvu sa jedinicama TO ili ih zauzimaju one same.

Prilikom napada na veće naseljeno mesto, ako je neprijatelj organizovao odbranu na njegovim prilazima, napad se, načelno, organizuje i izvodi kao i u ostalim uslovima, ali posle izbijanja brigade pred naseljeno mesto borbeni raspored se prilagođava uslovima za napad na samo naseljeno mesto. Poseban značaj dobija organizovanje izviđanja i preduzimanje drugih mera za prikupljanje podataka o neprijatelju i naseljenom mestu što se postiže neprekidnim kontaktima sa štabovima i jedinicama TO, organima DPZ, DPO i OUR.

U svim situacijama napad se izvodi koordiniranim dejstvima spolja i unutar naseljenog mesta. Ako je potrebno snage koje dejstvuju u naseljenom mestu ojačavaju se ubacivanjem jedinica spolja. Odlučujuću ulogu u napadu često će imati snage koje dejstvuju unutar naseljenog mesta.

**361.** Borbeni raspored za napad na naseljeno mesto (šema 15) ima iste elemente kao i prilikom napada u drugim uslovima. Za osvajanje jako utvrđenih zgrada, odnosno blokova zgrada, mogu se formirati jurišne grupe i jurišni odredi različite jačine i sastava. Za uklanjanje prepreka obrazuju se grupe za raščišćavanje.

**362.** Komandovanje svim snagama koje dejstvuju u napadu na naseljeno mesto je objedinjeno. Sadejstvo se mora precizno organizovati i neprekidno održavati kako ne bi došlo do međusobnih sudara i gubitaka od vlastite vatre. Borbena dejstva jedinica moraju biti koordinirana sa dejstvima i otporom u naseljenom mestu.

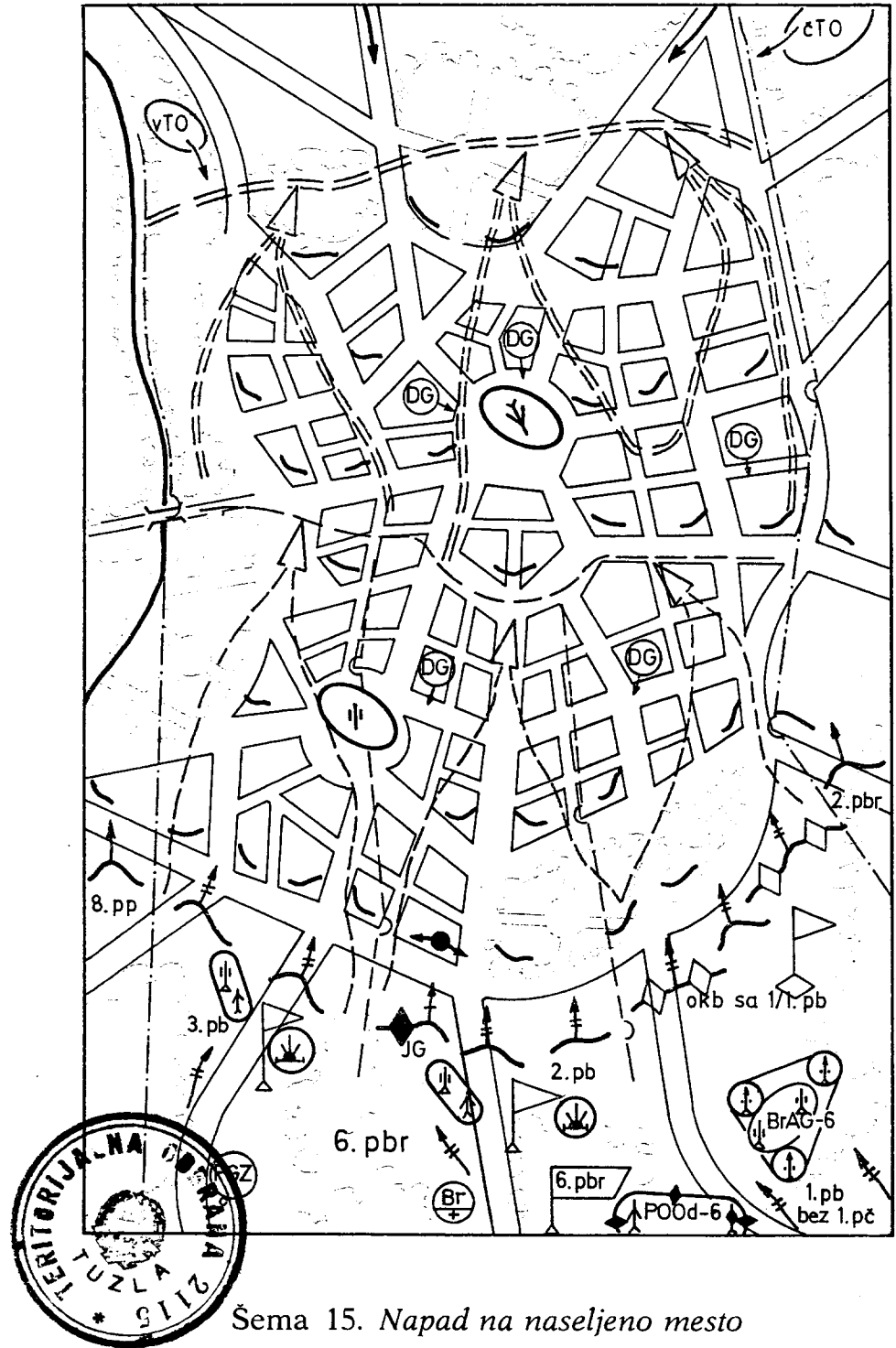

Šema 15. Napad na naseljeno mesto

**363.** Prioritetni zadaci snaga koje dejstvuju unutar naseljenog mesta su: zauzimanje radio-televizijskih studija; električnih i vodovodnih objekata; pošta; železničkih, lučkih i ostalih postrojenja; vojnih skladišta, KM i CV; raskrsnica i mostova i napadi na vatrene položaje artiljerije i raketnih jedinica.

**364.** Oklopne snage angažuju se, prvenstveno, za obuhvat i obilazak naseljenog mesta, odnosno za njihovu izolaciju, sprečavanje intervencije spolja i borbu protiv vazдушnih desanata koji mogu biti upotrebljeni u sastavu snaga za deblokiranje izolovanih (okruženih) delova u naseljenom mestu.

**365.** Napad na naseljeno mesto, načelno počinje noću i pri slaboj vidljivosti. Zato je nužno da se, dejstvom diverzantskih grupa i ubačenih delova, prethodno neutrališu neprijateljeva sredstva za osmatranje (radari, IC uređaji i dr.).

Nakon upada u naseljeno mesto jedinice energično prodiru ka njegovoj suprotnoj ivici. Napad glavnih snaga usmerava se u pravcu slabijeg otpora sa težnjom da se što dublje prodre, a neprijatelj razbije iznutra. Prilikom prodora, pojedini važniji objekti treba da se što pre blokiraju i izoluju od ostalog sistema odbrane.

**366.** Srazmerno prodoru u dubinu naseljenog mesta učvršćuje se postignuti uspeh i uređuju pojedini objekti koji služe kao oslonac za dalje prodiranje i odbijanje protivnapada. Zauzete zgrade i druge objekte treba pregledati i očistiti od zaostalih i prikrivenih delova, obraćajući naročitu pažnju na pronalaženje i uklanjanje mina iznenađenja.

U toku napada neophodno je sva mesta pogodna za spuštanje helikoptera izložiti artiljerijskoj i drugoj vatri kako bi se neprijatelj sprečio da pothrani, snabde ili evakuiše snage iz naseljenog mesta.

**367.** Posle zauzimanja naseljenog mesta, brigada produžava dejstvo u skladu sa predviđenim planom ili postupaju prema naređenju pretpostavljenog starešine.

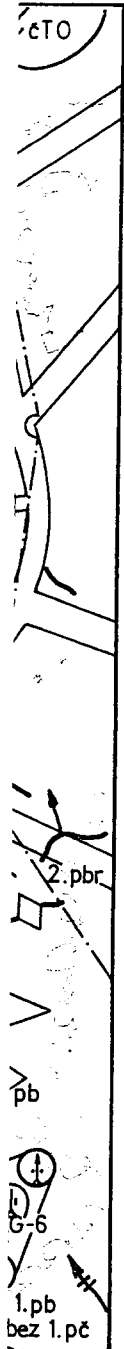

## 7. - NAPAD NA PLANINSKOM I POŠUMLJENOM ZEMLJIŠTU

**368.** Planinsko i pošumljeno zemljište karakterišu: osobine reljefa; velika ispresecanost dubokim dolinama sa strmice, često kamenitim stranama; pretežna pošumljenost; otežana prohodnost; relativno slaba komunikativnost; retka naseljenost; oštra klima sa velikim oscilacijama u temperaturi i slično, što ima značajan uticaj na napadna dejstva.

**369.** Napad jedinica brigade (šema 16) odvijaće se pretežno na odvojenim pravcima, često sa izvesnim vremenskim razmacima, u zahvatu komunikacija, grebena i kosa, na širokom i isprekidanom frontu. Međutim, treba uvek težiti da se obezbedi istovremeni juriš u zoni napada, a ako to nije moguće, treba nastojati da jedinice koje dejstvuju na jednom pravcu otpočnu juriš istovremeno.

Jedinice će, najčešće, biti razdvojene zbog čega ih treba ojačati i osposobiti za samostalna dejstva. Postoje povoljni uslovi za primenu skrivenih i iznenadnih manevara, za izvođenje obuhvatnog, obilaznog i bočnog napada i napada iz pozadine i za mogućnost da se manjim snagama neprijatelj tuče po delovima.

Pravac glavnog udara se, načelno, nanosi duž grebena ili šumskih preseka i preko visova, po mogućnosti na najslabiji deo neprijateljeve odbrane, ali sa ciljem zauzimanja najvažnijih objekata u neprijateljevom rasporedu.

U okviru opšteg zadatka jedinicama se, najčešće, postavlja više uzastopnih zadataka koji se uglavnom poklapaju sa taktičko-topografskim objektima u neprijateljevoj odbrani, kako bi se postepenim osvajanjem najvažnijih objekata razbio neprijatelj i njegove snage razdvojile, okružile i uništile.

**370.** Borbeni raspored brigade ima sve elemente kao i za napad na manevarskom zemljištu. Za napad na odvojenim pravcima mogu se formirati taktičke i borbene grupe prema odredbama t. 29 ovog pravila ili napadne kolone.

IM

akterišu:  
olinama  
pošum-  
munika-  
oscilaci-  
aj na na-

vijaće se  
nim vre-  
rebena i  
m, treba  
ni napa-  
nice koje  
remeno.

čega ih  
Postoje  
h mane-  
og napa-  
ijim sna-

ž grebe-  
nosti na  
em zauz-  
sporedu.

ešće, po-  
n pokla-  
rijatelj-  
ajvažni-  
zdvojile,

ente kao  
na odvo-  
borbene  
napadne

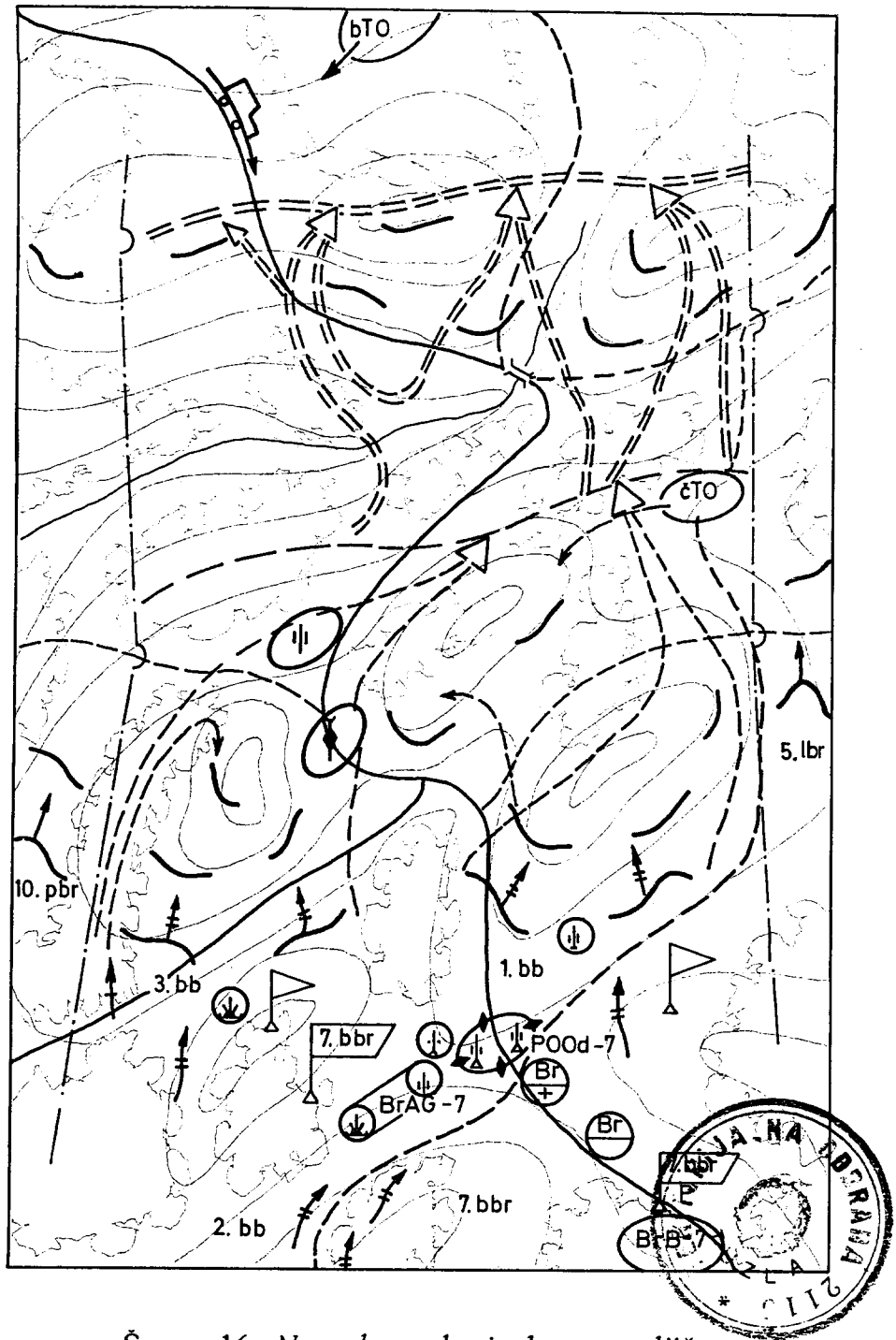

Šema 16. Napad na planinskom zemljištu



Napadne kolone formiraju se kada su napadni pravci izrazito kanalisani i kada je slabija neprijateljeva odbrana, a zadatak ima veću dubinu. Njih sačinjavaju bataljoni sa sredstvima ojačanja. Jedna od napadnih kolona je glavna.

Sve elemente borbenog rasporeda treba ojačati i osposobiti za što samostalnija dejstva i za duže vreme.

Drugi ešelon (rezerva) u toku izvođenja napada može biti podeljen tako da se uvodi odvojeno na dva pravca, jer je manevar snagama sa jednog na drugi pravac najčešće ograničen.

**371.** Rejon prikupljanja, očekujući rejon, polazni položaj – linija razvoja i jurišni položaj određuju se bliže prednjem kraju neprijatelja. Za dovođenje i razvoj jedinica koriste se postojeći putevi, prohodni pravci i staze, a za nastupanje prikriveni pravci i zaklonjeni prostori.

**372.** Organizovanje i održavanje sadejstva je otežano, a u toku napada često se narušava pa ga treba stalno dopunjavati.

Ako brigada napada na više pravaca, sadejstvo se organizuje po pravcima, a dejstvo jedinica na svakom pravcu usklađuje (po vremenu i ciljevima) sa dejstvom jedinica sa susednih pravaca iz pozadine i sa jedinicama TO. Zastoj ili neuspeh na jednom pravcu ne sme da uspori napredovanje jedinica na drugim pravcima.

**373.** Ako sredstva podrške, zbog nemogućnosti kretanja motornih vozila, ne mogu pratiti borbeni raspored brigade na celoj dubini zadatka, ona se kreću postojećim putem i u granicama dometa podržavaju jedinice dok se ne stvore uslovi da zauzmu svoja mesta u borbenom rasporedu.

**374.** Oklopna jedinica upotrebljava se za neposrednu podršku pešadije na prohodnim pravcima, u zahvatu puteva, proseka, proplanaka, dolina, kosa i visoravni koje omogućuju razvoj i dejstvo.

Uslovi zemljišta često će zahtevati da tenkovi dejstvuju vatrom preko borbenog rasporeda pešadije ili bočno sa susednih visova, što treba predvideti prilikom organizovanja sadejstva.

**375.** Za borbu protiv manjih helikopterskih desanata i ubačenih delova, za čije dejstvo u planini postoje povoljni uslovi, treba da bude spreman svaki elemenat borbenog rasporeda. U tom cilju mora biti dobro organizovano sadejstvo sa jedinicama TO.

**376.** Juriš u planini neće imati karakter istovremenog naleta na celom frontu. Kad god je moguće treba težiti da juriš istovremeno izvode snage koje napadaju sa fronta i one koje vrše obuhvat, obilazak ili napadaju iz pozadine.

Sa početkom uklinjavanja i prilikom prodiranja kroz dubinu neprijateljeve odbrane prateća oruđa treba da budu u borbenom rasporedu četa prve linije, da dejstvuju pretežno preko glava vlastitih jedinica radi njihovog neposrednog praćenja i učešća u odbijanju protivnapada.

**377.** Prodiranje kroz dubinu neprijateljeve odbrane karakteriše se postepenim savlađivanjem uzastopnog otpora neprijatelja na pojedinim pravcima. Obuhvati, obilasci i smelo prodiranje u dubinu, uz vezivanje i blokiranje pojedinih žarišta otpora, biće osnovni načini dejstva. Dejstva se usklađuju po prostoru i vremenu sa dejstvom jedinica u neprijateljevoj pozadini.

Pravac glavnog udara može se premeštati sa jednog objekta na drugi, uz primenu raznih oblika manevra.

Snage za napad iz pozadine i jedinice TO napadaju određene objekte, sprečavajući pristizanje neprijateljeve rezerve ili držanjem pojedinih objekata sprečavaju neprijatelju izvlačenje.

**378.** Zauzimanje planinskog prevoja postiže se prethodnim osvajanjem okolnih visova koji njime dominiraju, brzim izbijanjem na bok i u pozadinu neprijatelja koji brani prevoj, a zatim se osloncem na osvojene visove, bočnim napadom i napadom iz pozadine, u sadejstvu sa ubačenim delovima i jedinicama TO, razbija neprijatelj i zauzima sam prevoj.

**379.** Planinski tesnac se zauzima istovremenom primenom obuhvata, obilaska i udarom u bok i pozadinu neprijatelja.

Ako je neprijateljeva odbrana organizovana ispred tesnaca onda se napad izvodi kao i u ostalim uslovima, s tim što snage koje vrše obuhvat sprečavaju izvlačenje neprijatelja ka ulazu u tesnac, a ubačeni delovi i jedinice TO sprečavaju pristizanje svežih snaga i organizovanje odbrane na ulazu u tesnac.

Kad je neprijateljeva odbrana organizovana na ulazu u unutrašnjosti tesnaca onda se u brigadi odvajaju jače snage za obilazak i obuhvat. Ako to nije moguće treba ubacivati jače snage koje, u sadejstvu sa jedinicama TO, zauzimaju visove sa strane i stvaraju uslove za dejstvo kako na ulazu tako i kroz sam tesnac.

Ako je neprijatelj odbranu organizovao pozadi tesnaca, potrebno je obezbediti izlazak jedinice iz tesnaca i nesmetan razvoj za napad. To se postiže zauzimanjem pogodnih položaja na izlazu iz tesnaca, dejstvom po njegovim stranama, pravovremenim upućivanjem dela snaga i usmeravanjem dejstva jedinica TO za zauzimanje i održavanje tih položaja.

Ako se prilikom dovođenja snaga mora proći kroz tesnac, treba težiti da se jedinice u njemu što manje zadržavaju i da se što pre nađu na izlazu iz tesnaca.

**380.** U šumi bataljoni napadaju u zahvatu prohodnih pravaca. Napad se sastoji iz borbe za zauzimanje ivice šume, borbe u unutrašnjosti šume i borbe za izlazak iz nje. Noću i u gustoj šumi jedinice treba da budu povezane kako bi se izbegli međusobni sukobi vlastitih snaga. Povezanost između elemenata borbenog rasporeda postiže se organizovanjem sadejstva, jačom kontrolom međuprostora i dobrom vezom između jedinica.

Delove koji se kreću u zahvatu komunikacija (artiljerija, pozadinski delovi, oklopne i motorizovane jedinice) treba obezbediti od neprijateljevih ubačenih i ostavljenih snaga, radi čega svi elementi borbenog rasporeda pojačavaju mere neposrednog osiguranja.

**381.** Laka artiljerijska oruđa dejstvuju iz borbenog rasporeda jedinica prve linije, najčešće neposrednim ga-

na ispred  
slovima, s  
izvlačenje  
i jedinice  
anizovanje

na ulazu  
vajaju jače  
guće treba  
icama TO,  
za dejstvo

zadi tesna-  
snaca i nes-  
em pogod-  
njegovim  
snaga i us-  
i održava-

proći kroz  
nanje zadr-  
ca.

prohodnih  
nanje ivice  
a izlazak iz  
du poveza-  
tutih snaga.  
poreda po-  
rolom me-

cija (artilje-  
te jedinice)  
ostavljenih  
eda pojača-

z borbenog  
rednim ga-

đanjem, radi čega se pridaju bataljonima i četama prve li-  
nije.

Kad artiljerija, zbog nemogućnosti kretanja, ne može da dejstvuje iz borbenog rasporeda jedinica prve linije, onda se kreće pozadi i dejstvuje sa proplanaka ili iz rejon van šume, ako je iz njih moguća uspešna podrška napada jedinica.

Brigadna artiljerijska grupa se raspoređuje na vatrene položaje u blizini puteva, na ivicama proseka i na proplancima.

Artiljerijsko-raketne jedinice PVO upotrebljavaju se za odbranu snaga na pravcu glavnog udara sa težištem na odbrani oklopnih i artiljerijskih jedinica.

**382.** Protivnapadi neprijateljevih oklopnih i mehanizovanih jedinica znatno su ograničeni i kanalisani na prohodne pravce. Zbog toga se veći deo protivoklopne artiljerije pridaje bataljonima koji od nje formiraju protivoklopne grupe.

Ako se formira, POOd je obično slabijeg sastava i dobija, načelno, jedan pravac dejstva. Osnovni protivoklopni rejon i položaji su u zahvatu komunikacija, šumskih proseka, na proplancima i na ivici šume.

**383.** Oklopne jedinice dejstvuju, načelno iz borbenog rasporeda jedinica prve linije. Vatra iz tenkova treba da se koristi, prvenstveno, za uništavanje bunkera i drugih vatrenih tačaka, a do izražaja dolazi i mitraljeska vatra.

**384.** Napad u šumi odvija se od linije do linije (uzvišenja, prevoji, proseci, proplanci, jaruge) koje se smatraju kao regulativne, a jedinicama se određuje vreme i način izlaska na njih i prolaska preko njih. U dubinu neprijateljeve odbrane jedinice prodiru u manjim kolonama, sa isturenim osiguravajućim delovima i grupama za raščišćavanje. Manja šuma, načelno se obilazi. Treba težiti da se što pre izbije na suprotnu ivicu šume i spreči povlačenje neprijatelja.

Pojedine otporne tačke, pošto se neutrališu vatrom artiljerije i minobacača, zauzimaju se obuhvatnim dej-

stvom i uz sadejstvo jedinica TO i snaga iz pozadine neprijatelja.

**385.** Opasnost od požara u šumi je neprekidna, naročito ako neprijatelj upotrebljava nuklearno oružje. Zbog toga u svim jedinicama treba preduzeti mere protivpožarnog obezbeđenja. Za gašenje požara koristi se protivpožarna služba DPZ i OUR.

**386.** Pošto su na planinskom i pošumljenom zemljištu moguća iznenađenja od neprijateljevih manjih helikopterskih desanata, ubačenih (ostavljenih), izviđačkih, diverzantskih i drugih snaga za čije dejstvo postoje povoljni uslovi, neophodno je da svaka jedinica, bez obzira na mesto u borbenom rasporedu, stalno preduzima mere za neposredno osiguranje i da bude spremna za borbu sa takvim snagama.

**387.** Zbog većeg broja različitih vrsta prepreka (minskoeksplozivne, zarušavanje, šumske zavale i dr.) snage za održavanje puteva i grupe za raščišćavanje imaju širu primenu u pružanju pomoći jedinicama, prvenstveno artiljeriji i tenkovima u njihovom savlađivanju.

**388.** U planini i šumi otežano je osmatranje, orijentacija, upravljanje vatrom, veza, komandovanje i sadejstvo. Zato je inicijativa svih starešina, koja se zasniva na jedinstvenom shvatanju zamisli i zadataka pretpostavljenog, posebno značajna.

Zbog otežanog snabdevanja potrebno je jedinice, određenim sredstvima, snabdeti preko norme. Pronalaznju i evakuaciji povređenih i obolelih poklanja se posebna pažnja.

#### **8. – NAPAD NA PRIVREMENO ZAPOSEDNUTOJ TERITORIJI**

**389.** Na PZT napad će biti dominantan vid dejstava. Brigada će često i odbrambene ciljeve, kao što je odbrana slobodne teritorije, ostvarivati napadnim dejstvima.

dine nep-

lna, naro-  
ižje. Zbog  
protivpo-  
se protiv-

n zemliš-  
njih heli-  
viđačkih,  
postoje po-  
bez obzira  
ima mere  
i borbu sa

eka (min-  
dr.) snage  
maju širu  
stveno ar-

je, orijen-  
je i sadej-  
asniva na  
postavlje-

dinice, od-  
ronalaže-  
se poseb-

TOJ

l dejstava.  
e odbrana  
tvima.

Cilj napada na PZT je: uništenje ili zarobljavanje neprijateljeve žive sile; zaplenu ratne tehnike i materijalnih dobara; oslobađanje privremeno zaposednutih delova teritorije; proširivanje, spajanje i odbrana slobodne teritorije; iscrpljivanje, uznemiravanje i obmanjivanje neprijatelja; zaštita stanovništva i materijalnih dobara, i oslobađanje logoraša i zatvorenika.

Objekti napada su: neprijateljeve jedinice i njihove ustanove na komunikacijama, u naseljenim mestima i gradovima; organi neprijateljeve vlasti i njegovih organizacija; važni vojni i privredni objekti i postrojenja; aerodromi, luke i skladišta; objekti i sredstva veze, javnog informisanja i sve druge snage i objekti.

Na izbor objekta napada, vremena i načina dejstva, kao i na angažovanje snaga utiču sastav i namena snaga neprijatelja, cilj koji se želi postići, raspoložive snage, karakteristike zemljišta, vremenski uslovi i borbena situacija.

**390.** Napad brigade na PZT karakteriše: veća samostalnost u izboru ciljeva i određivanju zadataka; tajnost pripremanja i organizovanja napada; veća sloboda manevra; brzina dovođenja i grupisanja snaga za napad; istovremeno dejstvo na neprijateljeve važne objekte i snage; iznenadni, koncentrični i kratkotrajni udari; tesno sadejstvo sa snagama TO i saradnja sa organima DPZ, DPO, MZ i OUR.

Osnovne pretpostavke za uspeh napada na PZT su: iznenađenje, smelost, silina udara, intenzitet dejstva, kraće vreme trajanja, potpuni podaci o objektu napada i njegovom obezbeđenju i precizno organizovanje napada.

**391.** Zavisno od borbene situacije, položaja i zadataka, brigada na PZT, može izvoditi napad u pravcu fronta ili u dubini ratišta.

Za napad u pravcu fronta mora postojati sadejstvo brigade sa snagama na frontu. Kada napada na PZT i neposredno ne sadejstvuje snagama na frontu, brigada načelno dobija prostoriju sa koje preduzima napad. Prostorija treba da pruža povoljne uslove za preduzimanje raz-

novrsnih oblika napada, prikrivene i brze pokrete i izvođenje neprekidnih napadnih dejstava u sadejstvu sa jedinicama TO ali, najčešće, bez taktičkog sadejstva sa snagama na frontu.

U okviru prostorije dejstva komanda brigade određuje rejone baziranja jedinica, pravce i objekte napada i rejone prikupljanja posle izvršenog zadatka.

**392.** Osim zadatka iz t. 318 ovog pravila, u određenim situacijama brigada može dobiti orijentirni zadatak za više dana ili za napad na više objekata u raznim vremenskim razmacima.

**393.** Borbeni raspored brigade u napadu na PZT može imati sve elemente kao i u drugim uslovima, a mogu se obrazovati još i snage za osiguranje, snage za presecanje komunikacija, snage za demonstrativni napad i za diverzantska dejstva.

Snage za osiguranje, jačine od voda do čete, određuju se prilikom napada na objekat. Postavljaju se na pravce moguće neprijateljeve intervencije. Njihovu ulogu mogu preuzeti i jedinice TO.

Snage za presecanje komunikacija određuju se radi onemogućavanja ili ometanja saobraćaja: razbijanjem ili uništenjem snaga koje obezbeđuju komunikacije; rušenjem objekata ili deonica puteva i pruga; napadom na transportne kolone i drugim dejstvima u zahvatu komunikacija. Jačina i sastav snaga zavise od zadatka i mogu biti jačine jednog voda do ojačane čete.

Snage za napad grupišu se u toku pokreta ka objektu napada.

**394.** Pripreme za napad moraju biti kratke (često se izvode u pokretu ka objektima napada), a odluka i naređenja precizni i jasni. Priprema treba da obezbedi postizanje iznenađenja i brzine napada.

Napad će se, načelno, izvoditi iz pokreta, često bez vatrene pripreme i uz ograničenu vatrenu podršku. Kratkotrajnost napada uslovljena je potrebom da se neprijateljeve snage unište pre nego što usledi intervencija njegovih brzopokretnih i helikopterskih jedinica.

**395.** Cilj napada na naseljeno mesto (uporište) može biti: razbijanje i uništenje snaga u njemu; zauzimanje naseljenog mesta; stvaranje i proširenje slobodne teritorije; uznemiravanje i nanošenje gubitaka u živoj sili i materijalnim sredstvima; sprečavanje intervencije snaga iz naseljenog mesta; dolazak do plena; izazivanje neprijatelja za intervenciju iz susednih uporišta radi njihovog uništenja.

Napad se izvodi sa kružne osnovice, koncentrično po pravcima sa jasno izraženim težištem i uz sve mere obezbeđenja. Osnovno je što pre razbiti kružnu odbranu neprijatelja, jačim snagama upasti u središte naseljenog mesta i razbiti i uništiti snage neprijatelja. Za uspeh je posebno značajno organizovano sadejstvo sa susednim jedinicama i delovima u neprijateljevom rasporedu.

**396.** Po izvršenom zadatku, kada se situacija povoljno razvija, brigada nastavlja dejstva prema početnoj zamisli, a jedinicama se postavljaju dopunski zadaci. U protivnom, jedinice se povlače u bezbedne rejone gde se pripremaju za naredna dejstva.

**397.** Sadejstvo sa jedinicama TO i saradnja sa organima DPZ, DPO i OUR moraju biti stalno organizovani, kako bi se ostvarila puna i neprekidna međusobna usklađenost napada brigade sa dejstvima i drugim aktivnostima ostalih snaga na PZT.

## 9. - NAPAD ZIMI

**398.** Zimski uslovi (t. 49 ovog pravila) znatno utiču na napad brigade. Ograničena je upotreba i otežano dejstvo oklopnih borbenih vozila po snegu visine preko 50 cm. Otežano je kretanje van komunikacija, posebno motorizovane brigade. Ako visina snega prelazi 80 cm, van raščišćenih puteva – pravaca, onemogućeno je kretanje svih borbenih i neborbenih vozila.

Usled naglog topljenja snega, pogotovo u planini, može doći do bujica i porasta vodostaja potoka i reka. To



će predstavljati ozbiljne prepreke pa se o tome u toku napada mora voditi računa.

Veća pokretljivost se postiže opremanjem jedinica smučkama i krpljama. Za prevoženje municije ili opreme koriste se saonice, čamci za spasavanje, nosiljke i spojene smučke. To će, naročito doći do izražaja u planinskoj brigadi.

Otežano je osmatranje i gađanje, otkrivanje i savlađivanje prirodnih i veštačkih prepreka, kretanje jedinica i razvijanje u borbeni raspored za napad. Povećano naprezanje ljudstva i stoke dovodi do bržeg zamaranja.

**399.** Da bi se otklonili ili smanjili uticaji zimskih uslova, priprema i organizovanje napada je svestranija i duža.

U toku pripreme treba: preduzeti mere za obezbeđenje veće pokretljivosti borbenih i ostalih vozila, obezbediti pravilnu eksploataciju svih vozila u zimskim uslovima i preduzeti mere radi obezbeđenja borbene sposobnosti ljudstva i tehnike.

Za ljudstvo treba obezbediti toplu odeću, jaču hranu, tople napitke, mast protiv smrzavanja, povremeno zagrevanje, sušenje nakvašene odeće i obuće, organizovanje odmora u zaklonjenim – toplim prostorijama, češću smenu dežurnih i dr.

U jedinicama koje u svom sastavu imaju stoku treba preduzimati mere za njenu zaštitu i obezbeđenje radne sposobnosti (zimski kov, pokrivanje, smeštaj i dr.).

**400.** Borbeni raspored je prikupljeniji i načelno u kolonama. Bataljoni i čete se ojačavaju za samostalija dejstva, jer se u toku napada ne mogu vršiti veća pregrupisanja. Oklopne jedinice kreću se u borbenom rasporedu pešadijskih bataljona. Pešadija i inženjerijski delovi pomažu tenkovima u savlađivanju snega i drugih prepreka.

**401.** Prilikom napada zimi, izviđanjem, pored ostalog, treba prikupiti podatke o dubini snega, snežnim nanosima, mogućnosti kretanja na pojedinim pravcima, mestu i vrsti prepreka u snegu, a za brdske i planinske je-

dinice i o opasnosti od lavine. Izviđanje je ograničeno kratkim danom, snežnim padavinama, čestim maglama, povećanim naprezanjem ljudstva i težim korišćenjem instrumenata.

Izviđački i osiguravajući organi, jedinice koje vrše obuhvat, obilazak ili se ubacuju u neprijateljev raspored maskiraju se maskirnim odelima. Kad ima vremena i mogućnosti, vozila i borbena sredstva se premazuju belom bojom.

**402.** Napad se obično izvodi duž pravaca na kojima nema snežnih nanosa. Na velikoj suvomrazici može da se napada i van puteva što omogućuje brza i iznenadna dejstva na pravcima gde to neprijatelj ne očekuje.

**403.** Očekujući rejon treba birati na prostori koja je zaklonjena i najmanje zahvaćena snegom (u šumi, blizu naseljenih mesta i sl.) i koja omogućava bolju zaštitu od hladnoće, a istovremeno preduzimanje mera osiguranja i organizovanje POB, PVO i PDB.

Liniju razvoja treba određivati bliže prednjem kraju neprijatelja.

Kada nema naših jedinica u dodiru sa neprijateljem, snage za održavanje puteva, koje su načelno jače nego u drugim prilikama, zajedno sa prethodnicom, treba da raščiste puteve za dolazak i razvijanje glavnih snaga za napad.

Kada u dodiru ima naših snaga, one uz pomoć inžinjerijskih delova, raščišćavaju prepreke na liniji razvoja. Za raščišćavanje puteva od snega koriste se mesna sredstva i snage DPZ i OUR.

U toku napada zimi posebnu pažnju treba obratiti službi regulisanja i kontrole saobraćaja.

**404.** Po dubokom snegu nastupa se duž pravaca i puteva koji omogućavaju kretanje. Jedinice u najvećoj tajnosti kreću u manjim kolonama, težeći da se neopaženo približe neprijatelju i iznenada krenu na juriš uništavajući neprijatelja vatrom iz neposredne blizine.

Po dubokom snegu juriš se odvija sporije, u vidu kratkih prodora od objekta do objekta. Treba smelo pri-

menjivati obuhvate, obilaske i uklinjavati se u raspored neprijatelja, odbacivati ga od puta, bez zadržavanja oko žarišta otpora koja treba blokirati, okružiti i uništiti u sa-  
deystvu sa jedinicama TO.

Na poledici se posebna pažnja posvećuje obezbeđenju kretanja vozila i borbene tehnike, naročito na planin-  
skom zemljištu.

Po vejavici i magli, kad je otežano gađanje i osmatra-  
nje, napad se priprema, organizuje i izvodi kao noću.

Kad god je moguće treba ubacivati snage u raspored neprijatelja koristeći međuprostore i prikrivene pravce. Za ubacivanje su najpogodnije smučarske jedinice.

Jedinice TO i snage u pozadini neprijatelja iznenad-  
nim napadima stalno ga uznemiravaju, ne dozvoljavaju mu da koristi zimska skloništa i da se uredno snabdeva.

Napad zimi, kad je snežni pokrivač mali i bitnije ne utiče na pokret, izvodi se kao i u drugim uslovima.

**405.** Vatrene položaji artiljerije, protivoklopni rejoni i položaji biraju se u blizini puteva, što olakšava njihovo posedanje i po dubokom snegu, a uključuje potrebu za izradom novih prilaznih puteva koji se teško maskiraju.

U vreme kiša i naglog topljenja snega vatrene položaji za artiljeriju, osmatračnice, komandna mesta i rejoni razmeštaja pozadinskih jedinica biraju se na mestima koja isključuju njihovo plavljenje.

Rejoni razmeštaja pozadinskih jedinica biraju se na manjim odstojanjima, načelno u naseljenom mestu, zgradama, kolibama, zemunicama i slično. Treba preduzeti sve mere radi sprečavanja iznenađenja i napada neprijateljevih ubačenih delova.

Radi osiguranja neprekidnog funkcionisanja pozadinskog obezbeđenja, putevi za dotur i evakuaciju čiste se od snega, a za transport se po potrebi, koriste sanke i traktori iz mesnih izvora i slično.

Zbog otežanog snabdevanja jedinice se mogu popuniti municijom i drugim sredstvima preko norme.

**406.** Pružanje medicinske pomoći i evakuacija povređenih i obolelih otežani su, a opasnost od njihovog

smrzavanja povećana je. To zahteva njihovo brzo pronalaženje, prikupljanje na mesta zaštićena od hladnoće i hitnu evakuaciju. Lica koja nose povređene i obolele snabdevaju se sredstvima pogodnim za kretanje po snegu.

Povređeni i oboleli, po planu pretpostavljene komande, mogu se evakuisati i helikopterima.

**407.** Komandovanje zimi, naročito po magli i mećavi, otežano je zbog čega potčinjene starešine treba da znaju zamisao izvršenja zadatka u celini i da stalno imaju odgovarajuću vezu sa pretpostavljenim. Za održavanje veze kuriri treba da su opremljeni smučkama i krpljama.

Snagama koje se ubacuju u pozadinu neprijatelja treba obezbediti vodiče.

## 10. - NASILNI PRELAZAK REKE

**408.** Nasilni prelazak reke je napad u kojem brigada pod borbom savlađuje vodenu prepreku radi razbijanja i uništenja neprijatelja na suprotnoj obali, zauzimanja osnovice i uspostavljanja mostobrana koji obezbeđuje nastavljajući napada.

Nasilni prelazak reke preduzima se samo kada na drugi način nije moguće razviti napad i postići željeni cilj. Uvek kada postoji mogućnost da se vodena prepreka pređe na nebranjenom odseku, nasilni prelazak treba izbegavati ili ga izvoditi gde je neprijatelj izrazito slab.

Nasilni prelazak reke brigada izvodi, načelno, u sastavu više jedinice, ali planinska i brdska brigada često i samostalno.

**409.** Najpotpuniji uspeh u nasilnom prelasku reke brigada postiže angažovanjem jedinica TO i snaga u pozadini neprijatelja, kao i saradnjom sa organima i organizacijama DPZ i OUR, koje dejstvima na suprotnoj obali i određenim merama ubrzavaju nasilan prelazak reke i brigadi omogućavaju zauzimanje osnovice i uspostavljanje mostobrana.

**410.** Nasilni prelazak reke može se izvoditi iz pokreta i neposrednog borbenog dodira, što zavisi od razvoja borbene situacije, neprijateljeve odbrane, zemljišta, mogućnosti prilaska reci, raspoloživih sredstava za prelazak i mogućnosti izvršenja priprema za nasilni prelazak reke.

**411.** Nasilni prelazak reke iz pokreta izvodi se kao nastavak uspešno izvedenih prethodnih dejstava (napad, gonjenje, marševanje). Prilikom nasilnog prelaska iz pokreta jedinice, bez zadržavanja ili uz kraće zadržavanje radi neophodnih priprema, po delovima prelaze reku težeći da što pre zauzmu pogodne oslonce na suprotnoj obali.

U povoljnim uslovima (jače snage u pozadini neprijatelja, savremena sredstva za savlađivanje vodenih prepreka, snažna vatrena podrška, kada reku brane slabe snage neprijatelja) nasilni prelazak iz pokreta je osnovni način nasilnog prelaska reke.

Pripreme za nasilni prelazak reke obavljaju se još u pokretu, pre izbijanja na reku.

Brigada nasilno prelazi reku iz pokreta pod zaštitom snaga u dodiru ili sopstvenih osiguravajućih delova (prednji odred, čelni odred, goneći odred, prethodnica).

**412.** Nasilni prelazak reke iz neposrednog borbenog dodira (šema 17) brigada preduzima kada se usled razvoja prethodnih dejstava nađe u neposrednom dodiru sa neprijateljem na reci.

Nasilni prelazak načelno počinje noću, pri čemu se najveći deo snaga i sredstava prebacuje na suprotnu obalu u toku noći. Nasilni prelazak danju izvodi se samo pri izrazitoj nadmoćnosti i kada je neprijatelj razbijen u prethodnim dejstvima.

**413.** Nasilni prelazak reke, načelno se izvodi na širokom frontu. Brigadi se određuje zona nasilnog prelaska. U okviru zone brigada bira, ili joj se određuje, najpogodniji odsek nasilnog prelaska u kome se uređuje 2 do 3 desantna i jedno skelsko ili mosno mesto prelaska, a po potrebi i mesta prelaska gazom, a za tenkove mesto prelaska dubokim gazom ili mesto za kretanje pod vodom.



**Odsek prelaska** je deo rečnog toka sa delom zemljišta na vlastitoj i suprotnoj obali na kojem je predviđen prelazak preko reke i raspored jedinica koje prelaze reku. Obuhvata: mesta prelaska, mesta prikupljanja sredstava za prelazak, prilazne puteve od očekujućih rejonu do mesta prelaska, očekujući rejon, objekte za vatreno dejstvo i zaštitu, polaznu liniju, liniju ukrcavanja i iskrčavanja i drugo. Širina odseka prelaska zavisi od broja i vrste mesta prelaska, osobina reke i obala, karakteristika neprijateljeve odbrane i sl. Za odsek prelaska najpogodniji su lukovi reke istureni ka vlastitim snagama na kojima postoje gazovi, ostrva i pogodna mesta za prilaz reci i ukrcavanje i iskrčavanje jedinica.

**414. Mesto prelaska** je deo odseka prelaska (reke, obale i zaobalja) uređeno za prelazak jedinica preko reke. Može biti: desantno, skelsko, mosno, za prelaz gazom, dubokim gazom, kretanjem tenkova pod vodom ili plovljenjem, plivanjem i preko leda. Širina mesta prelaska je do 1 km, a rastojanje između dva susedna mesta prelaska oko 2 km.

Za svako mesto prelaska određuje se komandant mesta prelaska sa dva pomoćnika. Na skelskim i mosnim mestima prelaska komandanti su inženjerski oficiri, a na ostalim, načelno, komandanti jedinica koje prelaze reku.

**415.** Za bataljone prvog borbenog ešelona, za prelazak jedinica desantnim sredstvima, načelno se organizuje po jedno desantno mesto prelaska. Kapacitet desantnog mesta prelaska treba da bude toliki da se u jednom talasu može prevesti najmanje jedna ojačana četa pešadije.

**Desantno mesto prelaska** ima: polaznu liniju (100 do 300 m od reke) na koju jedinice izlaze razvijene i sa sredstvima za prelazak; liniju ukrcavanja (otiskivanja) na kojoj se ljudstvo ukrcava na desantna sredstva (osim na amfibijske transportere) i sa koje počinje plovidba; liniju iskrčavanja (pristajanja) na suprotnoj obali na kojoj se jedinice iskrčavaju i prelaze u napad; mesta prikupljanja sredstava za prelazak; mesto za rezervna plovna sredstva; objekte za zaštitu ljudstva i drugo.

Ljudstvo prvog talasa ukrcava se u amfibijske transportere, načelno na mestima prikupljanja plovnih sredstava, a ljudstvo ostalih talasa na polaznoj liniji ili na pogodnom prostoru između reke i polazne linije (što se reguliše planom prevoženja).

Prilikom nasilnog prelaska reke najpre se organizuju desantna mesta prelaska i mesta prelaska gazom, a zatim se uređuju skelska i mosna mesta prelaska.

**416.** Brigada u nasilnom prelasku reke dobija opšti zadatak čija se dubina, načelno, poklapa sa dubinom mostobrana (3 do 5 km od obale). Opšti zadatak se deli na bliži i sledeći ili na nekoliko uzastopnih.

**417.** Borbeni raspored brigade za nasilni prelazak ima iste elemente kao i u napadu, odnosno gonjenju. U bataljonima prvog ešelona obrazuju se, po potrebi, jurišne grupe koje se prebacuju u prvom talasu. One uništavaju vatrene tačke na suprotnoj obali i stvaraju uslove za prelazak i dejstvo ostalih talasa.

**418.** Priprema nasilnog prelaska reke obuhvata: prikupljanje podataka o reci, prelazima na njoj, zemljištu, jačini neprijatelja i organizaciji odbrane; izbor odseka i mesta prelaska; donošenje odluke; izrada plana prelaska; zauzimanje borbenog rasporeda za prelaženje; inženjersko obezbeđenje prelaska; obezbeđenje borbenih dejstava; organizovanje komandovanja i veze; i posebno utvrđivanje zadataka jedinicama TO koje se nalaze na suprotnoj obali.

Desantna sredstva za prelazak, sem amfibijskih, donose se na mesta prikupljanja, što bliže reci, tako da ih jedinice prvog talasa mogu uzeti u prolazu i brzo doneti na reku. Amfibijska desantna sredstva se dovoze u rejone prikupljanja, načelno dalje od reke.

**419.** Nasilnom prelasku reke danju, a ponekad i noću, prethodi snažna vatrena priprema, radi neutralisanja neprijatelja na pravcu prelaženja glavnih snaga, posebno vatrene sredstva koja neposredno dejstvuju na mestima prelaska.



**420.** Kada brigada nasilno prelazi reku iz pokreta izviđački delovi, prednji i goneći odredi, a posebno jedinice TO, energičnim i smelim dejstvom teže da što pre izbiju na reku, zauzmu postojeće prelaze i da se »na leđima« neprijatelja ili pre njega prebace na suprotnu obalu, prošire postignuti uspeh i omoguće glavnim snagama brigade prelazak iz pokreta.

Ako prelazi na reci nisu pravovremeno zauzeti, prednji delovi se po izbijanju na reku, uz sadejstvo jedinica TO, prebacuju preko reke koristeći se amfibijskim, desantnim i mesnim sredstvima. Prebacivanje bataljona podržavaju tenkovi i artiljerija sa vlastite obale.

Kada se brigada dovodi iz dubine, a neprijatelj je pravovremeno poseo suprotnu obalu, jedinice odlaze u očekujuće rejone za prelazak, gde dovršavaju pripreme.

**421.** Nasilni prelazak iz neposrednog borbenog dodira otpočinje kada jedinice zauzmu raspored za prelazak i kad sredstva za prelazak budu pripremljena i privučena na određena mesta.

U određeno vreme jedinice prvog ešelona kreću predviđenim pravcima ka mestima prelaska i u pokretu zauzimaju raspored za nasilni prelazak. Prvi talas u prolazu uzima plovna sredstva, u raščlanjenom rasporedu izlazi na polaznu liniju, razvija se i odmah produžava na liniju ukrcavanja, a svaki sledeći talas kreće se za prethodnim u razmaku od jedne ture. Kada se prelazi u amfibijskim transporterima, prvi talas posle ukrcavanja zauzima određeni raspored i kreće ka reci, a sledeći talas dolazi na mesto ukrcavanja i sačekuje povratak transportera.

Brigadna artiljerijska grupa pravovremeno poseda položaje bliže reci, u gotovosti za dejstvo pre početka nasilnog prelaska, bez obzira da li se izvodi vatrena priprema ili ne.

Protivoklopni odred se najčešće istura na protivoklopni položaj bliže reci i dejstvuje neposrednim gađanjem.

**422.** U toku masilnog prelaska reke danju, naročitu pažnju treba obratiti na PVO očekujućeg rejona i mesta

prelaska. Čim se stvore uslovi deo ARJ PVO prelazi na suprotnu obalu radi odbrane jedinica na mostobranu i efikasnije odbrane prelaza preko reke.

Za neposrednu odbranu prelaženja glavnih snaga komandant brigade može angažovati celokupne snage ARJ PVO.

**423.** Nasilni prelazak reke počinje prelaskom prvih talasa istovremeno na svim mestima prelaska, a početak prelaska (Č) označava otiskivanje prvog talasa sa linije ukrcavanja.

Čim pristane na suprotnu obalu, prvi talas uništava neprijateljeve vatrene tačke i stvara prostor za iskrcavanje narednih talasa. Naredni talasi, odmah posle iskrcavanja, stupaju u borbu i proširuju uspeh, nastojeći da se delovi koji su prešli na različitim mestima prelaska međusobno povežu i stvore prostor za prebacivanje ostalih snaga brigade.

Prodoranjem u dubinu, bataljoni prvog ešelona teže da što pre ovladaju objektima koji pružaju povoljne uslove za stvaranje mostobrana i odbijanje neprijateljevog protivnapada. Ostale snage brigade prelaze po planu prelaska težeći da se održi planirani tempo napada na suprotnoj obali i da se na mostobranu ne nagomilavaju snage.

Čim se uspostavi skelsko mesto prelaska, najpre se prebacuje protivoklopni odred, zatim artiljerija pridodati bataljonima i onda BrAG.

Tenkovi prelaze reku na mestima prelaska, kretanjem pod vodom ili dubokim gazom. Ako takvih uslova nema, preko reke se prevoze skelama ili prelaze preko mosta.

**424.** Pozadinsko obezbeđenje se obavlja u toku pripreme za nasilni prelazak. Jedinice se popunjavaju municijom preko norme, da bi bile osposobljene za dejstvo na suprotnoj obali dok se pozadinske jedinice ne prebace preko reke. Brigadna baza prebacuje se preko reke najčešće noću kada je mostobran učvršćen i glavne snage prešle na suprotnu obalu.

Sanitetska stanica se razvija na oko 1 km od obale, a prebacuje se pre brigadne baze.

**425.** Nasilni prelazak planinskih reka je znatno teži, kako po načinu organizovanja tako i u pogledu upotrebe sredstava za nasilni prelazak.

Nasilni prelazak takvih reka izvodi se kao i na ostalim rekama sa sledećim specifičnostima:

- brigada nasilno prelazi reku, načelno, samostalno, najčešće iz pokreta, pretežno noću i na širem frontu, na više mesta i u različito vreme;

- očekujući rejoni treba da budu bliže reci, a prilikom određivanja mesta prelaska voditi računa da im je moguć prilaz;

- pored pridatih formacijskih i mesnih sredstava za prelazak, koristi se i veračka oprema za izradu mostića od užadi. Njih će najčešće podizati ljudstvo koje je obučeno u veranju i rukovanju planinskom opremom;

- skele se ređe izrađuju. Prvenstveno se izrađuju višeci mostići;

- prikupljanje sredstava za prelazak je otežano. Sredstva treba prikupljati na pogodnim mestima gde je moguć prilaz mestima prelaska (bočne doline koje izvođe na puteve i staze);

- mesta prelaska biraju se na takvim odsecima da se po izvršenom nasilnom prelasku mogu stvoriti čvrsti mostobrani (poprečni grebeni, pogodni visovi i sl.), iako su zbog toga jedinice izložene obilaznim pokretima i većim naprezanjima.

## 11. - NAPAD NA VAZDUŠNE DESANTE

**426.** Brigada može dobiti zadatak da protivdesantnu borbu vodi samostalno ili u sastavu više jedinice.

Kada se protivdesantna borba samostalno organizuje komandant brigade pravovremeno preduzima organizacijske, materijalne i druge pripreme. On utvrđuje plan angažovanja svih snaga i sredstava prema varijantama

moguće upotrebe vazdušnog desanta, precizira zadatke jedinicama, organizuje sadejstvo između njih, kao i ovih sa drugim snagama (PVO, organima i organizacijama DPZ, DPO i OUR).

U sastavu jačih snaga namenjenih za protivdesantnu borbu, brigada se angažuje na osnovu plana i zadataka komande koja organizuje protivdesantnu borbu.

**427.** Jedinice brigade će se, najčešće raspoređivati na kružnoj osnovici (šema 18), posedajući objekte koji dominiraju rejonima pogodnim za desantiranje. Posednuti položaji treba da budu oslonac za sprečavanje širenja neprijateljevog desanta, da mu se onemogući zauzimanje pogodnih položaja za odbranu ili nastupanje ka objektu njegovog dejstva, kao i za preduzimanje napada na pojedine delove desanta.

Brigada pravovremeno preduzima sve mere za zaštitu od dejstva avijacije, artiljerije i raketnih jedinica.

**428.** Rejoni pogodni za spuštanje vazdušnog desanta zaprečavaju se minsko-eksplozivnim i drugim preprekama i na njih se planira artiljerijska i minobacačka vatra. U svim slučajevima sistem zaprečavanja treba da bude usklađen sa sistemom protivdesantne vatre i manevrom jedinica na desantnoj prostoriji.

**429.** Borba protiv vazdušnog desanta zahteva odlučnost, umešno komandovanje i samoinicijativu svih starešina. Posebno je značajno pravovremeno i organizovano stupanje u borbu, tako da se desantu nanese udar još u fazi spuštanja, kada je on najosetljiviji, i pre nego se sredi. Zbog toga je neophodno da se blizu važnih objekata (verovatnih desantnih rejonu) nađu snage namenjene za pravovremenu intervenciju.

**430.** U napadu na desant brigadi sadejstvuju jedinice TO i druge snage koje se zateknu na desantnoj prostoriji.

Desant treba razbiti i uništiti pre nego što zauzme važne objekte na desantnoj prostoriji i spoji se sa snagama koje dejstvuju na frontu.

Borba protiv desanata, posebno jačih, karakteriše se složenošću organizovanja i učešćem velikog broja jedini-

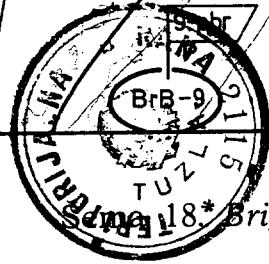
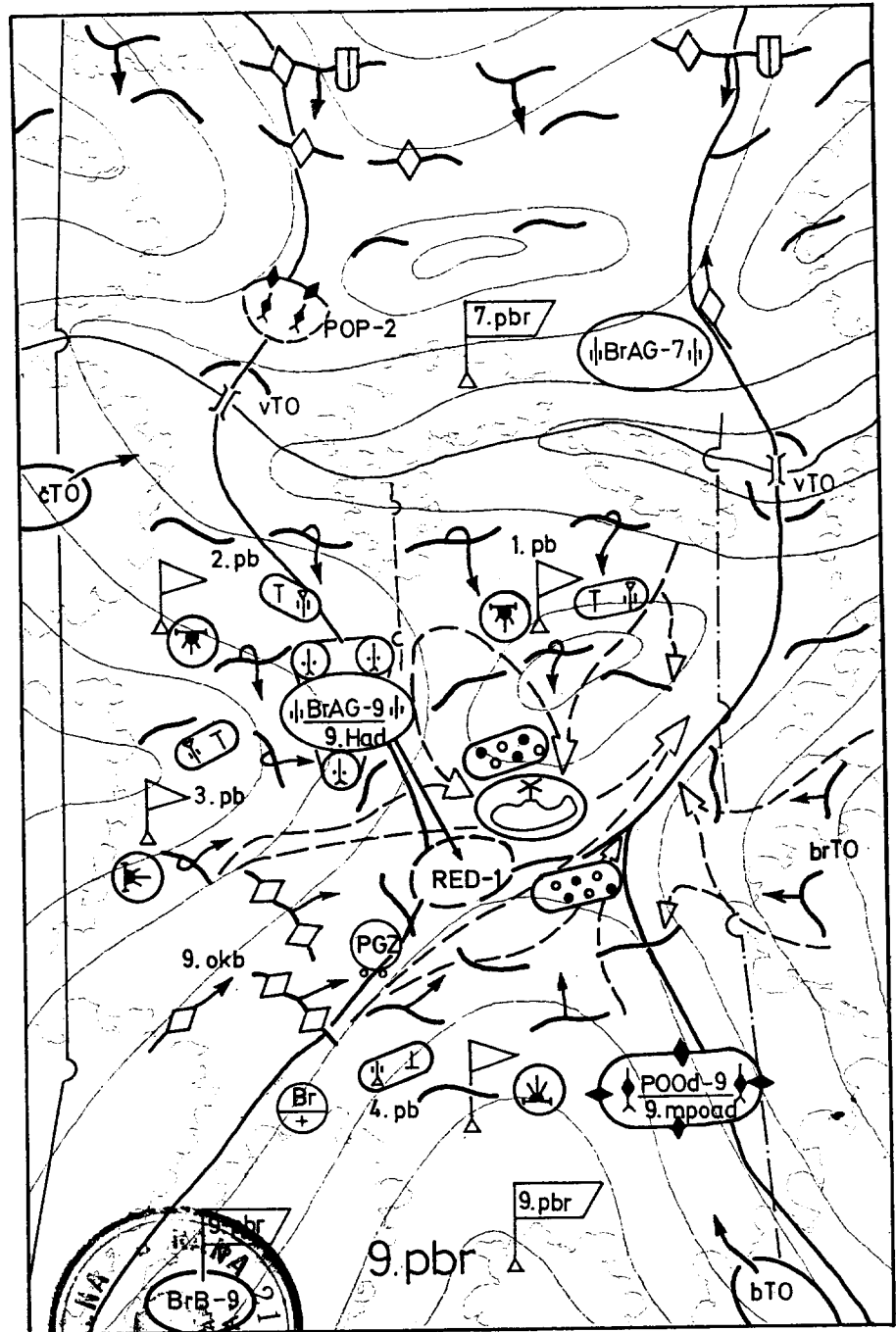

18. Brigada u napadu na vazdušni desant

ca različitog sastava; mogućnosti iznenađenja u pogledu vremena i rejon desantiranja; brzinom dejstva i snažnom podrškom desanta iz vazdušnog prostora.

**431.** Čim počne spuštanje vazdušnog desanta, najbliže jedinice otvaraju vatru još pre njegovog prizemljenja. U momentu prizemljenja posebno je efikasna vatra BrAG radi čega je treba pravovremeno pripremiti. Posle toga odmah se preduzima napad na rejon desantiranja, dok desant još nije sređen.

Na desant treba dejstvovati energično sa maksimalnim naprežanjem, težeći da se u što kraćem vremenu (prevenstveno dejstvom oklopne jedinice) raseče, razbije i uništi po delovima.

Ukoliko vazdušni desant uspe da se sredi i otpočne prodiranje ka objektima koji su cilj njegovog dejstva, komandant brigade, potrebnim snagama, osloncem na pogodne objekte, sprečava njegovo širenje i zauzimanje objekata za odbranu. Istovremeno glavnim snagama preduzima napad na desant. Pri tome je osnovno da se iskoriste slabosti njegovog položaja (nepostojanje težišta, slabo branjeni međuprostori, nedovoljno inženjersko uređenje i slično).

**432.** Težište PVO u napadu na desant je na odbrani snaga namenjenih za njegovo razbijanje i uništenje, prevenstveno oklopnih i artiljerijskih jedinica, kao i najosetljivijih objekata na komunikacijama na pravcu uvođenja snaga brigade.

Kada se brigada nalazi na desantnoj prostoriji ili na pravcu naleta vazdušnog desanta, sva raspoloživa sredstva PVO angažuju se za uništenje neprijateljevih aviona i helikoptera koji prenose i podržavaju vazdušni desant.

## 12. - POMORSKI DESANT

**433.** Pomorski desant je planirano prevoženje desantnih snaga morem i njihovo iskrcavanje pod borbom na privremeno zaposednutu obalu i otoke radi razbijanja



ant

i uništenja neprijateljevih snaga i oslobađanja dela obale i otoka. Kada se kombinuje sa vazdušnim desantom onda je to pomorsko-vazdušni desant.

Pomorski desant se, najčešće, izvodi u okviru napada, a u povoljnim uslovima i pri povoljnom odnosu snaga može se izvoditi i u okviru odbrambenih dejstava.

**434.** Uspeh pomorskog desanta zavisi od: ostvarenja i održavanja prevlasti na moru i u vazdušnom prostoru u zoni izvođenja marša desantnih snaga morem i zoni iskrčavanja; ostvarenja potrebne nadmoćnosti nad neprijateljevom protivdesantnom odbranom; inženjerijskog obezbeđenja neprijateljevih objekata na mestima iskrčavanja; prostorne i vremenske pogodnosti i mogućnosti iskrčavanja desantnih snaga u skladu sa osnovnom zamisli njihove upotrebe u borbi za mostobran i desantnu osnovicu; stanja i borbenih mogućnosti snaga za PZT i stepena usklađenosti njihovih dejstava sa dejstvom desantnih snaga; poznavanja zone izvođenja desanta, posebno akvatorije i teritorije na mestima iskrčavanja desantnih snaga; poznavanja hidrotehničke situacije u zoni izvođenja marša morem i u zoni iskrčavanja; postignutog iznenađenja i pravilne procene svih činilaca koji mogu da utiču na izvršenje desanta.

**435.** U pomorskom desantu učestvuju: desantne snage, snage za prevoženje desanta, snage za zaštitu desanta, snage za podršku desanta i snage na PZT.

**436.** Desantne snage se prevoze morem i iskrčavaju u određene rejone radi ostvarenja cilja desanta. Njih čine jedinice mornaričke pešadije i druge jedinice KoV i TO.

**437.** Snage za prevoženje desanta su iz sastava RM i TO, a kod pomorsko-vazdušnog desanta i iz RV. Sačinjavaju ih: desantni brodovi, desantno-jurišni čamci, trajekti, transportni brodovi, naoružani brodovi i naoružani čamci, hidrogliseri, ratni brodovi borbene namene, transportni helikopteri i avioni.

**438.** Snage za zaštitu desanta imaju zadatak da štite ukrcavanje, prevoženje i iskrčavanje desanta. Njihovu osnovnu snagu čine jedinice iz sastava RM od kojih se for-

ela obale  
om onda

iru napa-  
osu snaga  
ava.

stvarenja  
rostoru u  
zoni iskr-  
eprijate-  
kog obez-  
rcavanja;  
iti iskrca-  
umisli nji-  
u osnovi-  
i stepena  
lesantnih  
ono akva-  
nih snaga;  
enja mar-  
enađenja  
iču na iz-

desantne  
aštitu de-  
T.

skrcavaju  
Njih čine  
čOV i TO.  
tava RM i  
. Sačinja-  
ci, trajek-  
aoružani  
ene, tran-

k da štite  
jihovu os-  
jih se for-

mira bliska (neposredna) i daljna (posredna) zaštita. Snage RV takođe se mogu angažovati u zaštiti desanta. Avijacija izvršava zadatke izviđanja, zaštite i vatrene podrške.

**439.** Snage za vatrenu pripremu iskrcavanja i podršku desanta čine delovi borbene avijacije, artiljerijski i raketni brodovi. Zadatak izvršavaju vatrenom pripremom koja prethodi iskrcavanju desantnih snaga i vatrenom podrškom u toku njihove borbe za zauzimanje osnovice i dejstva po dubini.

Vatrena priprema desanta obuhvata dejstva po objektima i vatrenim sredstvima u rejonima iskrcavanja radi slabljenja neprijateljeve protivdesantne odbrane, što omogućava pristajanje brodova uz obalu i iskrcavanje desantnih snaga, kao i lakše savlađivanje prepreka.

Vatrena podrška omogućava uspešna dejstva desantnih snaga nakon iskrcavanja, uspešnu borbu za desantnu osnovicu i borbu po dubini.

**440.** Snage na PZT neposredno sadejstvuju desantnim snagama i obezbeđuju povoljne uslove za iskrcavanje i uvođenje u borbu desantnih snaga na mostobranu.

**441.** Pomorski desant se izvodi samostalno ili u okviru operacije. Priprema ga i njime rukovodi komanda VPS ili komanda VPO.

Izvođenje pomorskog desanta spada u najsloženija borbena dejstva što zahteva temeljitu pripremu i potpuno obezbeđenje izvođenja desanta. Realizuje se u dve faze i ima pripremni i izvršni period.

**442.** Pripremni period pomorskog desanta obuhvata: određivanje cilja desanta; donošenje odluke i izradu planova pomorskog desanta; organizovanje sadejstva i saradnje sa svim snagama koje učestvuju u desantu; prikupljanje podataka o neprijateljevoj odbrani obale – otoka i akvatorije; izbor zone, rejona, mesta i tačaka ukrcavanja i iskrcavanja; izbor i formiranje snaga za pojedine zadatke i njihovo dovođenje u očekujuće rejone; način obezbeđenja pomorskog desanta; određivanje vremena iskrcavanja; izbor pravaca za prilaz obali i mesta za prekrcava-



nje desanta i taktičkog razvoja na moru, ako je potrebno; uvežbavanje i obuku jedinica u ukrcavanju i iskrcavanju, naročito onih koje do tada nisu učestvovala u pomorskom desantu i prethodna dejstva.

**443.** Izvršni period obuhvata tri etape: ukrcavanje, prevoženje i iskrcavanje. Nosilac dejstva u ovom periodu su snage RM, RV i TO. Svaka etapa odvija se na osnovu razrađenih planova.

**444.** Ukrcavanje desantnih snaga na brodove izvodi se u zoni ukrcavanja. Zona ukrcavanja pomorskog desanta (šema 19) jeste prostorija u obalnom području na kojoj se ukrcavaju desantne snage. Treba da ima više pogodnih prostorija za osnovne i rezervne rejone ukrcavanja, očekujuće rejone, uređene prilazne puteve, vezove brodova, uređaje za ukrcavanje, vezu i ostala pomoćna sredstva.

Rejon ukrcavanja se određuje na delu obale pogodnom za zaštitu rasporeda jedinica i pristajanje brodova. Obuhvata tri do četiri mesta ukrcavanja desanta u okviru kojih se određuju dve do tri tačke ukrcavanja. Na tačkama ukrcavanja pristaju desantna sredstva i ukrcavaju se jedinice, načelno, jačine jednog voda.

**445.** Ukrcavanje otpočinje dovođenjem desantnih snaga u rejone ukrcavanja. Na tačke ukrcavanja brodovi dolaze oko 15 minuta pre jedinica. Da bi se postigla što veća brzina iskrcavanja, ukrcavanje se obavlja obrnutim redom od iskrcavanja, prvo se ukrcavaju tehnička materijalna sredstva pa onda ljudstvo. Prilikom ukrcavanja ljudstvo dobija pojaseve za spasavanje.

Ukrcavanjem rukovode komandanti brodova ili komandant ukrcavanja. Rejoni ukrcavanja štite se obalskim snagama ili jedinicama TO. Desantne snage za vreme dovođenja i ukrcavanja preduzimaju mere obezbeđenja borbenih dejstava.

**446.** Prevoženje desantnih snaga otpočinje otplovljenjem brodova iz rejona ukrcavanja, a završava se formiranjem borbenog rasporeda za iskrcavanje. Desantne snage prevoze se u jednom ili više desantnih konvoja. Marševski raspored brodova prilagođava se borbenom

otrebno;  
rcavanju,  
pomor-

rcavanje,  
periodu  
a osnovu

ve izvodi  
og desan-  
na kojoj  
ogodnih  
nja, oče-  
brodova,  
redstva.  
e pogod-  
brodova.  
u okviru  
Na tačka-  
cavaju se

esantnih  
brodovi  
stigla što  
obrnutim  
ka mate-  
rcavanja

va ili ko-  
obalskim  
reme do-  
zbeđenja

e otplov-  
va se for-  
Desantne  
konvoja.  
orbenom

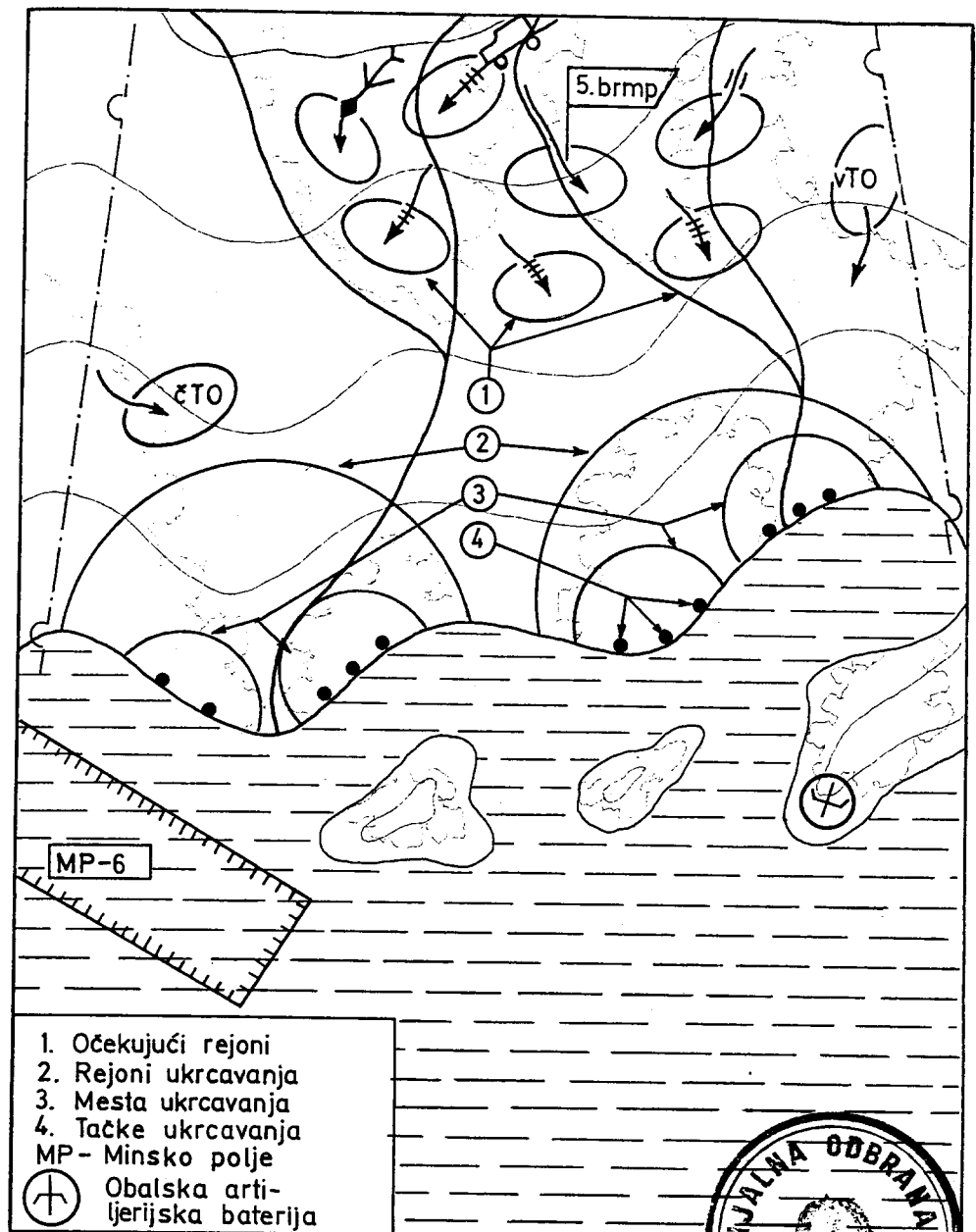

Šema 19. Zona ukrcavanja

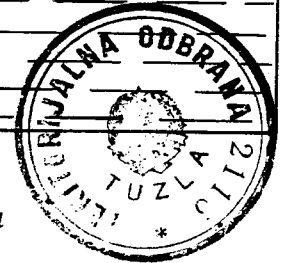

rasporedu za iskrcavanje kako bi se izbeglo prestrojavanje brodova ispred rejona iskrcavanja.

Marševski raspored jednog desantnog konvoja obično se sastoji iz nekoliko (3 do 6) paralelnih kolona. Odstojanja i rastojanja između brodova zavise od njihove veličine, brzine, vidljivosti i očekivanog dejstva neprijateljevih snaga. Kada se očekuje da će neprijatelj upotrebiti nuklearno oružje, odstojanja i rastojanja su veća i određuju se proračunavanjem za određeni stepen zaštite.

**447.** Marševski raspored desanta (šema 20) sastoji se od: desantnih konvoja u ešelonima (transportni brodovi i brodovi bliske zaštite); jedne ili više taktičkih grupa pomorskih snaga i avijacije za daljnju zaštitu desantnih konvoja i vatrenu pripremu desanta; snaga za otvaranje prolaza u minskim preprekama, i vazduhoplovno-transportnih snaga koje prevoze deo vazdušnog desanta.

**448.** Za vreme prevoženja neophodna je tesna saradnja mornaričkih komandanata i komandira jedinica koje se prevoze. U pogledu discipline, ukrcane jedinice se pretpočinjavaju komandantima brodova koji su dužni da u toku izvršenja desanta postupaju prema planu ukrcavanja, prevoženja i iskrcavanja.

Za vreme prevoženja preduzimaju se mere obezbeđenja borbenih dejstava. Jedinice se nalaze u brodskim prostorijama (izuzetno na palubi).

**449.** Iskrcavanje je faza pomorskog desanta u kojoj se desantne snage razvijaju u borbeni raspored i u zoni iskrcavanja pod borbom izlaze na obalu. Načelno, obuhvata: doplovljenje brodova u rejone iskrcavanja, iskrcavanje talasa prvog borbenog ešelona na obalu, borbu za desantnu osnovicu i borbu u dubini neprijateljeve odbrane.

**450.** Zona iskrcavanja (šema 21) obuhvata dva do tri rejona iskrcavanja na kojima se nalaze dva do tri mesta iskrcavanja. Mesta iskrcavanja su delovi obale na kojima ima više tačaka iskrcavanja za pristajanje brodova i iskrcavanje desantnih snaga. Širina zone iskrcavanja za brigadu mornaričke pešadije može biti 4 do 8 km.

strojava-

oja obič-  
ona. Od-  
hove ve-  
rijatelj-  
otrebite  
a i odre-  
štite.

) sastoji  
i brodo-  
h grupa  
asantnih  
varanje  
no-tran-  
anta.

a sarad-  
ica koje  
e se pre-  
žni da u  
tkrcava-

obezbe-  
odskim

u kojoj  
i zoni is-  
obuhva-  
skrcava-  
u za de-  
dbrane.

va do tri  
i mesta  
kojima  
a i iskr-  
a briga-

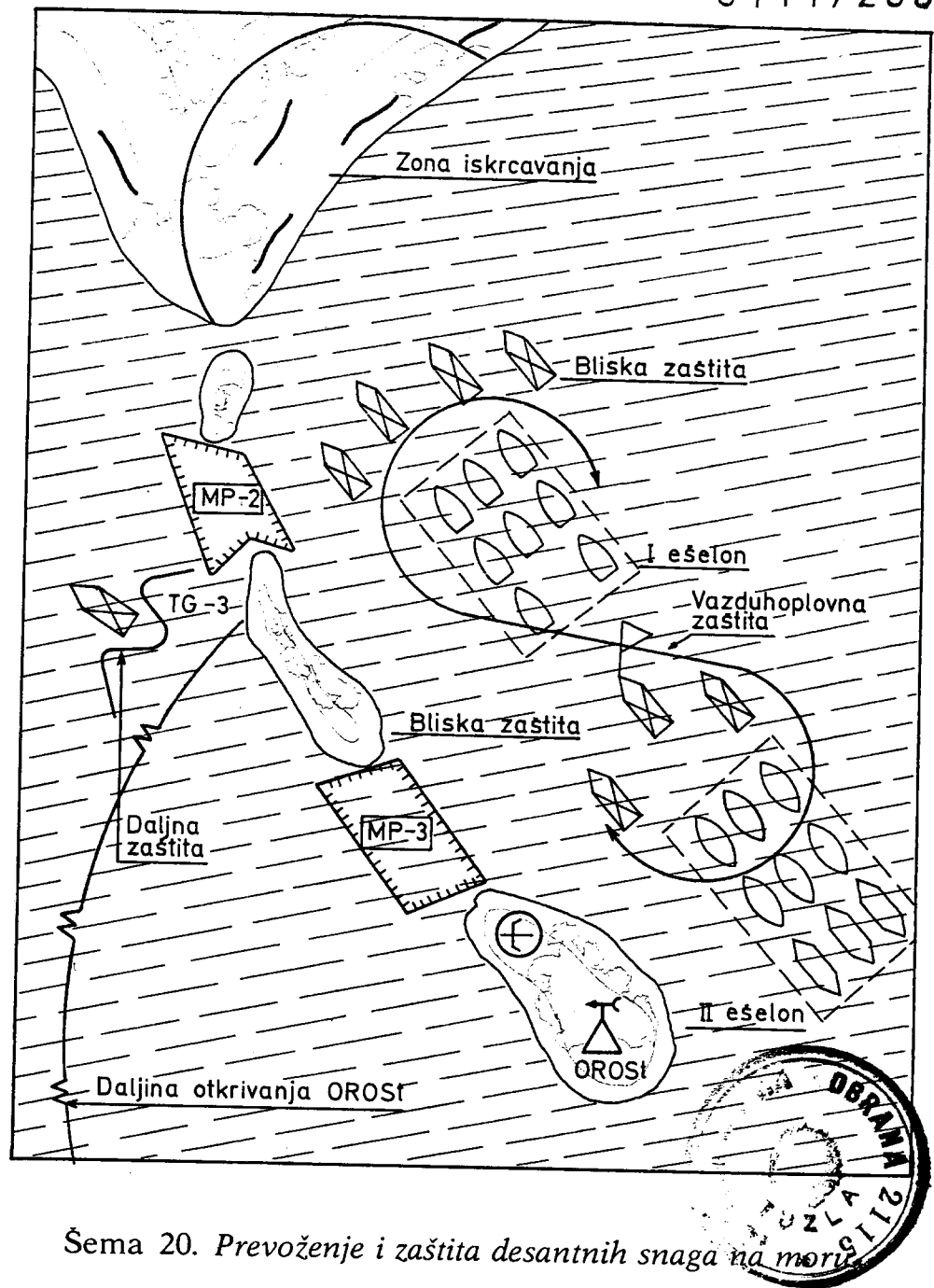

Sema 20. Prevoženje i zaštita desantnih snaga na moru.

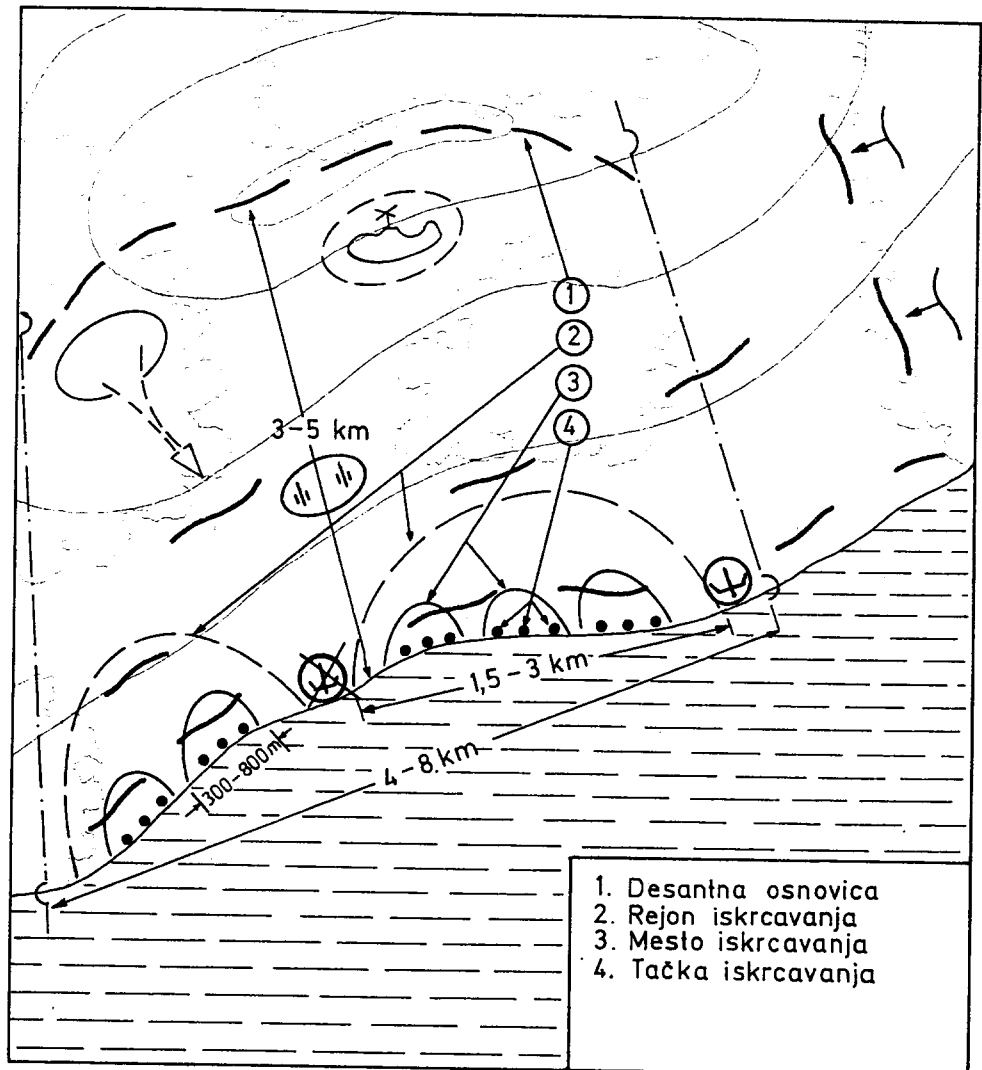

Šema 21. Zona iskrčavanja brigade mornaričke pešadije

**451.** Iskrčavanje desanta otpočinje pristajanjem desantnih – jurišnih čamaca na tačke iskrčavanja. Ljudstvo sa brodova silazi na obalu preko broskog mosta ili skače u plitko more, a potom koristeći zemljište i vatru, jedinice se sređuju i svaka prodire prema svome objektu

napada. Prvi talas savlađuje prepreke, zauzima obalski rub i stvara uslove za iskrcavanje drugog i sledećih talasa. Iskrcavanje desantnih snaga podržava vatra brodske artiljerije i avijacije.

Jedinice na PZT sadejstvuju desantnim snagama radi razbijanja neprijateljeve odbrane i zauzimanja desantne osnovice.

**452.** Komandant iskrcavanja je pomorski komandant. Odgovoran je za bezbednost desanta u toku marša morem, vatrenu pripremu i podršku iskrcavanja koje vrše pomorske snage i za organizovanje sadejstva sa avijacijom za vreme ukrcavanja desanta, prevoženja morem, iskrcavanja i borbe na mostobranu.

Komandovanje desantnim konvojem i ostalim snagama na maršu objedinjava komandant iskrcavanja sve do zauzimanja mostobrana.

**453.** Komandant desantnih snaga je komandant najveće jedinice mornaričke pešadije ili druge jedinice KoV, zavisno od toga koje su snage nosilac dejstava prilikom iskrcavanja. Komandant desantnih snaga odgovoran je za pripremu i izvođenje pomorskog desanta. Za vreme prevoženja nalazi se na jednom od desantnih brodova ili na komandnom brodu. Odgovoran je za dejstva na kopnu, kao i za organizovanje taktičkog sadejstva sa avijacijom i jedinicama na PZT posle uspostavljanja svog komandnog mesta na obali.

**454.** Prilikom prevoženja morem snage za komandovanje treba podeliti u dve grupe koje se prevoze odvojeno. Podelu na grupe određuje komandant brigade.

Snage za razvijanje komandnog mesta na obali prevoze se i iskrcavaju sa prvim ešelonom. Komandno mesto mora biti razvijeno za rad pre iskrcavanja komandanta brigade. Za to vreme komandant brigade komanduje jedinicama sa komandnog mesta komandatna iskrcavanja.

### 13. - GONJENJE

**455.** Gonjenje je borbena taktička radnja koja proističe kao posledica uspešno izvedenog napada.

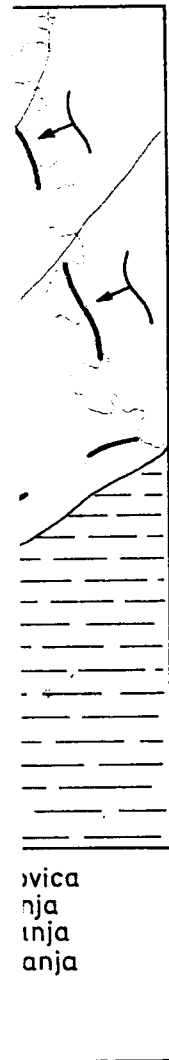

ovica  
nja  
inja  
anja

pešadije

njem de-  
Ljudstvo  
a ili ska-  
vatru, je-  
objektu

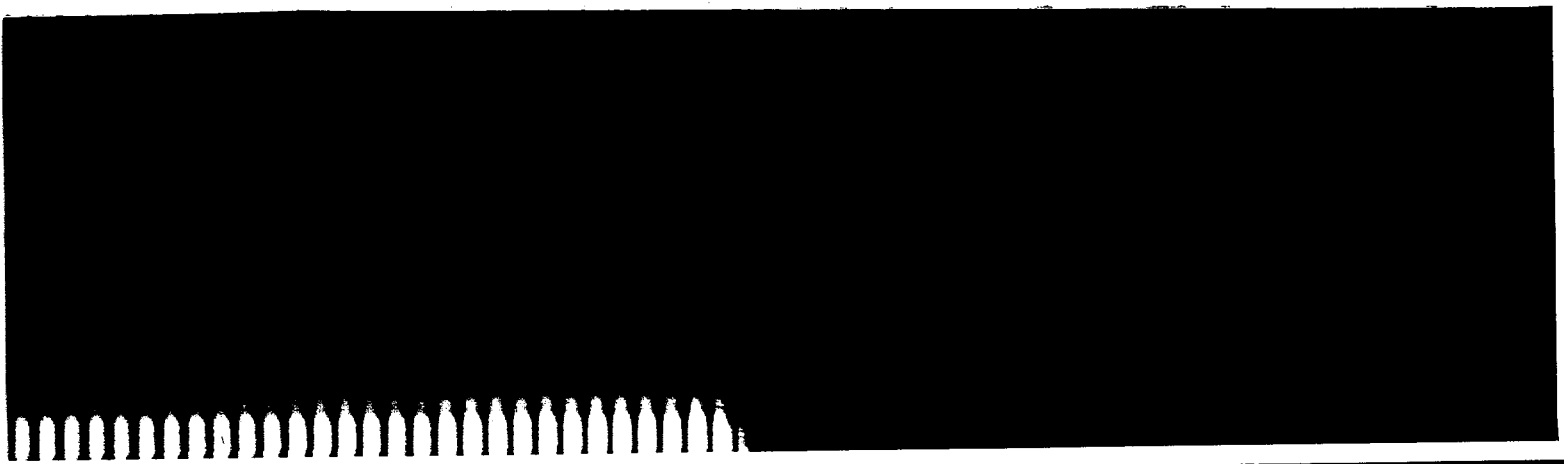

Cilj gonjenja je razvijanje postignutog uspeha, sprečavanje neprijatelja da se izvuče iz borbe i povuče radi ponovnog planskog organizovanja za borbu, a zatim da se razbije, okruži i uništi.

Gonjenje se preduzima posle uspešnog napada i uspešne borbe u susretu, kada se neprijatelj pravovremeno izvlači da bi izbegao borbu u nepovoljnim okolnostima i kada se brigada uvodi u borbu kao drugi ešelon i upućuje u gonjenje.

**456.** Uspeh brigade u gonjenju postiže se neprekidnim izviđanjem, praćenjem i otkrivanjem neprijateljevih postupaka i namera; održavanjem stalnog borbenog dodira; pravovremenim otpočinjanjem gonjenja; usklađenim dejstvom prednjih i gonećih odreda i gonećih kolona sa jedinicama TO i snagama u pozadini neprijatelja; gonjenjem na širokom frontu: održavanjem kompaktnosti rasporeda za gonjenje i rasterećenjem jedinica suvišne opreme.

Jedinice TO i snage u pozadini neprijatelja u gonjenju se angažuju za dejstvo u bok i iz pozadine na neprijateljeve delove koji se povlače; napad na KM, CV i pozadinske ustanove; zauzimanje i držanje važnih objekata na komunikacijama; sprečavanje neprijateljevog odstupanja i organizovanja odbrane po dubini, i sprečavanje dovođenja snaga iz dubine radi prihvata delova koji se povlače.

**457.** Organizovanje gonjenja proizilazi iz razvoja borbe u napadu. Zato komandant brigade pravovremeno preduzima konkretne mere za prelazak u gonjenje. Čim se oseti da neprijatelj preduzima izvlačenje, komandant brigade o tome izveštava pretpostavljenog i susede i odmah postavlja zadatke jedinicama za gonjenje.

Gonjenje otpočinje po naređenju ili samoinicijativno, a obustavlja se samo po naređenju pretpostavljenog. Izuzetno, kada ne postoji veza sa pretpostavljenim, a iscrpene su sve mogućnosti za dalje uspešno gonjenje, može ga obustaviti i komandant brigade, ali o tome izveštava pretpostavljenog.

ia, spre-  
iće radi  
im da se

ada i us-  
remeno  
ostima i  
upućuje

eprekid-  
iteljevih  
nog do-  
asklade-  
i kolona  
elja; go-  
aktnosti  
suviše

gonjenu  
rijatelje-  
adinske  
a komu-  
nja i or-  
vođenja  
lače.

razvoja  
remeno  
aje. Čim  
nandant  
de i od-

icijativ-  
vljenog.  
n, a iscr-  
je, može  
zveštava

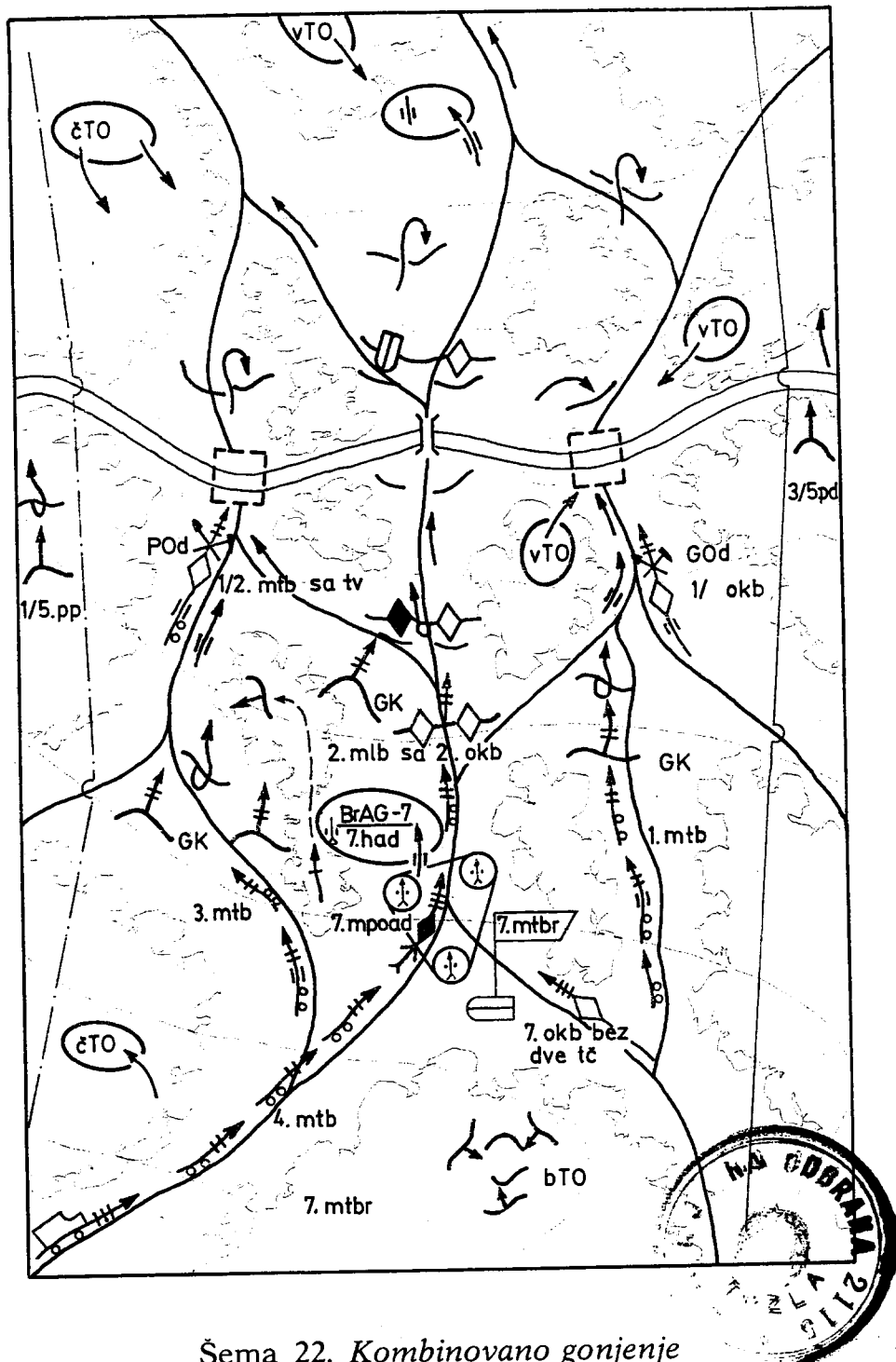

Šema 22. Kombinovano gonjenje



**458.** Brigada može preduzeti kombinovano, bočno i frontalno gonjenje.

**Kombinovano gonjenje** (šema 22) daje najbolje rezultate, a sastoji se iz kombinacije frontalnog i bočnog gonjenja, usklađenih sa dejstvima jedinica TO i snaga u pozadini neprijatelja. Frontalnim dejstvima neprijatelj se prisiljava na borbu i usporava mu se odstupanje, što olakšava manevar i dejstvo snaga koje su upućene u bočno gonjenje.

**Bočno gonjenje** (šema 23) izvodi se glavnim snagama na jednom ili na oba neprijateljeva boka radi preticanja i odsecanja njegovih glavnih snaga u tesnacima, na mostovima, raskrsnicama i drugim osetljivim mestima i stvaranja uslova za njihovo razbijanje i uništenje. Bočno gonjenje može početi odmah (u početku gonjenja) upućivanjem oklopnog bataljona kroz breše i međuprostore stvorene napadom, a može se razviti postepeno iz frontalnog gonjenja dubokim prodorom u neprijateljev raspored.

**Frontalno gonjenje** (šema 24) sastoji se od jakog pritiska glavnih snaga s fronta i bočnih dejstava, sa ciljem da se neprijateljeve glavne snage prisile na borbu, a zatim usklađenim dejstvima sa fronta i bokova, stvore uslovi za njihovo uništenje.

Frontalno gonjenje preduzima se posle uspešnog napada ili borbe u susretu. Srazmerno izvlačenju neprijatelja ili slabljenju njegovog otpora, treba težiti da se dubokim prodorom, prvenstveno oklopnih jedinica, frontalno gonjenje razvije u bočno, odnosno kombinovano.

**459.** Kad brigada prelazi u gonjenje posle uspešno izvedenog napada ili borbe u susretu ono se organizuje postepeno, u skladu sa razvojem napada i sazrevanjem uslova za njegovo izvođenje. Pri tome je osnovno da se pravilno proceni vreme početka i uslovi za gonjenje.

Najpogodniji momenat za početak gonjenja je kada je neprijatelj upotrebio rezerve i kada je njegov otpor oslabio. U takvoj situaciji, komandant brigade odmah postavlja zadatke jedinicama za gonjenje: da pojačaju izvi-

, bočno i

bolje re-  
čnog go-  
ga u po-  
jatelj se  
što olak-  
u bočno

n snaga-  
pretica-  
cima, na  
estima i  
Bočno  
a) upući-  
prostore  
frontal-  
v raspo-

od jakog  
sa ciljem  
, a zatim  
uslovi za

šnog na-  
eprijate-  
se dubo-  
ontalno  
o.

uspešno  
ganizuje  
evanjem  
io da se  
jenje.

je kada  
otpor os-  
nah po-  
aju izvi-

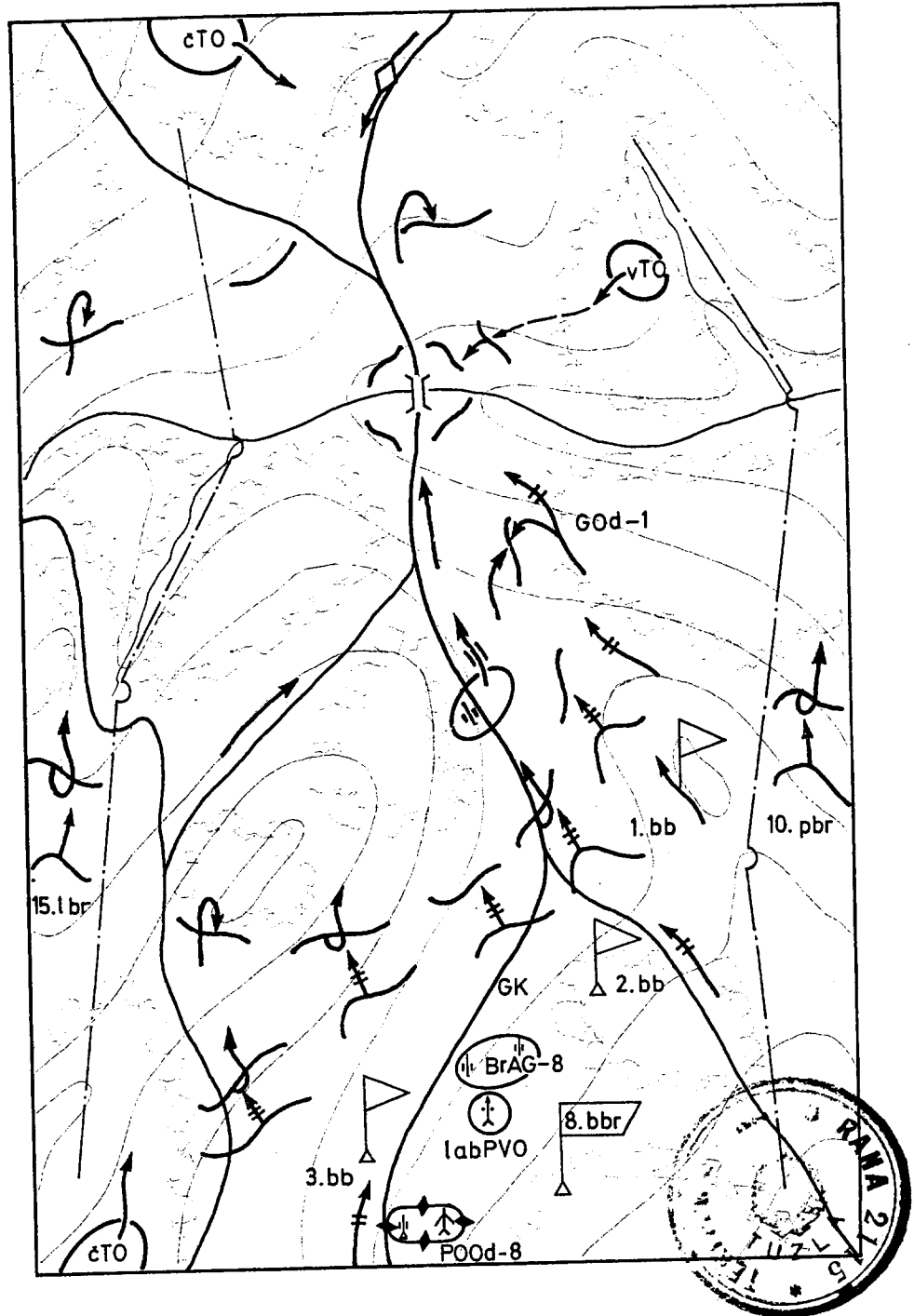

Šema 23. Bočno gonjenje

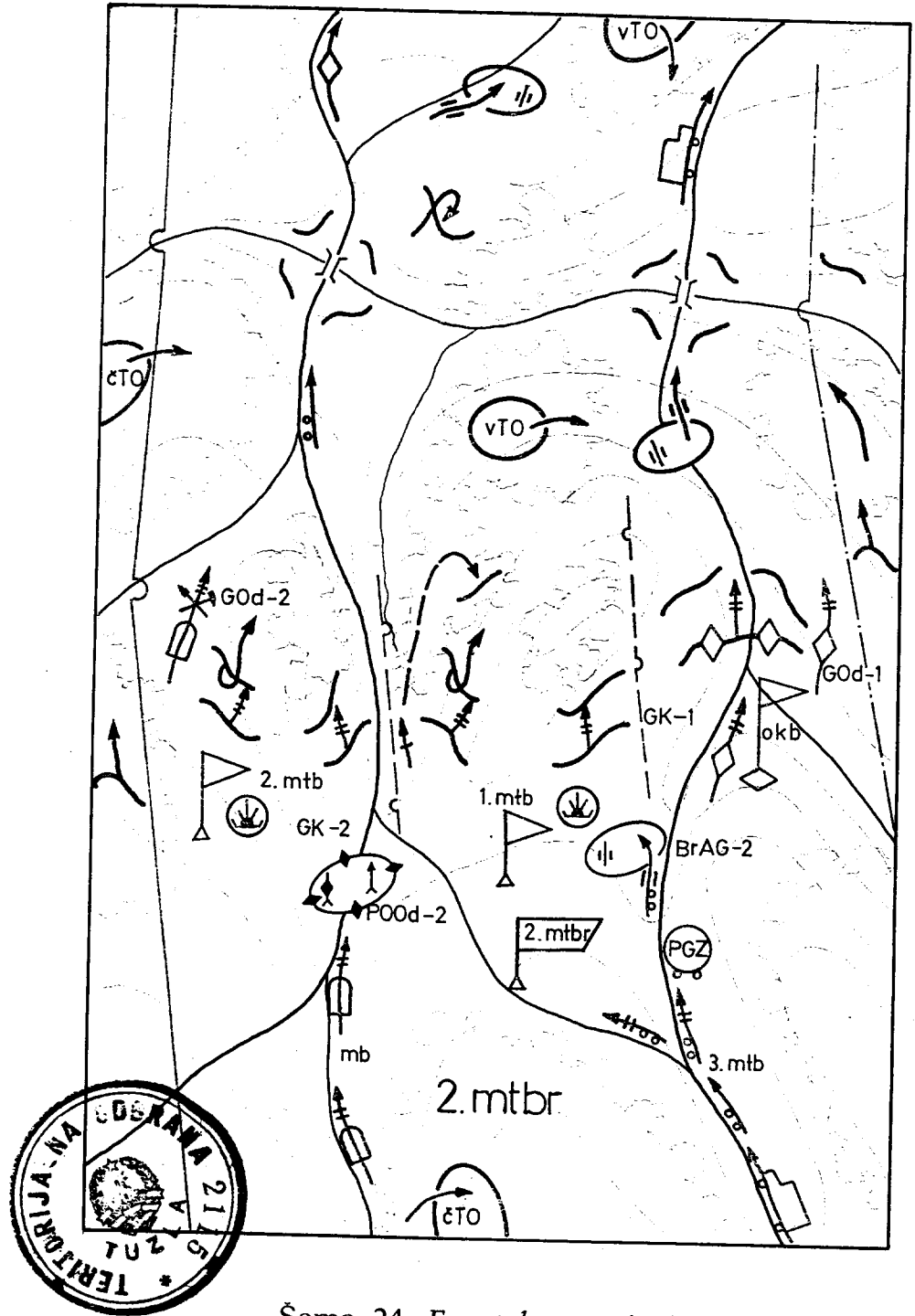

Šema 24. Frontalno gonjenje

đanje i pritisak, naročito na delove neprijateljevog borbenog rasporeda koji su u krizi; da pređu u gonjenje vatrom i napadnim rasporedom i da se energično uklinjavaju, iskorišćavajući međuprostore i breše u neprijateljevom rasporedu.

Drugi borbeni ešelon, odnosno rezerva, ukoliko nije angažovan, privlači se bliže i uvodi u borbu u ulozi prednjeg, odnosno gonećeg odreda.

Artiljerija vatrom dezorganizuje neprijateljeve delove koji se izvlače i vrše prihvata, a u toku povlačenja neprijatelja dejstvuje po njegovim kolonama do granice dometa, a zatim ulazi u sastav gonećih kolona.

**460.** Treba imati u vidu da gonjenje u planini, naročito frontalno, izaziva velika zamaranja jedinica, jer neprijatelj ima povoljne uslove za pružanje frontalnog otpora. Zbog toga osnovni način dejstva brigade u gonjenju treba da bude uklinjavanje u neprijateljev raspored i udar jačim snagama u bokove njegovih glavnih snaga. Upotreba helikopterskih desanata (ako je brigada ojačana helikopterima) i delova na smučkama treba da dođe do punog izražaja.

**461.** Raspored za gonjenje postepeno se formira iz napadnog rasporeda, odnosno marševskog ili raščlanjenog (kada se za gonjenje angažuje rezerva ili drugi ešelon). Osnovni elementi borbenog rasporeda za gonjenje su: prednji odred, goneći odredi, goneće kolone i snage za dejstva iz pozadine neprijatelja.

**462.** Prednji odred može biti jačine od ojačane čete do bataljona (oklopni, motorizovani) sa delovima artiljerije, inženjerije i izviđačke jedinice.

Prednji odred ima zadatak da se, izbegavajući borbu do stizanja na cilj, probije kroz neprijateljev raspored, zauzme određene objekte (raskrsnice, tesnace, prevoje, mostove i sl.) na pravcima povlačenja neprijatelja i održi ih do dolaska ostalih snaga. U toku dejstva prednjem odredom sadejstvuju jedinice TO i druge jedinice u pozadini neprijatelja, a ponekad i one mogu preuzeti ulogu prednjeg odreda.

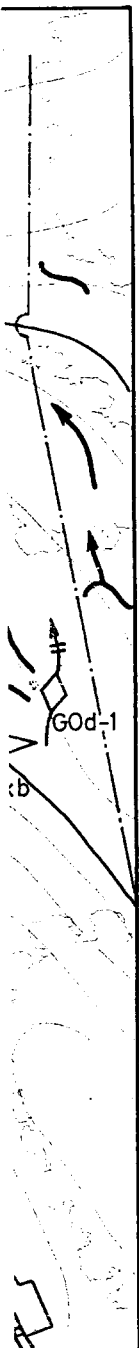

**463.** Goneći odredi se formiraju od oklopne, motorizovane i druge jedinice, načelno, jačine ojačane čete do bataljona. Upućuju se bočno u odnosu na pravac odstupanja neprijatelja sa zadatkom da ga, napadom u bokove, pokretom i vatrom u sadejstvu sa jedinicama TO prisile na borbu, spreče mu odstupanje, nanesu gubitke i time glavnim snagama stvore uslove za razbijanje, uništenje ili zarobljavanje neprijatelja. Treba težiti da se na svaki pravac gonjenja uputi po jedan goneći odred.

**464.** Goneće kolone se formiraju pokretom unapred, od preostalih snaga iz postojećeg borbenog rasporeda. Snage u gonećoj koloni, načelno su jačine ojačanog bataljona. Na početku gonjenja, kolone, načelno gone frontalno, ne dozvoljavajući neprijatelju da se sredi. Čim se stvore uslovi, kolone se kreću bočnim pravcima, uz neophodno vlastito osiguranje i teže da prestignu neprijateljeve snage koje odstupaju i preduhitre ih u izbijanju na linije, položaje, tačke i saobraćajne čvorove pogodne za odbranu. Nastoje da neprijateljeve jedinice u povlačenju odseku od rezervi i da ih u sadejstvu sa prednjim i gonećim odredom i snagama u pozadini neprijatelja razbiju i unište.

**465.** Snage za dejstvo iz pozadine neprijatelja, držanjem važnih objekata, uklinjavanjem i upadom u njegov raspored, prepadima, zasedama, zaprečavanjem, rušenjem i napadom na komunikacije, pozadinske ustanove i transporte, sprečavaju uredno odstupanje neprijatelja.

**466.** Težište PVO u gonjenju je na odbrani snaga koje su nosioci gonjenja (oklopne i motorizovane jedinice) i objekata na komunikacijama u vreme kada preko njih prelaze goneće kolone.

Brigadna artiljerijska grupa se premešta po delovima na najistaknutije rejone pogodne za vatrene položaje, odakle podržava jedinice u gonjenju.

Inžinjerijske jedinice raščišćavaju i osposobljavaju puteve za upotrebu i, prema potrebi, izrađuju obilasku u blizini porušenih objekata, izviđaju i uređuju prelaze na rekama.

U toku gonjenja posebnu pažnju treba obratiti na izviđanje, PVO, PNHBOb, a naročito na osiguranje krila i bokova.

Kada se gonjenje izvodi noću, posebna pažnja mora se pokloniti sadejstvu. Pri tome jedinice TO u pozadini neprijatelja maksimalno se angažuju za napade na neprijateljeve snage u odstupanju.

**467.** Gonjenje počinje borbenim rasporedom za napad. Jedinice se smelo uklinjavaju, prodiru i razbijaju neprijateljev borbeni raspored i teže da mu ometu organizovano odstupanje. Da se ne bi gubilo vreme veća pregrupisavanja treba izbegavati.

Iz frontalnog gonjenja prelazi se u kombinovano gonjenje upadom prednjih i gonećih odreda kao i snaga za dejstvo iz pozadine neprijatelja u njegov raspored, uz jednovremeno dejstvo gonećih kolona sa fronta. U povoljnim uslovima prelazi se u bočno gonjenje, upućivanjem gonećih kolona na veću dubinu radi presecanja pravaca odstupanja.

**468.** Komandant brigade se u toku gonjenja kreće u sastavu glavne goneće kolone. Potreba da se održi kompaktnost rasporeda za gonjenje, neprekidna veza i sadejstvo sa prednjim i gonećim odredima, kolonama i snagama u pozadini neprijatelja, kao i da se pravovremeno utiče na tok gonjenja, zahteva od komandanta brigade da stalno ima uvid u situaciju, kako bi mogao da utiče na rad i dejstvo potčinjenih jedinica.

Veza u gonjenju se razvija neposredno iz veze koja je bila u toku napada, a postepeno se dopunjava prema meri formiranja rasporeda za gonjenje.

**469.** Jedinice, a posebno goneći i prednji odredi, se pre početka gonjenja osamostaljuju u pogledu pozadinskog obezbeđenja. Ako je potrebno, ojačavaju se delovima pozadinskih jedinica i snabdevaju preko norme municijom, pogonskim gorivom i sanitetskim materijalom.

U toku pripreme za gonjenje formiraju se saobraćajne patrole i grupe za praćenje gonećih odreda i gonećih kolona, a na linijama prelaza iz rasporeda za napad u

raspored za gonjenje formiraju se stanice za regulisanje i kontrolu saobraćaja.

U vreme gonjenja, pozadinske jedinice brigade kreću se na začelju gonećih kolona. Utrošena materijalna sredstva popunjavaju se za vreme kraćih zastoja, na mestima koja se određuju na osnovu konkretne situacije.

## G l a v a VII

## ODBRANA

## 1. - ZAJEDNIČKE ODREDBE

**470. Odbrana** je vid borbenih dejstava u kojem brigada, u sadejstvu sa jedinicama TO i u saradnji sa odgovarajućim organima i organizacijama DPZ, DPO i OUR, istovremeno i odlučno po jedinstvenoj zamisli, koristeći povoljne uslove zemljišta i njegovo inženjersko uređenje, zaprečavanje, snagu i efikasnost vatre i manevar, pretežno odbrambenim dejstvima sa fronta i aktivnim dejstvima sa boka i iz pozadine dejstvuje po svim elementima borbenog rasporeda neprijatelja, nanosi mu gubitke, sprečava brze prodore, odbija njegov napad, zadržava posednute položaje (rejone, objekte) radi očuvanja vlastitih snaga od većih gubitaka i stvaranja uslova za prelazak u napad.

**471. Osnovni cilj odbrane** jeste da se neprijatelju nanesu što veći gubici; slomi, odbije, zadrži ili uspori njegov napad; sačuvaju vlastite snage od većih gubitaka i stvore uslovi za prelazak u napad.

Cilj odbrane može biti i osiguranje krila, bokova i pozadine više jedinice u napadu; vezivanje snaga neprijatelja u određenim rejonima, pravcima i prostorima; sprečavanje izvlačenja neprijatelja; držanje i odbrana pojedinih objekata, rejona prostora i slično.

**472.** Brigada može da organizuje i izvodi odbranu na frontu, na privremeno zaposednutoj teritoriji i u vlastitoj pozadini.



**473.** Zavisno od konkretne situacije, stanja i rasporeda neprijatelja, brigada može odbranu organizovati van borbenog dodira sa neprijateljem i u borbenom dodiru.

**Odbrana van borbenog dodira** sa neprijateljem redovno se organizuje pravovremeno, pod zaštitom jedinica koje su u neposrednom dodiru, uz dovoljno vremena i podataka o neprijatelju i zoni odbrane. Brigada se najčešće dovodi iz dubine ili sa nekog manje ugroženog pravca, a u određenim uslovima i posle izvlačenja iz borbe u okviru manevra više jedinice.

**Odbrana u borbenom dodiru** sa neprijateljem najčešće se organizuje na brzinu, sa malo vremena za pripremu i organizovanje, uz više podataka o neprijatelju, posle potpunog ili delimičnog uspeha ili neuspeha u napadu, borbi u susretu i izvlačenja iz borbe.

**474.** Snaga odbrane zasniva se na usklađenom sistemu vatre, manevru jedinica na frontu i u pozadini neprijatelja; veštom korišćenju zemljišta i njegovom inženjerskom uređenju; aktivnim dejstvima; nepokolebljivosti; upornosti, čvrstini, gipkosti i maksimalnoj aktivnosti svih elemenata borbenog rasporeda.

**475.** Odbrana brigade mora uvek biti: aktivna, sposobna da iznenadi neprijatelja i nanese mu odlučujuće gubitke; organizovana i pripremljena da se sa uspehom suprotstavi masovnom napadu oklopnih i mehanizovanih jedinica; pripremljena da zaštiti živu silu i sredstva od dejstva iz vazdušnog prostora, nuklearnog i hemijskog oružja, i sposobna da uspešno odoli napadu desanta i specijalnih snaga neprijatelja.

Odbrambena dejstva se međusobno prepliću i kombinuju sa napadnim dejstvima, na istom ili raznim pravcima, rejonima ili objektima, u skladu sa zamisli za odbranu i razvojem situacije.

Način izvođenja odbrane zavisi od zadatka, načina dejstva neprijatelja, odnosa snaga, karakteristika zemljišta, sastava, vatrene podrške, broja jedinica TO u zoni odbrane, načina prelaska u odbranu i drugih uslova borbene situacije.

**476.** Po načinu izvođenja i korišćenja prostora, odbrana može biti **odsudna i zadržavajuća**. Stepennost u odbrani može biti različit – od elastičnog zadržavanja po dubini do odsudnog držanja važnih položaja, objekata i rejonu. Postiže se: usklađenim rasporedom snaga po frontu i dubini; pravilnim korišćenjem zemljišta i njegovim inženjerskim uređenjem; zaprečavanjem i usklađivanjem vatre sa preprekama; brzim uspostavljanjem narušenog sistema vatre; rastresitim i prikrivenim rasporedom snaga radi zaštite od NHB oružja i avijacije i dr. Veća upornost mora biti zastupljena kod jedinica koje svojim dejstvom kanališu i navlače neprijatelja pod bočne udare i vatru zaseda, odnosno stvaraju uslove za izvršenje protivnapada i manevra. Upornost zavisi od mesta i uloge brigade u borbenom rasporedu više jedinice i od zadatka i cilja odbrane. Odsudna i zadržavajuća odbrana moraju biti uporne u ostvarivanju cilja koji se želi postići i izvršenju zadatka brigade.

Upornost u odbrani je veća kada treba slomiti i zaustaviti napad neprijatelja, a elastičnija kada se stvaraju vreme i uslovi za naredna dejstva po dubini.

Odsudna odbrana pojedinih objekata, rejonu i pravaca izvodi se, najčešće, kada se jedino na taj način može ostvariti cilj odbrane, a postiže se čvrstim držanjem prostora, uz ograničeni manevar unazad, i intenzivnim aktivnim borbenim dejstvima.

Zadržavajućom odbranom, cilj odbrane se ostvaruje elastičnim otporom na uzastopnim položajima po dubini zone odbrane i aktivnim borbenim dejstvima po celoj dubini neprijateljevog napadnog borbenog rasporeda.

**477. Aktivnost** odbrane se ostvaruje napadima, ispadima, prepadima, zasedama i protivnapadima dela snaga koje izvode odbranu, a posebno snagama koje su za to predviđene. Za aktivna dejstva treba iskoristiti svaku pogodnu situaciju jer to doprinosi izvršenju zadatka i ostvarenju cilja odbrane.

**478. Elastičnost** odbrane se ogleda u celishodnoj kombinaciji otpora i manevra, brzom prilagođavanju si-

tuaciji i umešnom korišćenju slabosti neprijatelja. Elastičnim vođenjem odbrane izbegavaju se udari izrazito nadmoćnijih snaga neprijatelja i istovremeno omogućava racionalna upotreba vlastitih snaga.

**479. Manevar** u odbrani omogućava celishodnu i pravovremenu upotrebu snaga i sredstava, efikasno iskorišćavanje rezultata dejstva vatrom i preotimanje inicijative od neprijatelja. Manevar se izvodi u odbrambenoj zoni, u pozadini neprijatelja i unutar njegovog borbenog rasporeda.

Manevar u dubini izražava se pokretom i dejstvom pojedinih elemenata borbenog rasporeda: unapred – radi zatvaranja breša, izvođenja protivnapada i drugih aktivnosti; sa jednog pravca na drugi – radi stabilizovanja odbrane, dovođenja neprijatelja u nepovoljan taktički položaj, i iz pozadine neprijatelja – radi sprečavanja dovođenja rezervi, napada na pojedine elemente borbenog rasporeda i slično.

Za manevar unapred i sa jednog pravca na drugi najpogodnije su oklopne i motorizovane jedinice, a za manevar iz pozadine, naročito na teže prohodnom zemljištu, lake, brdske i planinske jedinice i jedinice TO.

**480.** Određivanje težišta i grupisanje snaga u odbrani zavisi od zadatka, cilja odbrane i predviđenog načina dejstva, podrške, ojačanja i jačine jedinica TO u zoni.

**Težište** se određuje na najvažnijem pravcu ili rejonu od čije uspešne odbrane zavisi izvršenje zadatka. Na njemu se grupišu glavne snage koje obezbeđuju: neprekidnost dejstva na celoj dubini i ispoljavanje težišta i njegovo eventualno prenošenje u toku odbrane; aktivnost i stvaranje nadmoćnosti na odlučujućem mestu i u određeno vreme; postizanje iznenađenja i maksimalno iskorišćavanje borbenih mogućnosti jedinica. U toku odbrane, težište se može menjati, zavisno od razvoja situacije.

**481.** Zemljište služi kao oslonac za borbu i manevar. Zbog toga se koristi i podešava – uređuje: za uspešnu upotrebu i zaštitu vlastitih snaga i sredstava; za stabilnost odbrane; za aktivna dejstva i za usporavanje, kanalisanje

i slamanje napada neprijatelja. Teže prohodno zemljište i loše vremenske uslove treba koristiti za iznenadna i smela napadna dejstva, prvenstveno na krila i bokove, iz pozadine i u okviru borbenog rasporeda neprijatelja.

Čim pređu u odbranu, jedinice pristupaju utvrđivanju i izradi objekata za dejstvo i zaštitu.

Važni i pogodni objekti i naseljena mesta organizuju se u odbrambene čvorove i otporne tačke, osposobljene za dugotrajnu i aktivnu odbranu.

**482.** Zaprečavanje se izvodi na celoj dubini odbrane u skladu sa zamisli izvršenja zadatka i jedan je od uslova njene upornosti, aktivnosti i stabilnosti. Njime se usporava nastupanje neprijatelja, nanose mu se gubici, kanališu njegove snage na pravce i prostore gde nisu u mogućnosti da potpuno ispolje svoje borbene mogućnosti i gde se dovode u nepovoljan položaj.

## 2. - STRUKTURA ZONE ODBRANE

**483.** Brigada za odbranu redovno dobija zonu. Zavisno od zemljišta i obima zadatka, brdska i planinska brigada može da brani pravac taktičkog značaja bez neposredne veze i naslona na druge snage.

Struktura zone odbrane (šema 25) uslovljena je, prvenstveno, sastavom borbenog rasporeda, veličinom zone, karakteristika zemljišta i drugim uslovima borbene situacije.

Elementi strukture zone odbrane, zavisno od delova borbenog rasporeda brigade, mogu biti:

- položaji snaga za osiguranje;
- položaji za odbranu;
- oslonci za aktivna dejstva (pregradni položaji);
- rejon snaga za dejstvo iz pozadine neprijatelja;
- rejon snaga za protivoklopnu borbu;
- rejon snaga za vatrenu podršku;
- rejon snaga za zaprečavanje;
- rejon snaga za održavanje puteva;

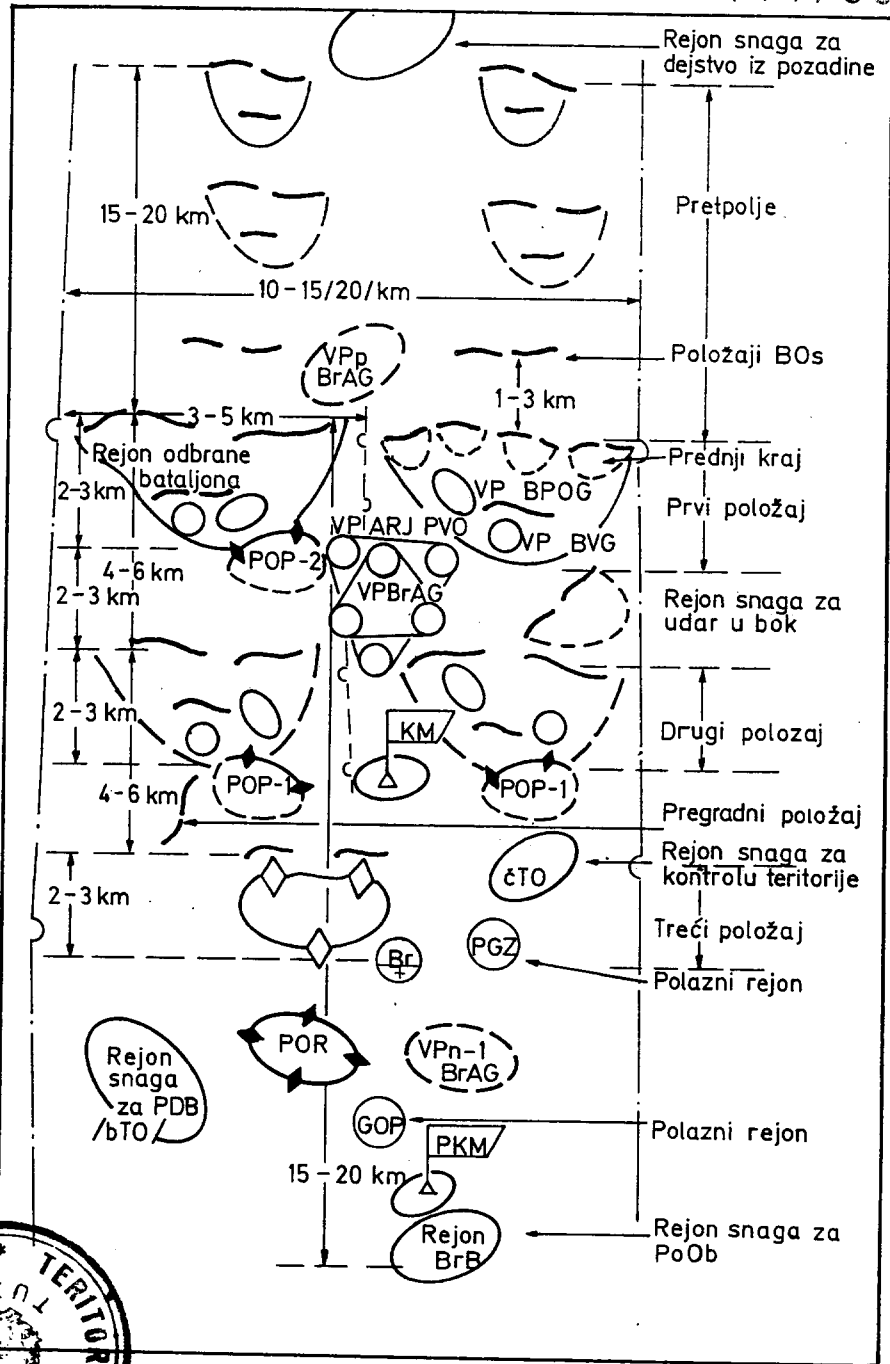

Sema 25. Struktura zone odbrane brigade

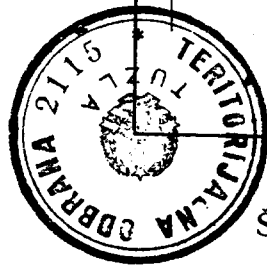

- protivdesantni rejon;
- rejon snaga za udare u bokove;
- rejon snaga za kontrolu teritorije i borbu protiv specijalnih snaga;
- rejon komandnih mesta;
- rejon snaga za pozadinsko obezbeđenje, i drugi.

U strukturu zone uključuju se i rejon jedinica TO koje se nalaze u zoni, a nisu potčinjene brigadi i njenim jedinicama.

**484.** Širina i dubina zone odbrane zavisi od: cilja odbrane; zadatka i mesta brigade u borbenom rasporedu više jedinice; karakteristika zemljišta i mogućnosti za njegovo uređenje i zaprečavanje; broja bataljona u sastavu prvog ešelona; borbenih mogućnosti i ojačanja; broja položaja i veličine međuprostora; jačine, sastava, verovatnog grupisanja i načina dejstva neprijatelja i da li on upotrebljava nuklearno oružje.

Širina zone odbrane brigade na manevarskom zemljištu može da iznosi 10 do 15 km, a na planinskom i do 20 km. Kao osnov za proračun uzima se broj bataljona u prvom ešelonu i veličina međuprostora.

Bataljon brani rejon širine 3 do 5 km i dubine 2 do 3 km. Dubina rejona predstavlja i dubinu jednog položaja za odbranu.

Brigada istovremeno poseda dva do tri položaja za odbranu.

**485. Položaje za odbranu** obrazuju naporedni rejon odbrane bataljona. Protezanje položaja uslovljeno je karakteristikama zemljišta i načinom posedanja i izvođenja odbrane. Položaji se oslanjaju na jake zemljišne objekte i vodene prepreke. Treba da obezbede efikasno dejstvo svih vatrenih sredstava, a posebno otvaranje kose, bočne, zasedne i unakrsne vatre i stvaranje vatrenih džakova.

Odstojanja između položaja za odbranu su različita i, zavisno od karakteristika zemljišta, načelno iznose 2 do 3 km. Treba da obezbede podršku i prihvat snaga sa jednog na drugi položaj, neprekidnost borbenih dejstava po dubini i da nuklearni udar srednje jačine ne zahvati snage na dva položaja.

Protezanje prednjeg kraja položaja za odbranu određuje komandant korpusa – divizije, a na zemljištu precizira komandant brigade ili komandant bataljona. Prednji kraj prvog položaja je ujedno i prednji kraj odbrane brigade. Odstojanje od prednjeg kraja jednog do prednjeg kraja narednog položaja, načelno iznosi 4 do 6 km.

**486. Položaji snaga za osiguranje** organizuju se: u pretpolju, u međuprostorima i na bokovima i ispred prednjeg kraja odbrane.

**Pretpolje** se određuje kada ne postoji borbeni dodir sa neprijateljem. Različite je dubine (15 do 20 km). Na najvažnijim pravcima se određuju uzastopni položaji za odbranu i uređuju kao vodni i četni rejoni, a međuprostori između njih se zaprečavaju, štite vatrom i kontrolišu manjim jedinicama. Dejstva u pretpolju izvode jedinice TO i prednji odred brigade, koji je najčešće jačine ojačane čete.

**Položaji za osiguranje međuprostora i bokova** određuju se na pojedinim objektima u međuprostorima i na bokovima između pojedinih elemenata borbenog rasporeda brigade. Posedaju ih određene snage, prvenstveno jedinice TO, koje upornije drže pojedine objekte, sprečavaju neprijatelju obuhvatna, obilazna i vertikalna dejstva i stvaraju uslove za manevar vlastitih snaga i izvođenje bočnih napada.

**Položaje ispred prednjeg kraja odbrane** poseda borbeno osiguranje – ojačani vodovi iz bataljona prvog ešelona brigade. Određuju se na objektima koji zatvaraju određene pravce a na udaljenju 1 do 3 km.

**487. Oslonci za aktivna dejstva (pregradni položaji)** uređuju se između položaja za odbranu ili sa strane, koso i bočno. Posedaju ih delovi drugog ešelona, rezerve, snage za udare u bokove, a ponekad i snage za PDB ili snage za kontrolu teritorije i borbu protiv specijalnih snaga. Mogu ih posedati i delovi prvog ešelona u toku izvođenja odbrane radi ojačavanja odbrane drugog ešelona.

**488. Rejoni snaga za dejstvo iz pozadine neprijatelja** se određuju na bokovima i krilima neprijateljevih snaga, prikriveni i zaštićeni od iznenadnog dejstva. Pravci kretanja ka rejonu-objektu dejstva se pravovremeno određuju i izviđaju, ako je moguće i uređuju.

**489. Rejoni snaga za POB** obuhvataju: protivoklopne rejone i položaje za POOd i polazne rejone i linije za prečavanja za PGZ.

**Protivoklopni rejon** se, načelno određuje na težištu odbrane u visini ili pozadi drugog, odnosno trećeg položaja. Treba da omogući povoljan raspored i efikasno dejstvo POOd, odnosno brz izlazak na POP na jednom, dva ili više pravaca.

**Protivoklopni položaji** određuju se na pravcima dejstva neprijateljevih oklopnih i mehanizovanih jedinica. Na svakom pravcu uređuje se jedan do tri POP. Najistureniji POP je, načelno, u visini ili pozadi prvog odbrambenog položaja.

U visini protivoklopnog rejona određuje se **polazni rejon za PGZ**. Na jedan do dva tenkoprohodna pravca određuju se linije zaprečavanja na koje u toku izvođenja odbrane izlazi PGZ.

**490. Rejoni rasporeda snaga za vatrenu podršku** obuhvataju rejone vatrenih položaja, rejone rasporeda osmatračnica i rejone rasporeda pozadinskih jedinica.

**Vatreni položaji brigadne artiljerijske grupe** određuju se na takvom odstojanju koje omogućava uspešnu podršku snaga koje pružaju glavni otpor. Kad se glavni otpor pruža na prvom položaju, osnovni vatreni položaj BrAG određuje se između prvog i drugog položaja (4 do 6 km od prednjeg kraja), a ukoliko se glavni otpor pruža na drugom položaju, onda se određuje pozadi tog položaja. Minobacačke baterije u brdskoj, planinskoj i lakoj brigadi u oba slučaja posedaju vatrene položaje iza prvog položaja.

Za podršku snaga u pretpolju određuju se privremeni vatreni položaji, a za podršku dejstava u dubini naredni vatreni položaji.



**491. Rejoni snaga za PVO** obuhvataju rejone vatre-  
nih položaja ARJ PVO, rejone rasporeda elemenata VOJ  
i rejone rasporeda pozadinskih jedinica. Vatrene položaji  
se biraju u rejonima objekata PVO.

**492. Rejoni snaga za zaprečavanje** obuhvataju re-  
jone i linije zaprečavanja PGZ, polazne rejone i mesta dej-  
stva GZ, rejone i mesta dejstva inženjerskih jedinica u re-  
zervi.

**493. Rejoni snaga za održavanje puteva** obuhvata-  
ju polazne rejone za GOP ili OdOP i mesta njihovog rada.

**494. Protivdesantni rejoni** su u dubini zone, na pro-  
storijama pogodnim za spuštanje neprijateljevih vazduš-  
nih desanata. Pravovremeno se zaprečavaju i uređuju i  
preduzimaju druge mere radi sprečavanja spuštanja de-  
santa i obezbeđivanja efikasnog dejstva snaga koje se an-  
gažuju u borbi protiv njega.

**495. Rejoni snaga za udare u bokove** određuju se  
najčešće na krilima ešelona u visini drugog i trećeg polo-  
žaja, a ponekad i bliže. Mogu se nalaziti i između položaja  
i poslužiti kao oslonci za aktivna dejstva. Pravci dejstva se  
pravovremeno izviđaju i uređuju. Rejoni treba da budu  
pokriveni i zaštićeni od početnog udara neprijatelja. Iz  
njih jedinice, prvenstveno oklopne i jedinice TO, brzo i iz-  
nenadno izlaze na pravce dejstva i bočnim udarima nano-  
se neprijatelju što veće gubitke i usporavaju mu dejstvo.

**496. Rejoni snaga za kontrolu teritorije i borbu  
protiv specijalnih snaga** određuju se na krilima i u me-  
đuprostorima u visini drugog i trećeg položaja. Posedaju  
ih jedinice TO, vojne policije, milicije i druge snage anga-  
žovane za kontrolu teritorije i borbu protiv specijalnih  
snaga neprijatelja.

**497. Rejoni komandnih mesta** obuhvataju rejone  
rasporeda KM, PKM i IKM. KM se uređuje na težištu odb-  
rane, načelno u visini drugog položaja, a PKM između  
KM i baze, načelno bliže pozadinskim jedinicama. Rejon  
rasporeda IKM određuje se ispred ili sa strane KM:

**498. Rejoni snaga za pozadinsko obezbeđenje** ob-  
uhvataju rejone razmeštaja brigadne baze i odeljka bri-

ne vatrate  
ata VOJ  
položaji

ataju re-  
esta dej-  
nica u re-

uhvata-  
og rada.

e, na pro-  
vazduš-  
ređuju i  
tanja de-  
oje se an-

eđuju se  
eg polo-  
položaja  
ejstva se  
da budu  
atelja. Iz  
brzo i iz-  
na nano-  
dejstvo.

i borbu  
a i u me-  
posedaju  
ge anga-  
cijalnih

u rejone  
ištu odb-  
između  
a. Rejon  
KM:

enje ob-  
eljka bri-

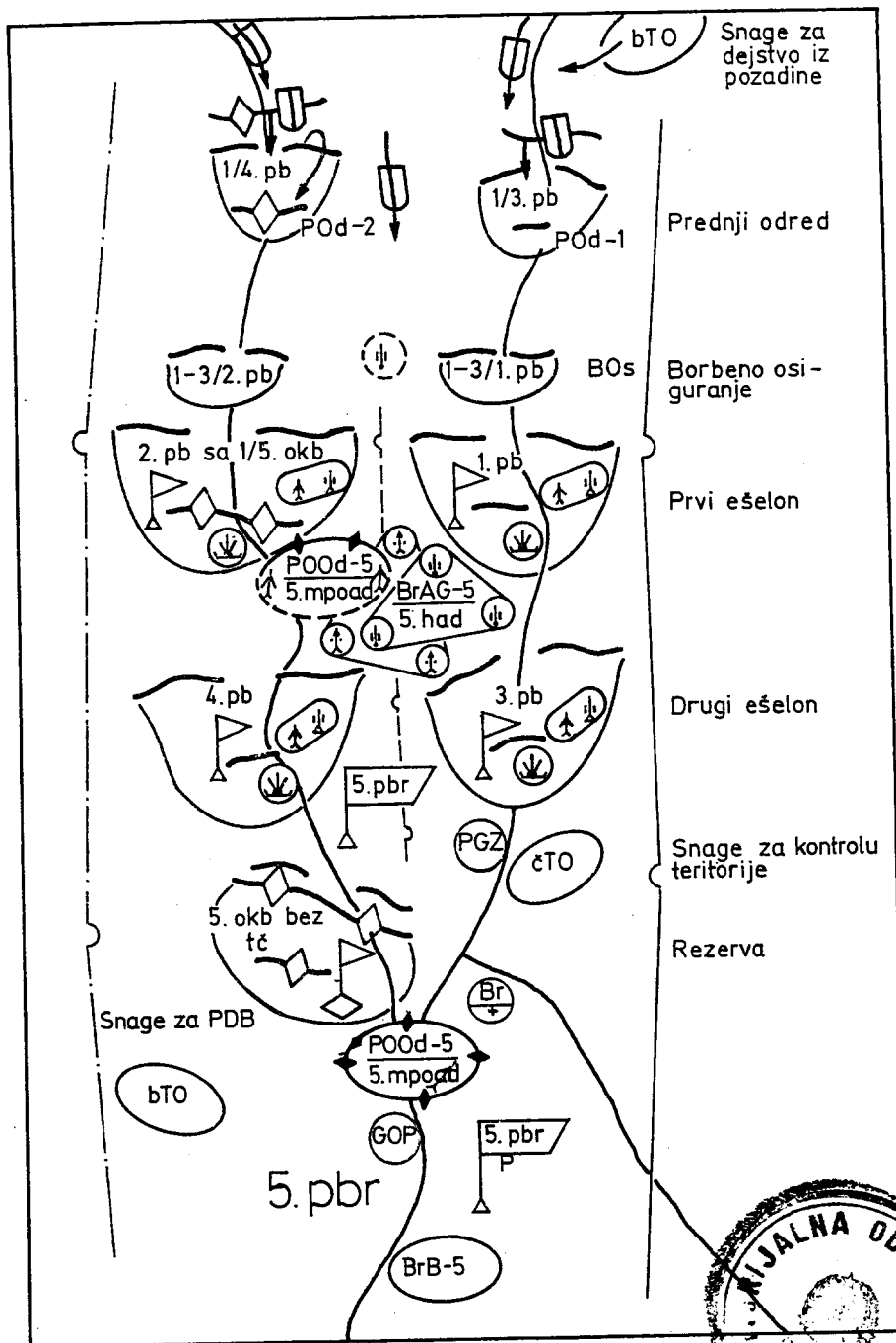

Šema 26. Borbeni raspored brigade u odbrani

gadne baze (ako se obrazuje) i rejon razmeštaja sanitetske stanice. Uređuju se u dubini zone (BrB 15 do 20 km, a SnSt 8 do 10 km od prednjeg kraja odbrane) i treba da omoguće rastresit raspored i povoljne uslove za rad pozadinskih jedinica i ustanova.

**499.** Brigada u odbrani može da formira: jedan ešelon i rezervu; dva ešelona; dva ešelona i rezervu (šema 26) ili (izuzetno) tri ešelona.

Prvi ešelon poseda prvi položaj. Jačine je dva do tri bataljona. Ako je zona plića i šira može biti i jači. Ako je zona uža i dublja onda je prvi ešelon slabiji, a brigada tada najčešće formira tri ešelona.

Drugi i treći položaj posedaju snage drugog i trećeg ešelona, odnosno rezerva.

**500.** Inženjerskim uređenjem zone odbrane povećava se otpornost i žilavost odbrane i stvaraju povoljni uslovi za preduzimanje aktivnih dejstava. Ostvaruju ga sve snage u zoni brigade radovima na utvrđivanju, zaprečavanju, uređenju puteva, savlađivanju prepreka i maskiranjem snaga, sredstava i postupaka koje jedinice preduzimaju.

### 3. - SISTEM VATRE

**501.** Sistem vatre je skup organizovanih i planskih vatri jedinica brigade i drugih snaga koje dejstvuju u njejoj zoni. On je usklađen sa sistemom zaprečavanja i treba da omogući efikasno dejstvo po neprijatelju u pretpolju, na položaju borbenog osiguranja, ispred prednjeg kraja i u toku borbe u dubini. Ostvaruje se pravovremenim organizovanjem i izvođenjem protivpešadijske borbe, POB, PDB i PVO.

Organizovanje sistema vatre spada u prvi red hitnosti. Gotovost sistema vatre je spremnost svih vatrenih sredstava da otvore vatru prema postavljenim zadacima. Sistem vatre neprekidno se usavršava i prilagođava razvoju borbene situacije. Organizuje se za dnevne i noćne

uslove, s tim što je za dejstvo noću potrebno izvršiti određeno prilagođavanje.

**502.** Sistem vatre se organizuje na osnovu odluke komandanta brigade. On svim elementima borbenog rasporeda određuje rejone, položaje, zone, pravce i način dejstva, težište zaprečavanja i drugo.

Prilikom organizovanja sadejstva i uspostavljanja sistema vatre, komandant brigade reguliše: način dejstva snaga u pretpolju i njihovu podršku u sprečavanju prodora neprijatelja i ometanja njegovih priprema za napad; način odbijanja napada na prednji kraj i organizovanje zaprečne vatre; način sprečavanja prodora neprijateljevih snaga na pojedinim pravcima; podršku protivnapada i drugih aktivnih dejstava i način podrške jedinica koje se izvlače radi posedanja položaja po dubini; način osiguranja bokova, međuprostora i spojeva; manevar snaga za POB i rezerve; dejstvo po ciljevima u vazдушnom prostoru i način vođenja PDB; gotovost sistema vatre, i signale obaveštavanja, signale za otvaranje, prenos i prekid vatre.

**503.** Ako je vreme za organizovanje odbrane kratko, sistem vatre na zemljištu komandant brigade organizuje samo na težištu odbrane. Na ostalim pravcima organizuju ga komandanti bataljona i ostale starešine u duhu dobijenog zadatka i zamisli za izvođenje odbrane. Jedinice moraju biti spremne da još u toku posedanja rejona odbrane vatrom odbiju neprijatelja, koji će težiti, ako je u neposrednom dodiru, da ih omete ili spreči u organizovanju odbrane. Zbog toga se sistem vatre organizuje po meri pristizanja jedinica i uporedo sa posedanjem položaja i razvojem za borbu, a zatim dopunjava i poboljšava, zavisno od raspoloživog vremena i uslova pod kojim se organizuje odbrana.

#### 4. - IZVOĐENJE ODBRANE

**504.** Način izvođenja odbrane zavisi od uslova u kojima brigada prelazi u odbranu. Angažovanje snaga i način dejstva moraju biti u skladu sa zadatkom i postavljene

nim ciljem odbrane. Stepem upornosti na pojedinim položajima ili pravcima u zoni odbrane biće različit. Ponekad može biti potreba za većom elastičnošću uz privremeno napuštanje prostora, a često će biti potrebno određene pravce ili objekte braniti i krajnje odsudno. Neprijatelju treba nametnuti takav način dejstva u kome njegova nadmoćnost i inicijativa ne mogu doći do izražaja. To se postiže prilagođavanjem borbenoj situaciji, manevrom snaga i aktivnim dejstvima. Ne sme se dozvoliti da neprijatelj u toku prodora ne bude tučen. Njegove snage moraju biti izložene neprekidnim udarima na čitavoj dubini zone odbrane.

**505.** Brigada započinje odbranu, načelno, borbom snaga za dejstvo iz pozadine neprijatelja, koje osloncem na pogodne objekte u međuprostorima neprijateljevog rasporeda, aktivnim dejstvima u bokove i pozadinu neprijatelja, presecanjem komunikacija i diverzijama duž osnovnih pravaca dejstva, nanose mu gubitke, usporavaju kretanje, prisiljavaju ga da odvaja jače snage za osiguranje i ometaju njegove pripreme za napad.

**506.** Borbu protiv neprijatelja u pretpolju (kada se organizuje) otpočinju prednji odredi i jedinice TO (šema 26). Osloncem na pogodne objekte, uz primenu zaprečavanja, aktivnim dejstvima sa uzastopnih položaja, prednji odredi nanose neprijatelju gubitke, usporavaju mu tempo napada i prisiljavaju ga da zastaje i prevremeno se razvija.

Slabije snage neprijatelja prednji odredi sačekuju i uništavaju iznenadnom vatrom sa bliskih odstojanja. Na jače snage otvaraju vatru sa većih odstojanja sa ciljem da ih prisile na razvijanje, da kanališu njihove snage na prepreke i zasede, istovremeno izbegavajući udar jačih snaga neprijatelja. Osloncem na jače objekte i prepreke, uz snažniju podršku, ove snage pružaju jači otpor kako bi se neprijatelj obmanuo o protezanju prednjeg kraja odbrane. Borbu snaga u pretpolju podržava artiljerija sa privremenih vatrenih položaja.

Prednji odred pruža zadnji otpor na položajima borbenog osiguranja, a zatim se, uz vlastiti prihvati i prihvati

snaga sa prvog položaja, izvlači kroz međuprostore i ostavljene prolaze u preprekama. Zavisno od zamisli i cilja koji se želi postići borbom na položajima borbenog osiguranja, prednji odred može ojačati borbeno osiguranje ili ono može ući u sastav prednjeg odreda.

Borbeno osiguranje prihvata delove prednjeg odreda, a zatim odbranom prisiljava neprijatelja na razvoj, nanosi mu gubitke i sprečava iznenadan napad na prednji kraj. Dejstvo borbenog osiguranja podržava artiljerija sa privremenih vatrenih položaja. Borbeno osiguranje se izvlači uz vlastiti prihvati i prihvati snaga sa prednjeg kraja, kroz međuprostore i ostavljene prolaze u preprekama, i odlazi u sastav jedinice.

Jedinice TO, načelno, ostaju u pozadini neprijatelja i nastavljaju aktivna dejstva na elemente njegovog borbenog rasporeda.

**507.** Neprijatelj će često preduzimati napad iz pokreta, bilo sa nuklearnom pripremom ili bez nje. Na neprijatelja koji se približava prednjem kraju odbrane dejstvuje artiljerija s ciljem da mu se uspori napad i nanesu što veći gubici. Posebno treba koncentrisati protivoklopnu vatru na neprijateljeve tenkove sa uređajima za razminiranje kako bi se njihovim uništenjem sprečilo ili usporilo savlađivanje minsko-eksplozivnih prepreka.

Napad neprijateljevih oklopno-mehanizovanih jedinica odbija se snažnom vatrom sa prvog odbrambenog položaja i dejstvom artiljerije. Sa približavanjem neprijatelja, postepeno narasta jačina vatre koja najveći intenzitet dostiže kada neprijatelj bude zadržan na preprekama. Ako je prednji kraj naslonjen na prirodne prepreke, na neprijatelja se otvara vatra sa bližih odstojanja, kako bi mu se za kraće vreme naneli što veći gubici i smanjila silina početnog udara.

**508.** Izvođenje odbrane iz neposrednog borbenog dodira (šema 27) otpočinju snage sa prvog položaja, uz istovremeno angažovanje snaga za dejstvo iz pozadine neprijatelja i snaga za udare u bokove. Kombinacijom vatre i manevra, uz primenu zaprečavanja i aktivnih dejstava,

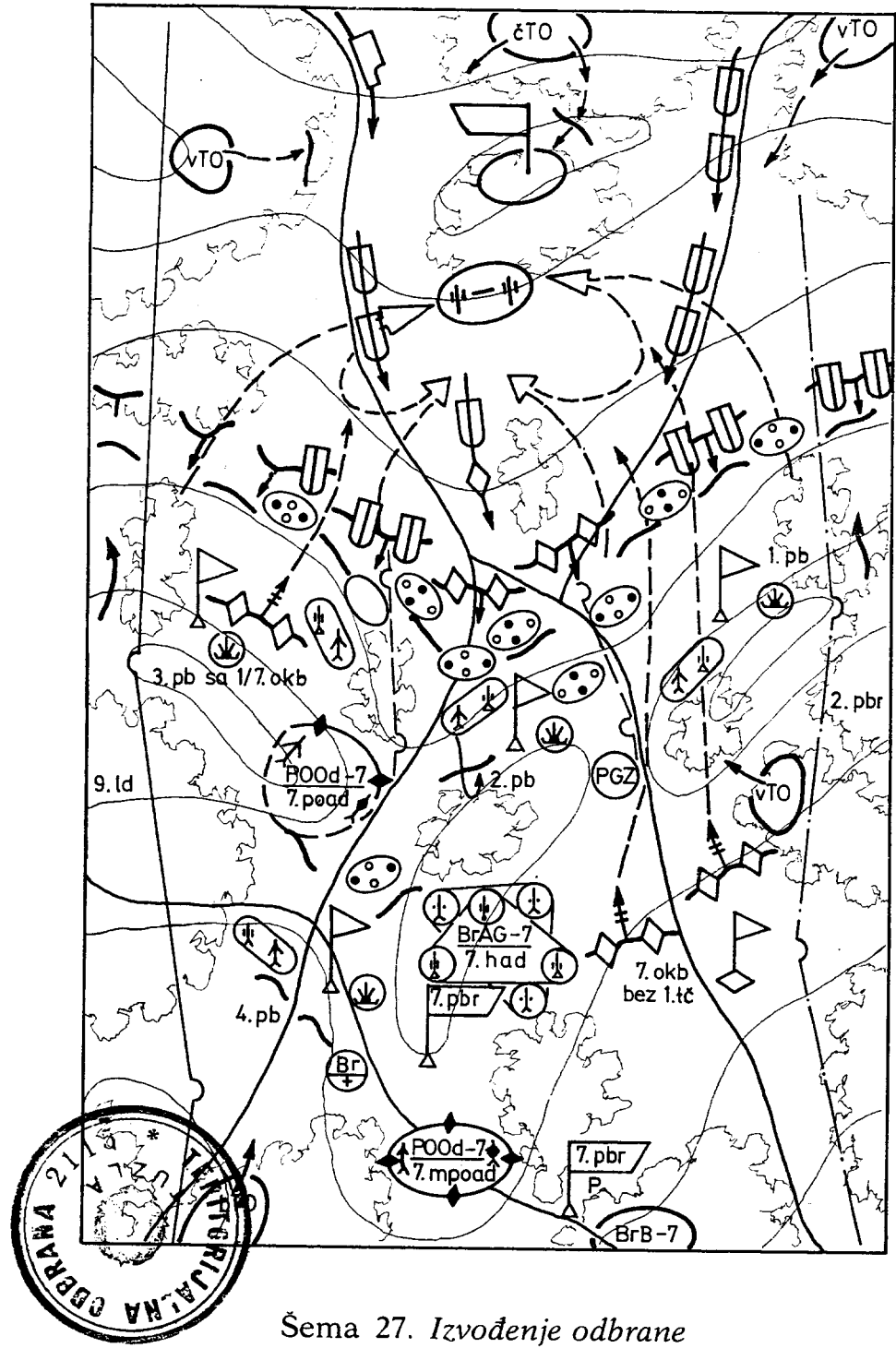

Šema 27. Izvođenje odbrane

snage neprijatelja treba stalno da budu izložene bliskoj vatri i bočnim udarima.

U povoljnim uslovima, primenom ispada dela snaga i dejstvom snaga iz pozadine, snaga za udare u bokove i artiljerije i uz jaču podršku avijacije, napad neprijatelja može biti ometen, a ponekad i odložen.

**509.** Za vreme neprijateljeve vatrene pripreme napada, komandant brigade i potčinjene starešine prate pokrete i postupke neprijatelja i teže da pravovremeno otkriju momenat prelaska pešadije i tenkova u napad.

Dežurna vatrene sredstva sa prvog položaja i snage za vatrenu podršku ometaju nastupanje neprijatelja, a ostalo ljudstvo se nalazi u skloništima spremno da na određeni signal posedne položaje.

Aktiviranje sistema vatre je u skladu sa ciljem odbrane, namenom pojedinih vatri i nastupanjem neprijatelja. Vatrene sredstva se uvode postepeno, prema stepenu efikasnosti, a kada neprijatelj uđe u pojas zaprečne vatre snage prvog ešelona sa osnovnih vatrenih položaja najjačom vatrom iz celokupnog naoružanja odbijaju juriš neprijateljeve pešadije i tenkova.

Za zaustavljanje prodora oklopnomehanizovanih snaga neprijatelja na određenim pravcima, udarom u bok, prvenstveno se angažuju snage za POB i oklopna jedinica. Vatra većine protivoklopnih sredstava sasređuje se na neprijateljeva oklopna vozila u momentu kada savladaju minskoeksplozivne prepreke ili kada izbiju na granicu brisanog dometa.

Brigadna artiljerijska grupa sprečava nastupanje i juriš neprijateljeve pešadije i tenkova, neutrališe artiljeriju za neposredno gađanje i učestvuje u PDB.

**510.** Radi sprečavanja ubacivanja neprijateljevih delova u raspored brigade (naročito noću), međuprostori se zaprečavaju i kontrolišu vatrom, patrolama, zasedama, objavnica i tehničkim sredstvima. Posebna pažnja se obraća na teže prohodne pravce koje neprijatelj može savladati specijalno obučenim grupama ili manjim helikopterskim desantima.

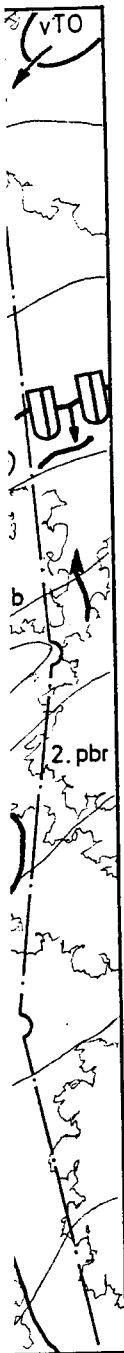



**511.** Ukoliko neprijatelj uspe da se delimično uklini u međuprostore i ovlada izvesnim objektima na prvom položaju, na njega se sasuđuje vatra sa fronta i bokova i osloncem na prepreke sprečava mu se širenje i prodor u dubinu. Ako postoje povoljni uslovi, delom snaga (u sa- dejstvu sa susedima), izvodi se protivnapad i odbacuje uklinjeni neprijatelj.

Za zaustavljanje neprijatelja koji obuhvatom ili ob- ilaskom teži da izmanevriše glavne snage brigade, odmah se angažuje artiljerija, deo snaga iz sastava drugog ešelo- na (rezerve), POOd i PGZ, a snagama za aktivna dejstva i delom snaga iz drugog ešelona udara u njegove bokove.

**512.** Kad neprijatelj nanese nuklearni ili hemijski udar po snagama prvog ešelona preduzimaju se mere da se spreči iskorišćavanje njegovog učinka. Za zatvaranje breše, povezivanje fronta, sprečavanje iskorišćavanja uči- naka udara i stabilizovanje odbrane, angažuju se nezah- vaćene jedinice brigade, prvenstveno oklopne, POOd i PGZ. Povređeno ljudstvo se izvlači i ukazuje mu se po- moć.

Komandant brigade vatrom artiljerije podržava sna- ge prvog ešelona i radi sprečavanja prodora kroz brešu postavlja zahtev za dejstvo sredstava podrške pretpostav- ljene komande.

Kad neprijatelj istovremeno upotrebi više NH udara po jedinicama prvog i drugog ešelona na težištu odbrane i orijentiše glavne snage radi iskorišćavanja učinaka uda- ra, nezahvaćene jedinice drže objekte, ispoljavajući boč- na dejstva na neprijatelja koji prodire kroz brešu, stvara- jući uslove za angažovanje snaga drugog ešelona (rezer- ve) radi zatvaranja breše i sprečavanja daljeg prodora neprijatelja. Poseban značaj ima angažovanje snaga za dejstvo iz pozadine i snaga za udare u bokove neprijatelja koji podilazi iz dubine.

Radi otklanjanja posledica nuklearnog udara (prva pomoć i izvlačenje preživelih) komandant brigade upu- ćuje delove jedinica koji nisu angažovani u borbi. Raščiš- ćavanje prepreka i evakuaciju tehničkih sredstava spro-

vode određene ekipe jedinica CZ, OUR ili odred za otklanjanje posledica nuklearnog udara više jedinice.

**513.** Ukoliko nisu u stanju da održe svoje rejone i položaje, ili da bi se izbegao udar nadmoćnijeg neprijatelja i sačuvale snage, jedinice prvog ešelona se, po odobrenju komandanta brigade, postepeno uz vlastiti prihvata i prihvata snaga iz dubine, vešto koristeći otpor i manevar unazad, izvlače na pogodne položaje, ne dozvoljavajući da budu odsečene i okružene. Tom prilikom snage za dejstvo iz pozadine neprijatelja i snage za udar u bokove dejstvuju po neprijateljevim napadnim kolonama, po artiljerijskim jedinicama za podršku, ruše komunikacije i sprečavaju dovođenje rezervi i uredno snabdevanje.

Jedinice drugog ešelona (rezerva) u sadejstvu sa drugim elementima borbenog rasporeda, aktivnim dejstvima i udarima u bok neprijatelja prihvataju snage prvog ešelona i obezbeđuju im uspešno izvlačenje. Za sprečavanje dubokih prodora neprijatelja, komandant brigade angažuje POOd i PGZ kao i snage za dejstvo u bok i iz pozadine, čime se neprijatelj prisiljava da odvajaju jače snage za obezbeđenje i usporava mu se tempo napada.

**514.** U toku izvođenja odbrane planski se pripremaju i stvaraju uslovi za aktivna dejstva. Radi toga se pojedini rejoni uporno brane, kanališe dejstvo neprijatelja i njegove snage dovode pod bočni udar.

Najpovoljniji uslovi za protivnapad su: kada je neprijatelj pretrpeo osetne gubitke; kada se rastrojio i izložio bokove; kada mu je narušeno sadejstvo; kada je utrošio rezerve i kada postoje uslovi da brigada, posle protivnapada bude sposobna da nastavi izvršenje dobijenog zadatka.

Komandant brigade preduzima protivnapad angažovanjem snaga drugog ešelona (rezerve), delova prvog ešelona i snaga za dejstvo u bokove i iz pozadine neprijatelja.

Protivnapad se izvodi na jedan ili oba boka istovremeno. Izvodi se energično, osloncem na pogodne zemljišne objekte. Obično otpočinje snažnim vatrenim udarima artiljerije i sredstava podrške pretpostavljene komande.

Cilj izvođenja protivnapada može biti: nanošenje gubitaka neprijatelju, usporavanje njegovog prodiranja, zaštita ugroženih bokova od njegovih obuhvatnih dejstava, sprečavanje okruženja, zauzimanje određenih objekata i stabilizovanje odbrane, razbijanje i uništenje uklinjenih snaga i slamanje neprijateljevog napada. Uspeh u protivnapadu može da bude osnov za prelazak brigade u napad.

Naređenjem za protivnapad komandant reguliše zadatke jedinica, osnove sadejstva, zadatke i način podrške artiljerijom, vreme i signal za početak protivnapada.

**515.** Ako u toku izvođenja odbrane nema uslova za protivnapad drugog ešelona (rezerve), prvi ešelon se izvlači radi posedanja položaja po dubini ili se postavlja bočno u odnosu na pravac napada neprijatelja, a delom snaga ojačava drugi ešelon. Pri tome treba nastojati da se istovremeno ne pomeraju veće snage, da se u toku borbe sačuva i održi organski sastav jedinica i da odbrana uvek ima potrebnu dubinu, naročito na težištu. Kada postoje uslovi, izvlačenje se preduzima noću ili pri slaboj vidljivosti, pod zaštitom dima i sl.

Prilikom prihvata i izvlačenja prvog ešelona, POOd i PGZ se angažuju za sprečavanje prodora neprijateljevih oklopnih snaga.

Brigadna artiljerijska grupa pravovremeno se premešta na naredne vatrene položaje, tako da može uspešno podržati i obezbediti priхват i izvlačenje prvog ešelona.

Komandant brigade uvek reguliše redosled i pravac izvlačenja jedinica, podršku i zaštitu u toku izvlačenja i zadatke posle njegovog izvršenja.

**516.** Kada neprijatelj, usled neuspeha na glavnom pravcu, uvede rezervu i prenese težište na drugi pravac, komandant brigade tamo usmerava odgovarajuće snage i sasređuje vatru artiljerije. Najčešće se na novi pravac upućuje POOd i PGZ. Ostale snage se angažuju za udare u bok neprijatelja, ojačavanje odbrane jedinica na tom pravcu ili za posedanje položaja na većoj dubini.

Drugi ešelon, po prihvatu snaga prvog ešelona, u sa-  
dejtstvu sa POOd i PGZ, sprečava dalji prodor neprijatelja,  
uporno brani pojedine objekte radi slamanja neprijate-  
ljevog napada i stvara uslove za aktivna dejstva snaga iz  
dubine.

**517.** Ako u zoni odbrane neprijatelj upotrebi vazduš-  
ni desant (šema 18), snage za protivdesantnu borbu i dru-  
ge neangažovane jedinice odmah otpočinju borbu protiv  
desanta. PDB mora biti pravovremena i u skladu sa pla-  
nom izvođenja odbrane i mogućnostima jedinica. ARJ  
PVO i druge jedinice koje mogu da dejstvuju na ciljeve u  
vazdušnom prostoru otvaraju vatru na transportne avio-  
ne i helikoptere u toku prevoženja i spuštanja desanta.  
BrAG odmah ostvaruje planirane vatre. Snage za PDB i  
najbliže neangažovane jedinice, prvenstveno oklopne i je-  
dinice TO, odmah prelaze u napad na VD sa ciljem, da mu  
se nanesu što veći gubici, spreči sređivanje i spajanje sa  
snagama koje dejstvuju sa fronta, da se blokira i po pri-  
stizanju jačih vlastitih snaga pristupi njegovom razbijanju  
i uništenju.

**518.** Borbu protiv ciljeva u vazdušnom prostoru  
vode ARJ PVO i sve jedinice brigade sredstvima PVO i  
streljačkim naoružanjem. ARJ PVO se angažuju za odbra-  
nu najosetljivijih elemenata borbenog rasporeda na težiš-  
tu odbrane, prvenstveno oklopnih jedinica, BrAG, POOd  
i važnih objekata u zoni odbrane.

**519.** U toku odbrane brigada izvodi manevar radi:  
pružanja uzastopnog otpora po dubini, aktivnih dejstava  
na bokove neprijatelja, pojačavanja protivoklopne borbe  
na određenim pravcima, zatvaranja breša, privlačenja  
snaga za napad na VD, prenošenja težišta sa jednog na  
drugi pravac, grupisanja snaga za izvođenje protivnapa-  
da, stabilizovanja odbrane i dr.

## 5. - ODBRANA NASELJENOG MESTA

**520.** Naseljeno mesto se obavezno uključuje u sistem  
odbrane. Brigada može da brani jedno veće ili više ma-  
njih naseljenih mesta, a ponekad i deo velikog naselje-

nog mesta – grada. U svim uslovima za odbranu naseljenog mesta uključuju se snage TO, organi i organizacije DPZ, DPO, MZ, OUR i celokupno stanovništvo. Njihova dejstva i aktivnosti se tesno usklađuju, a snage se međusobno stalno ispomažu, dopunjuju i zamenjuju. To je bitan preduslov uspešne odbrane svakog naseljenog mesta.

Odbranom naseljenog mesta obezbeđuje se čvrstina, stabilnost, upornost, aktivnost i dubina odbrane; usporava tempo nastupanja neprijatelja; otežava mu se manevar i upotreba snaga; vezuju njegove snage, nanose gubici i slama napadna moć.

**521.** Brigada u naseljenom mestu, zavisno od njegove veličine, organizuje dva do tri odbrambena položaja po dubini (šema 28). Kad je naseljeno mesto male dubine, jedan od položaja može da se nalazi ispred naseljenog mesta ili iza njega.

Prednji kraj se organizuje ispred naseljenog mesta ili u nejkovoj dubini, ređe na samoj ivici. U unutrašnjosti naseljenog mesta prednji kraj pojedinih položaja bira se pozadi trgova, parkova i na uglovima raskrsnica. U nekim situacijama, prednji kraj se može organizovati i iza naseljenog mesta, a da ono bude u pretpolju ili kao položaj borbenog osiguranja.

**522.** Kad brigada samostalno organizuje odbranu naseljenog mesta, komandant brigade je ujedno komandant odbrane naseljenog mesta. Njemu se potčinjavaju sve jedinice koje se nalaze u naseljenom mestu, odnosno angažuju u njegovoj odbrani. Komanda brigade organizuje sadejstvo sa jedinicama TO i usklađuje dejstvo ostalih snaga za odbranu naseljenog mesta.

**523.** Borbeni raspored brigade u odbrani naseljenog mesta sličan je borbenom rasporedu za odbranu. Prilikom odbrane većeg naseljenog mesta ili dela grada, uloga pojedinih elemenata borbenog rasporeda ima određene specifičnosti.

Osnovni zadatak prvog ešelona je da, u sadejstvu sa ostalim snagama i jedinicama TO, spreči obuhvat naseljenog mesta i omogući manevar drugom ešelonu. Kad je

naselje-  
anizacije  
Njihova  
se među-  
To je bi-  
og mesta.  
čvrstina,  
; uspora-  
manevar  
gubici i

od njego-  
položaja  
e dubine,  
naseljenog

mesta ili  
njosti na-  
ira se po-  
nekim si-  
a naselje-  
ožaj bor-

oranu na-  
koman-  
činjavaju  
odnosno  
organizu-  
o ostalih

naseljenog  
nu. Prili-  
da, uloga  
određene

ejstvu sa  
t naselje-  
1. Kad je



Šema 28. Brigada u odbrani naseljenog mesta

prvi položaj ispred naseljenog mesta, srazmerno nastupanju neprijatelja, snage prvog ešelona izvlače se, načelno, na krila, a delom snaga ojačavaju neposrednu odbranu naseljenog mesta. Kad je prvi položaj u naseljenom mestu, jedinice prvog ešelona jače snage grupišu na krila, a manjim delovima posedaju naseljena mesta.

Zadaci drugog ešelona su kao i u ostalim uslovima.

**524.** Brigadna artiljerijska grupa se, načelno, raspoređuje van naseljenog mesta ako je ono male dubine, odnosno na trgovima, parkovima i drugim slobodnim prostorima u većem naseljenom mestu.

**525.** Oklopna jedinica brigade može se pridati bataljonima ili obrazovati zaseban elemenat borbenog rasporeda. Koristi se za dejstvo iz zasede, kao pokretne vatrene tačke (jačine voda) i za protivnapade u sadejstvu sa drugim ešelonom (rezervom). Tenkovi predviđeni za dejstvo iz zasede i kao vatrene tačke, postavljaju se na mesta zaštićena od požara, iza zidanih ograda ili porušenih zidova, kroz koje se prave otvori za gađanje i pripremaju izlazi radi što sigurnijeg manevra.

**526.** Deo inženjerske jedinice se može pridati bataljonima, a od jednog dela se formira PGZ. Inženjerska jedinica se prvenstveno upotrebljava za zaprečavanje.

Zaprečava se na prilazima i u unutrašnjosti naseljenog mesta. Na prilazima se kao prepreke koriste: jaruge, strmi nagibi, ograde i drvoredi, uz ojačanje žičanim i minskim preprekama. Ulice, trгови i međuprostori između jedinica u unutrašnjosti naseljenog mesta zaprečavaju se postavljanjem žičanih prepreka, minskih polja i zarušavanjem. U preprekama od ruševina izrađuju se puškarnice, platforme za oruđa i prolazi za vlastite jedinice i transportna sredstva. Prolazi u preprekama osiguravaju se od zarušavanja, brane jakom vatrom i uređuju za brzo zatvaranje. Zarušava se tako da neprijatelj iz susednih ulica ne može obići ruševine. Mine iznenađenja imaju široku primenu.

**527.** Od protivoklopne jedinice obrazuje se POOd, a deo protivoklopnih sredstava može se pridati bataljoni-

ma. Protivoklopni odred se raspoređuje u POR u naseljenom mestu ili van njega. Ako je POOd u naseljenom mestu, POR se bira na trgovima, parkovima i većim raskrsnicama radi sprečavanja prodora tenkova duž glavnih ulica (pravaca), a protivoklopni položaji se biraju pozadi odbrambenih rejonata bataljona ili u visini njih, takođe na raskrsnicama i trgovima.

U odbrani naseljenog mesta poseban značaj ima masovna protivoklopna borba na malim daljinama radi čega se u svim jedinicama pravovremeno određuju snage i pripremaju sredstva.

**528.** Protivvazdušna odbrana naseljenog mesta organizuje se kao i u odbrani u drugim uslovima, s tim što se vatreni položaji protivavionskih sredstava biraju u parkovima, na trgovima i na drugim pogodnim mestima koja omogućavaju uspešno dejstvo, ukoliko se jedinica (objekat) koju brane jedinice PVO nalazi u naseljenom mestu. Vatreni položaji protivavionskih mitraljeza i oruđa manjih kalibara mogu se nalaziti na tavanima i terasama.

**529.** U odbrani naseljenog mesta posebno je značajno pravovremeno organizovanje sadejstva sa snagama TO i uspostavljanje saradnje sa organima i organizacijama DPZ, DPO i OUR radi što efikasnije odbrane, a posebno protivdesantne i protivdiverzantske borbe.

**530.** Mere PNHBOb organizuju se i sprovode u neposrednoj saradnji sa štabovima TO i CZ. Posebna pažnja obraća se kolektivnoj zaštiti ljudi i vode.

**531.** Sistem vatre se organizuje na prilazima naseljenom mestu i u njegovoj dubini, tako da se obezbedi neprekidnost odbrane i vatrene dejstva. Vatrom treba zatvarati sve prilaze naseljenom mestu, tući ulice, trgove i prolaze i to unakrsnom, kosom i bočnom vatrom. Na važnim raskrsnicama i uglovima ulica izrađuju se bunker, podešavaju i ojačavaju zgrade za dejstvo u više pravaca.

**532.** Za osmatranje se koriste objekti sa kojih se mogu osmatrati prilazi naseljenom mestu, ulice, trgovi



kao i prilazi otpornim tačkama. Za javljanje o vazdušnoj, radiološkoj i hemijskoj opasnosti koriste se signalna sredstva, sredstva veze i drugi za to namenjeni uređaji.

**533.** Za protivpožarnu zaštitu određuju se odeljenja koja se snabdevaju sredstvima i materijalom za gašenje požara. U tu svrhu koriste se i vatrogasne i druge jedinice civilne zaštite i stanovništvo.

Služba spašavanja, pored protivpožarne zaštite, raščićava ruševine, ukazuje medicinsku pomoć povređenim i obolelim i preduzima mere za sprečavanje epidemije.

**534.** Komandno mesto brigade postavlja se u jake zgrade i podrume. Za vezu se mogu koristiti elementi i sredstva veze naseljenog mesta. Pre toga mora se ustanoviti da nisu minirani ili pripremljeni za prisluškivanje.

**535.** Pozadinske jedinice načelno se raspoređuju van naseljenog mesta, a ako je ono veće mogu i u njemu.

Jedinicama se mogu izdavati municija i ostale potrebe preko norme. Za snabdevanje vodom treba prethodno ispitati i urediti hidrotehničke objekte, i po potrebi organizovati podelu vode jedinicama.

**536.** Odbrana na prilazima naseljenom mestu i iza njega organizuje se i izvodi kao i u ostalim uslovima. Neprijatelju treba sprečiti da zaobiđe i okruži naseljeno mesto i prisiliti ga da izvodi frontalni napad.

Ukoliko neprijatelj prodre u naseljeno mesto odbrana se vodi aktivno i krajnje uporno za svaku zgradu, blok zgrada i rejon, usklađenim dejstvom jedinica brigade i svih drugih snaga. Prvi ešelon treba da upornom odbranom otpornih tačaka i pojedinih zgrada odbije napad neprijatelja. Protivnapadom drugog ešelona (rezerve), neprijatelja treba izbaciti iz onih delova naseljenog mesta koje je zauzeo. Protivnapad treba izvoditi iznenada u bokove i iz pozadine.

## 6. - ODBRANA NA PLANINSKOM I POŠUMLJENOM ZEMLJIŠTU

**537.** Odbrana na planinskom zemljištu se najčešće svodi na čvrsto držanje važnijih objekata (visova, grebena, prevoja, tesnaca i raskrsnica) koji zatvaraju prohodne pravce i omogućavaju aktivna dejstva na otkrivena krila i bokove neprijateljevih snaga koje prodiru, pogotovu kad su razdvojene ili stešnjene na uzanom prostoru. Držanjem topografski jakih objekata i aktivnim dejstvima iz dubine, upotrebom snaga za dejstvo iz pozadine neprijatelja i jedinica TO, organizovanjem zaseda, prepada i primenom zaprečavanja, odbrana u planini je znatno žilavija i upornija.

Odbrana se najčešće organizuje na širokom frontu, po odvojenim bataljonskim i četnim rejonima i sa većim međuprostorima koji se kontrolišu i zaprečavaju. Težište je na zatvaranju važnih pravaca na kojima se snage ešoloniraju po dubini.

**538.** Na planinskom zemljištu brigada može da brani pravac taktičkog značaja, samostalno i bez naslanjanja na druge snage ili da bude u sastavu glavnih snaga više jedinice.

Zona odbrane brigade (šema 29) ima iste elemente kao i u drugim uslovima, ali zavisno od zadatka i karakteristika zemljišta može biti široka i do 20 km.

Bataljon redovno organizuje rejon odbrane po odvojenim četnim rejonima (čete zatvaraju manje pravce). Rejon odbrane je širok oko 5 km, ali s obzirom na povećane međuprostore između četa može da bude i znatno širi.

Međuprostori između bataljona prvenstveno zavise od konfiguracije zemljišta i razdvojenosti pojedinih pravaca i mogu da budu 500 do 1000 m pa i više. Bez obzira na njihovu veličinu i osobenosti moraju se kontrolisati i braniti snagama iz sastava brigade ili jedinicama TO.

Zavisno od grupisanja snaga, osobina zemljišta i drugih okolnosti, brigada u početnom rasporedu može posesti 2 do 3 položaja po dubini. Zato dubina zone odbrane brigade, ako se ima u vidu da bataljoni mogu jednovre-

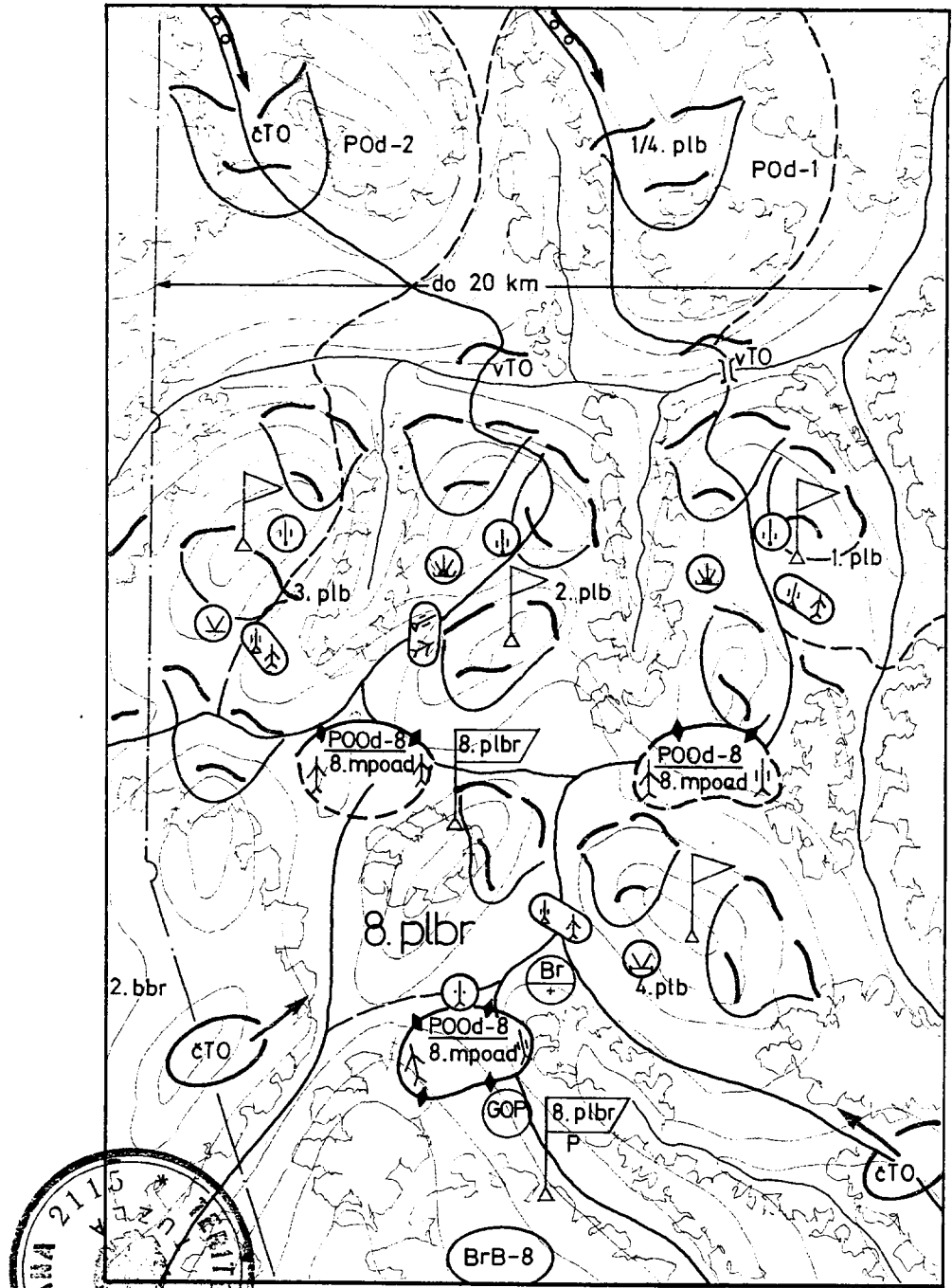

Slika 29. Zona odbrane brigade na planinskom zemljištu

meno posesti tri linije, može da iznosi do 20 km, ne računajući prepolje.

**539.** Odbrambeni položaji na planinskom zemljištu mogu se organizovati duž grebena, preko grebena, na zasebnim visovima i u dolinama.

Prednji kraj svakog položaja bira se, po mogućnosti, pozadi prirodnih prepreka. Protezanje prednjeg kraja treba da omogući organizovanje kose, bočne, unakrsne i višekratne vatre. Poseban značaj na planinskom zemljištu ima stvaranje vatrenih džakova koji se obimnije zaprečavaju i uređuju kao lažni delovi položaja, posedaju manjim delovima i povremeno oživljavaju. Vatrene džakove treba stvarati na mestima gde neprijateljeve snage, prvenstveno oklopne, moraju proći (uske doline ili prevoje) i to na čitavoj dubini zone odbrane.

Zavisno od karakteristika zemljišta, prednji kraj se može organizovati duž grebena, preko grebena, na pojedinim visovima i u dolinama. Treba težiti da on bude prirodno jak i na takvom zemljištu koje neprijatelju otežava juriš. Na grebenima i visovima može da bude na prednjem nagibu, bliže topografskoj ivici, a za pojedine delove i na zadnjem nagibu. U svakom slučaju treba obezbediti dobru preglednost i otvaranje iznenadne vatre.

Kad odbrambeni položaji seku naporedne grebene, između kojih prolaze planinski putevi, prednji kraj se načelno povlači prednjim padinama osnovnih uzvišenja orijentisan za dejstvo na uzdužne doline. Ulazi u doline (tesnace) brane se manjim snagama, a položaji glavnih snaga nalaze se na grebenima.

Ako se brane poprečni grebeni, od njihove širine zavisi gde će se protezati prednji kraj. U toj situaciji teži se da na dubini jednog poprečnog grebena bude jedan položaj. Kad su grebeni uski, jedan položaj može da obuhvatiti dva uzastopna grebena.

Kod širokih grebena prednji kraj će se protezati bliže topografskoj ivici, a prednje padine se koriste za organizovanje položaja borbenog osiguranja. Ukoliko prednje padine poprečnog grebena prelaze u visoravan sa većim



zemljištu

ili manjim uzvišenjima, na njegovoj dubini mogu se organizovati i dva uzastopna položaja.

**540.** Odbrana planinskih tesnaca i dolina, može se organizovati ispred, u unutrašnjosti i iza tesnaca – doline.

Kad se odbrana organizuje ispred tesnaca, položaj je u vidu potkovice i krilima naslonjen na grebene, teško prohodno zemljište i dominirajuće objekte kako bi se neprijateljevim snagama onemogućio manevar.

Kad se odbrana organizuje u tesnacu, deo snaga se raspoređuje na ulazu u njega, a protezanje položaja treba da obezbedi da se držanjem pojedinih visova stvori što više vatrenih džakova. Na celoj dubini tesnaca izvodi se zaprečavanje i rušenje i organizuje protivoklopna borba.

Kad se odbrana organizuje pozadi tesnaca, delom snaga brani se izlaz, a po potrebi, i unutrašnjost tesnaca. Glavne snage se raspoređuju na takvom odstojanju da se izlaz iz tesnaca stavi pod jaku vatru i neprijatelju spreči razvijanje za borbu posle izlaska iz tesnaca. Krila i bokovi treba da budu obezbeđeni od obuhvata neprijatelja.

Za sprečavanje ubacivanja neprijateljevih delova moraju se kontrolisati međuprostori (patrolama, zasedama, objavnicama i postavljanjem mina). Posebna pažnja obraća se na teško prohodne pravce, koje neprijatelj može savladati specijalno obučanim grupama ili manjim helikopterskim desantima.

**541.** Prilikom organizovanja odbrane u šumi prednji kraj, zavisno od situacije, može da bude ispred ivice ili nešto povučen u šumu, odnosno na visovima koji dominiraju njenom ivicom. Protezanje prednjeg kraja samom ivicom šume treba izbegavati, jer je ona pogodan cilj za neprijateljevu avijacijsku i artiljerijsku vatru. Ponekad se prednji kraj može organizovati na pogodnim visovima iza šume, pri čemu se šuma može iskoristiti za položaj borbenog osiguranja.

**542.** Sistem vatre ima posebne karakteristike koje se ogledaju u sledećem:

– do punog izražaja dolazi iznenadna, kosa, bočna, unakrsna i višekratna vatra po neprijatelju koji savlađuje prirodne i veštačke prepreke;

1 se orga-

može se  
- doline.  
položaj je  
ne, teško  
ako bi se

snaga se  
žaja treba  
stvori što  
izvodi se  
na borba.  
a, delom  
t tesnaca.  
nju da se  
lju spreči  
a i bokovi  
atelja.  
h delova  
a, zaseda-  
na pažnja  
eprijatelj  
li manjim

imi pred-  
ed ivice ili  
toji domi-  
ja samom  
lan cilj za  
onekad se  
ovima iza  
ložaj bor-

ke koje se

sa, bočna,  
savlađuje

- manevrom vatre obezbeđuju se međuprostori, bokovi i spojevi;

- vatra oruđa s položenom putanjom, dopunjava se vatrom oruđa sa ubacnom putanjom, a pre svega više se upotrebljavaju minobacači;

- za tučenje prilaza i zaklonjenih prostora primenjuju se zasedna oruđa;

- protivoklopna vatra se organizuje na pravcima pogodnim za upotrebu oklopnomehanizovanih jedinica uz masovnu primenu protivoklopnih sredstava za borbu sa bliskih odstojanja, i

- da bi se postiglo iznenađenje i primena zaprečne vatre na što kraćim odstojanjima, vatrena sredstva se prikrivaju i maskiraju.

Zaklonjeni prostori pred prednjim krajem i u dubini osmatraju se i tuku frontalnom, kosom i bočnom vatrom pešadijskog naoružanja i artiljerijom. Vatrena sredstva se raspoređuju tako da se obezbedi višekratna vatra, čime se postiže gađanje preko vlastitih jedinica i kroz međuprostore. Radi što uspešnijeg tučenja zaklonjenih prostora pojedina automatska vatrena sredstva mogu se isturati na pogodne visove.

**543.** Borbeni raspored brigade načelno ima iste elemente kao i u drugim uslovima, ali se pojedini elementi, naročito jedinice na odvojenim pravcima, zbog ograničenih mogućnosti manevra, naročito po pravcu, ojačavaju i osposobljavaju za samostalnija dejstva.

**544.** Artiljerija, prvenstveno manjeg kalibra, načelno se pridaje bataljonima, a pod neposrednom komandom zadržava se manji deo.

Vatreni položaji BrAG biraju se u blizini puteva i ešloniraju po dubini odbrane, izbegavajući komunikacijske čvorove, tesnace, mostove i vijadukte.

U šumi zaklonjeni vatreni položaji biraju se, načelno, na proplancima i prosecima, ispred šume ili pozadi nje.

**545.** Oklopna jedinica odbranu orgnaizuje u zahvatu puteva, širih dolina i visoravni, ili se zadržava u rezervi za manevar po tenkoprohodnim pravcima i za PDB.

**546.** POOd se upotrebljava na težištu odbrane i mesta koja neprijateljeve oklopne snage ne mogu izmanevrisati. Delovi protivoklopne jedinice pridaju se pojedinim bataljonima i četama.

Protivoklopni rejon i položaji biraju se na mestima gde se prohodni pravci za tenkove sužavaju (tesnaci, kanjoni, prevoji, raskrsnice). Ako postoji samo jedan pravac, POOd poseda najistureniji POP.

**547.** Inženjerska jedinica prvenstveno se angažuje za zaprečavanje na tenkoprohodnim pravcima, za opravku i održavanje puteva i druge zadatke, a njeni delovi se pridaju bataljonima.

Zaprečavanje se u osnovi ostvaruje rušenjem (zarušavanjem) delova puta i objekata na njima, u tesnacima, klisurama i zasecima i izradom minskoeksplozivnih prepreka na putevima, prohodnim pravcima i rejonima pogodnim za spuštanje vazdušnog desanta.

**548.** Vatreni položaji ARJ PVO se biraju na proplancima, van pošumljenog zemljišta ili se oko VP zemljište rasčišćava. VOST, isturene osmatračnice i osmatrači vazdušnog prostora mogu se postavljati na mesta pogodna za osmatranje.

**549.** Protivdesantna borba na planinskom zemljištu i u šumi organizuje se tako da se spreči spuštanje i dejstvo helikopterskog desanta na mestima pogodnim za njegovu upotrebu (komunikacijski čvorovi, platoi, proplanci, široki grebeni, prevoji, visovi).

**550.** Prilikom izvođenja odbrane na planinskom i pošumljenom zemljištu težiti da se neprijatelj tuče po delovima, s obzirom da će njegove snage biti razdvojene po pravcima, često bez neposredne taktičke i vatrene veze i bez efikasne podrške iz dubine. Odbrana treba da bude što aktivnija jer su povoljni uslovi za aktivna dejstva i udare po elementima neprijateljevog borbenog rasporeda na celoj dubini.

**551.** Odbrana pojedinih položaja svodi se na čvrsto držanje važnih objekata i sprečavanje da neprijatelj prođe u dubinu zone odbrane.

Važne objekte na prednjem kraju treba braniti unakrsnom i višekatnom vatrom delova raspoređenih na susednim visovima. Pri odbrani grebena treba stvarati čvrste oslonce radi nabacivanja neprijatelja u doline. U odbrani uskih dolina celishodno je pustiti neprijateljeve jedinice da uđu u vatrene džakove, a zatim ih uništiti snažnom i efikasnom vatrom sa bliskih odstojanja. U svim situacijama neprijatelja treba vatrom zadržati na preprekama jer se na taj način stvaraju uslovi za preduzimanje protivnapada.

Odbrana položaja po dubini zasniva se na držanju pojedinih visova. Sa njih se vrše protivnapadi na bokove uklinjenih neprijateljevih snaga.

Upornim držanjem visova, uz zaprečavanje i dejstvo višekatnom i unakrsnom vatrom, sprečava se neprijatelju brz prodor i stvaraju uslovi za pravovremeno izvlačenje snaga i pružanje otpora na sledećim položajima.

#### 7. - ODBRANA NA PRIVREMENO ZAPOSEDNUTOJ TERITORIJI

**552.** Brigada organizuje i izvodi odbranu na PZT u uslovima kada se zadatak ne može izvršiti napadnim dejstvom i to najčešće u okviru odbrane slobodne teritorije, borbenih dejstava na frontu (a ona se nađe u pozadini neprijatelja) i prilikom izvođenja napada širih razmera na PZT.

Odbranu na PZT brigada može organizovati po naređenju pretpostavljene komande, kada je, usled razvoja situacije, na to prinuđena i kada se odbranom mogu postići najbolji rezultati i ostvariti željeni cilj.

**553.** Odbrana na PZT ima cilj da se nanose gubici neprijatelju, slama njegov napad i stvaraju uslovi za prelazak brigade u napad. Cilj odbrane može biti i očuvanje slobodne teritorije; zaštita stanovništva, materijalnih i kulturnih dobara; obezbeđenje uslova za funkcionisanje organa vlasti i drugih subjekata društveno-političkog sistema.



Cilj odbrane u okviru napada širih razmera može biti: obezbeđenje napada više jedinice; dovođenje neprijatelja u nepovoljan položaj; vezivanje njegovih snaga; ometanje njihovog manevra, ojačavanja, snabdevanja i izvlačenja iz borbe.

Odbrana na PZT se izvodi radi: očuvanja slobodne teritorije; zaštite stanovništva, materijalnih i drugih dobara; sprečavanja intervencije neprijatelja ka ugroženim jedinicama i objektima; onemogućavanja dovođenja neprijateljevih snaga iz dubine ka frontu ili izvlačenja sa fronta i iz ugroženih objekata i rejonu; obezbeđenja uslova za funkcionisanje organa vlasti; obezbeđenja važnih privrednih i drugih objekata od uništenja prilikom povlačenja neprijatelja; dovođenja neprijatelja u nepovoljan taktički položaj; vezivanja neprijateljevih snaga, onemogućavanja manevra i sl.

**554.** Brigada organizuje odbranu na PZT u tesnom sadejstvu sa jedinicama TO i u saradnji sa organima i organizacijama DPZ, DPO i OUR.

Odbrana na PZT izrazito je aktivna. Po načinu izvođenja može biti veoma elastična, a u određenim situacijama i krajnje odsudna. Najčešće će se primenjivati zasede, prepadi, protivnapadi u bokove i iz pozadine neprijatelja, sačekivanje neprijatelja i iznenadno otvaranje vatre sa bliskih odstojanja.

**555.** Na PZT brigada brani zonu ili organizuje odbranu na široj prostoriji kad njene jedinice zatvaraju odvojene pravce i dejstvuju sa više samostalnosti.

Elementi zone odbrane (položaji, rejonu, objekti) najčešće su razdvojeni po frontu i dubini, što je uslovljeno postavljenim ciljem i uslovima izvođenja odbrane. Za pružanje otpora biraju se i maksimalno koriste jaki objekti (tesnaci, prevoji, vodene i druge prirodne prepreke), mesta pogodna za organizovanje zaseda i gde neprijateljeve tehnički jače snage ne mogu doći do punog izražaja.

**556.** Brigada najčešće organizuje odbranu po pravcima, sa većim međuprostorima i bez naslona na susede i

ra može  
je nepri-  
h snaga;  
vanja i iz-

odne te-  
ih doba-  
ženim je-  
ja nepri-  
sa fronta  
slova za  
njih pri-  
povlače-  
ljan tak-  
moguća-

tesnom  
ima i or-

inu izvo-  
i situaci-  
vati zase-  
neprija-  
nje vatre

je odbra-  
uju odvo-

jekti) na-  
slovljeno  
rane. Za  
jaki ob-  
prepreke),  
neprijate-  
izražaja.

o pravci-  
susede i

druge vlastite snage. Zato treba preduzeti pojačane mere obezbeđenja.

Potčinjenim jedinicama, načelno, treba postavljati zadatke na većoj dubini kako bi one mogle da ispolje veću elastičnost i raznovrsna dejstva. Na taj način jedinicama se omogućava da izvrše zadatak, a da ne budu prinuđene da se duže brane na pojedinim položajima (objektima) i time budu izložene većim gubicima.

**557.** Odbranu dela slobodne teritorije na PZT, brigada organizuje tako da se neprijatelj, kombinacijom odbrane i napadnih dejstava, zadržava na važnim pravcima, kako bi se omogućila evakuacija i sklanjanje onih dobara koja mu ne smeju pasti u ruke. Cilj odbrane neće uvek biti da se neprijatelj prozor na slobodnu teritoriju potpuno zaustavi, već da se zadrži inicijativa i da se aktivnim dejstvima, u sadejstvu sa jedinicama TO, stvore uslovi za razbijanje neprijatelja.

**558.** Grupisanje snaga zavisi od: zadatka i postavljeneog cilja; predviđenog načina izvođenja odbrane; sastava i jačine sopstvenih snaga, broja jedinica TO koje sadejstvuju ili su pridate brigadi i karakteristika zemljišta.

Grupisanjem snaga treba izbeći njihovo podmetanje pod udar nadmoćnijeg neprijatelja, a osigurati slobodu manevra, brza i iznenadna dejstva i potreban stepen upornosti odbrane.

**559.** Borbeni raspored brigade (šema 30) najčešće će imati: snage za odbranu položaja, snage za aktivna dejstva, snage za podršku, rezervu, snage za osiguranje i dr.

**Snage za odbranu položaja** treba da uspre ili zadrže prozor neprijatelja na jednom ili više pravaca i stvore uslove za efikasno angažovanje snaga za aktivna dejstva. U njihov sastav ulaze pešadijski i protivoklopni delovi i delovi za zaprečavanje čija jačina i način angažovanja zavise od cilja odbrane i zamisli za njeno izvođenje.

**Snage za aktivna dejstva** namenjene su da neprekidno i iznenadno dejstvuju u bok i iz pozadine na neprijatelja koji napada duž pravaca ili pokušava obuhvat snaga u odbrani položaja, kao i za borbu protiv vazduš-

nog desanta. Mogu se upotrebiti i za napad na sredstva podrške, rezervu, pozadinske delove i komunikacije neprijatelja.

**Snage za podršku** (BrAG-BrVG) obrazuju se po potrebi, a zadatke izvršavaju, prvenstveno, na težištu odbrane.

**Rezerva** se redovno obrazuje i angažuje za borbu protiv vazdušnog desanta i ubačenih snaga neprijatelja; učesće u aktivnim dejstvima, sprečavanje iznenadnih prodora neprijatelja; ojačanje snaga za odbranu i obezbeđenje njihovog prihvata.

**Snage za osiguranje** određuju se po potrebi. Postavljaju se na ugrožene pravce, prvenstveno ako se izvode na bok snaga koje se brane, sa zadatkom da spreče iznenadne prodore neprijatelja u zonu odbrane.

U organizaciji VOJ, pored podataka svojih organa, koriste se podaci štabova i jedinica TO i stanovništva.

Artiljerijsko-raketne jedinice PVO upotrebljavaju se po baterijama ili vodovima za PVO najvažnijih elemenata borbenog rasporeda ili za zasedna dejstva.

**560.** Pripreme za odbranu, načelno će biti kratke, a često će se izvoditi u toku borbenih dejstava. Jedinice treba pravovremeno orijentisati na pravce i rejone predstojeće upotrebe. Tokom kretanja niže jedinice se usmeravaju ka rejonima i objektima dejstva gde im se preciziraju zadaci i način dejstva. Najpre se posedaju težišni pravci i najistureniji položaji za što se angažuju najbliže jedinice, kako bi se što pre pristupilo organizovanju odbrane i ujedno osiguralo dovođenje i razvoj snaga po dubini.

**561.** Izvođenje odbrane na PZT mora biti u skladu sa osnovnim zadatkom, postavljenim ciljem odbrane i borbenom situacijom.

Snage za aktivna dejstva kad su isturene napred i bočno u odnosu na snage za odbranu položaja, u sadejstvu sa jedinicama TO iznenada napadaju neprijateljeve pozadinske elemente, rezervu, artiljeriju i dejstvuju u bok snaga koje napadaju, nanose im gubitke i prisiljavaju ih da odustanu od napada. Prilikom prodora neprijatelja

redstva  
cije ne-

i se po  
itu odb-

u borbu  
rijatelja;  
nadnih  
obezbe-

ebi. Po-  
se izvo-  
reče iz-

organa,  
ništva.  
ayaju se  
menata

kratke, a  
nice tre-  
predsto-  
merava-  
eciziraju  
ni pravci  
jedinice,  
dbrane i  
lubini.

skladu sa  
ne i bor-

napred i  
u sadej-  
ijateljeve  
aju u bok  
javaju ih  
prijatelja

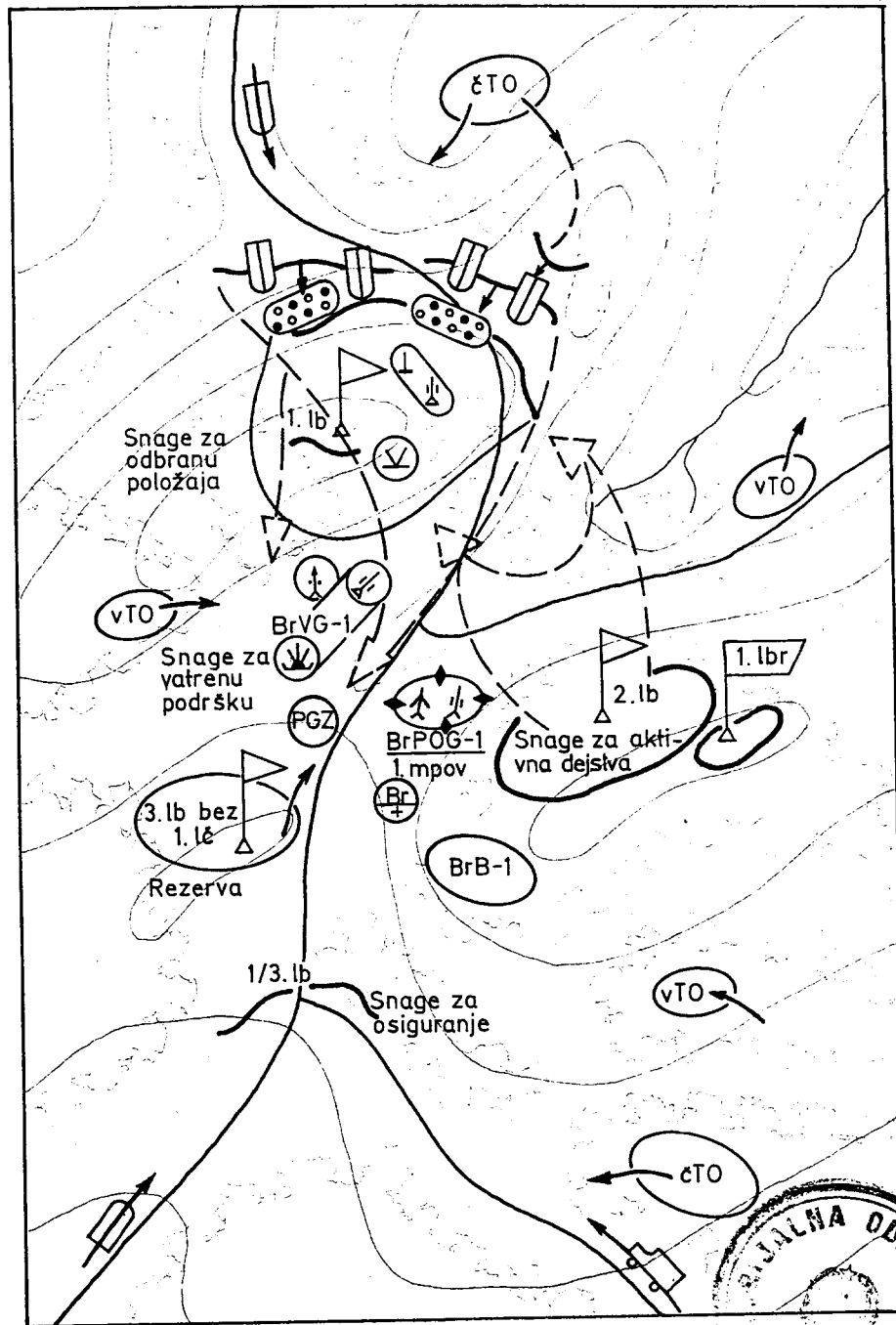

Šema 30. Borbeni raspored brigade za odbranu na PZT

povlače se unazad i u stranu ili ostaju u pozadini neprijatelja.

Snage za odbranu položaja mogu preduzeti manevar unapred, unazad i u stranu radi dovođenja neprijatelja u nepovoljan položaj; izbegavanja bliske borbe i smanjenja gubitaka od snažnih artiljerijskih, avijacijskih, nuklearnih i hemijskih udara.

Kad neprijatelj uspe da probije odbranu ili preduzima obuhvat radi okruženja snaga na položaju, snage za aktivna dejstva, raspoređene po dubini, angažuju se za udare u bokove njegovih snaga.

Neprijatelju treba nametnuti takav način dejstva u kome njegova superiornost i inicijativa ne mogu doći do izražaja, a da brigada može da izvrši zadatak uz najmanje gubitke i u gotovosti za naredna dejstva.

## 8. - ODBRANA ZIMI

**562.** Zona odbrane brigade zimi ima iste elemente kao u drugim uslovima. Jedinice zatvaraju određene pravce, a u njihove rejone odbrane, kad god je to moguće, treba uključiti manje šume i naseljena mesta koja mogu poslužiti za zaštitu od hladnoće.

Međuprostori se ostavljaju na teže prohodnom zemljištu i osiguravaju manjim snagama, vatrom i zaprečavanjem. Posebnu pažnju treba obratiti zaštiti krila i bokova, naročito od dejstva neprijateljevih smučarskih jedinica.

**563.** Odbrambene položaje i rejone treba birati iza prirodnih prepreka (jaruge, reke, potoci sa strmim obalama) ili na grebenima i visovima, kako bi se neprijatelj što više zamarao prilikom savlađivanja nagiba i snega.

Da bi neprijatelj što duže bio izložen vatri na većim odstojanjima ispred prednjeg kraja treba stvoriti što veći brisani i otkriveni prostor. Objekte koje neprijatelj može koristiti kao zaklon od hladnoće treba uništiti ili minirati i tući vatrom.

ni nepri-

nanevar  
ijateljja u  
nanjenja  
nuklear-

preduz-  
snage za  
tju se za

lejtva u  
i doći do  
najmanje

lemente  
dredene  
moguće,  
oja mogu

om zem-  
prečava-  
i bokova,  
jedinica.

birati iza  
nim oba-  
eprijatelj  
i snega.

na većim  
i što veći  
telj može  
minirati

**564.** Zbog smrznutog tla, smanjenog radnog učinka i teže nabavke materijala, za utvrđivanje položaja potrebno je više vremena. Sneg, naročito ako je zaleđen, može se koristiti za izradu objekata za dejstvo i skloništa. U povoljnim uslovima, zaleđivanjem padina i izradom snežno-ledenih barijera, mogu se stvoriti prepreke. Dosta se primenjuju lažni radovi kao i mine iznenađenja.

Zavejane puteve treba raščistiti i osposobiti za manevar jedinica, snabdevanje i evakuaciju.

**565.** Zbog otežanog manevra, naročito po frontu, borbeni raspored svih jedinica, načelno je prikupljeniji. Drugi ešelon (rezerva) raspoređuje se na zaklonjenim mestima odakle može da interveniše na više pravaca.

**566.** Prilikom izvršenja zadatka izviđački delovi dejstvuju na smučkama. Njih treba snabdeti maskirnim odelima i radio-sredstvima.

**567.** Snage u neprijateljevoj pozadini, pored ostalih zadataka, aktivnim dejstvima uznemiravaju i iznuravaju neprijatelja, prisiljavajući ga da se što duže zadržava na snegu i hladnoći.

**568.** Artiljerija i drugi delovi jedinica u čijem sastavu su motorna vozila raspoređuju se u zahvatu puteva pri čemu se vodi računa da ne dođe do nagomilavanja i stvaranja pogodnih ciljeva za udare neprijateljeve artiljerije, avijacije, nuklearnog i hemijskog oružja.

**569.** Prilikom organizovanja PVO pažnju treba obratiti na mere maskiranja i zagrevanja sredstava PVO, posebno najsloženijih, čija efikasnost pri niskim temperaturama može biti dovedena u pitanje. VP se biraju u zahvatu komunikacija koje pravovremeno treba očistiti od dubokog snega.

**570.** Inžinjerijska jedinica dobija obimnije zadatke koji, pored utvrđivanja, obuhvataju izradu i održavanje puteva. Prilikom izvođenja inžinjerijskih radova treba strogo voditi računa o maskirnoj disciplini (sprečava se nepotrebno kretanje ljudstva jer se tragovi na snegu lako otkrivaju, ograničava se rad motora vozila, loženje vatre dozvoljava se samo na zaklonjenim mestima).

**571.** Ljudstvo na položajima treba češće smenjivati. To se može organizovati u okviru četa, a neki put i u brigadi (smenjivanje delova prvog sa delovima drugog ešlona – rezerve).

U rejonu odbrane četa predviđaju se i uređuju mesta za zagrevanje ljudstva.

**572.** Pozadinski delovi se raspoređuju po naseljima, šumama, uvalama i drugim prikrivenim mestima.

Dotur municije i drugih materijalnih sredstava van puteva i po dubokom snegu vrši se saonicama, koje se pravovremeno pripremaju od mesnih sredstava.

Zbog otežanog dotura, u rejone odbrane bataljona i četa, municija se može doturiti i preko norme.

**573.** Neprijatelja kome je otežano i usporeno kretanje po dubokom snegu, hladnoći ili raskvašenom zemljištu treba tući snažnom artiljerijskom vatrom na većim odstojanjima, manjim delovima postavljati mu zasede radi uznemiravanja, iznurivanja, odnosno prinuditi ga na zaustavljanje, razvijanje, kretanje van puteva i što duže zadržavanje na hladnoći i mrazu. Kada uspori kretanje ili kada je zadržan zbog dubokog i vlažnog snega ili raskvašenog zemljišta, po neprijatelju treba sasrediti snažnu vatru artiljerije i tenkova.

Protivnapade, iznenadne vatrene prepade iz zaseda i sl. treba izvoditi za vreme vejavica i drugih vremenskih nepogoda kada je otežano dejstvo neprijateljeve avijacije.

## 9. – ODBRANA MORSKE OBALE I OTOKA

**574.** Odbranu morske obale brigada organizuje u okviru odbrambene operacije u zahvatu primorskog pojasa, redovno u sadejstvu sa jedinicama TO i VPS i uz saradnju sa organima i organizacijama DPZ, DPO i OUR. Brigada može da vodi borbu protiv neprijateljevih desanata koji se upućuju na obalu i otoke, a posebno protiv pomorsko-vazdušnog desanta u rejonima iskrcavanja i pri stvaranju desantne osnovice.

enjivati.  
t i u bri-  
gog eše-

u mesta

seljima,  
ia.

ava van  
koje se

taljona i

o kreta-  
zemljiš-  
ćim od-  
ede radi  
ga na za-  
duže za-  
stanje ili  
i raskva-  
snažnu

zaseda i  
nenskih  
avijacije.

uje u ok-  
og poja-  
z sarad-  
UR. Bri-  
desanata  
protiv po-  
nja i pri

**575.** Zona odbrane brigade obuhvata deo obalskog pojasa u zoni VPS i odgovarajući broj položaja u dubini kopna.

**576.** Odbranu na otocima brigada organizuje tako da, kad god je moguće, sistem vatre susednih otoka i položaja na obali bude usklađen i povezan sa sistemom zaprečavanja, kako bi se morski prolazi i prilazi otocima i obali mogli efikasno braniti.

**577.** Odbrana na otocima najčešće se organizuje u grupnom sistemu. Snage se raspoređuju kako za borbu protiv neprijatelja koji se iskrcava sa mora, tako i za borbu protiv vazdušnog desanta u dubini kopna. Elementi borbenog rasporeda brigade organizuju tesno sadejstvo sa snagama obalske odbrane, pomorskim snagama i jedinicama TO. Raspored elemenata borbenog rasporeda treba da obezbedi vođenje borbe u okruženju.

**578.** Odbrana na obalskom rubu organizuje se po istim načelima kao i u dubini kopna, s tim što zona odbrane brigade, zavisno od osobina zemljišta na samoj obali, može da bude znatno veća. Ako su položaji na obalskom rubu izrazito jaki i za neprijatelja teže pristupačni, mogu se između bataljona stvoriti veći međuprostori koji se kontrolišu manjim snagama.

**579.** Komandant brigade grupiše glavne snage na delu obale gde se očekuje iskrcavanje jačeg pomorskog desanta. Zavisno od plana angažovanja snaga, manji delovi se raspoređuju na obalski rub sa jedinicama obalske odbrane koje drže utvrđene položaje, a jače snage se grupišu po položajima u bližoj dubini kopna u zahvatu pravaca neprijateljevog nastupanja. Snage u dubini namenjene su u prvom redu za aktivna dejstva.

**580.** Protivoklopni rejon bira se na nešto većoj dubini, a za izlazak na POP priprema se više pravaca. Najistureniji POP biraju se u najverovatnijim rejonima iskrcavanja neprijatelja i u neposrednoj blizini obale.

Protivoklopni odred dejstvuje prvenstveno po neprijateljevim brodovima, desantnim sredstvima i tenkovima



amfibijama, otvarajući vatru na najvećim daljinama efikasnog dejstva.

**581.** Pri organizovanju PVO, jačim snagama se brane jedinice drugog ešelona, rezerva, jedinice namenjene za aktivna dejstva i sredstva podrške. Baterije koje brane prvi ešelon postavljaju se bliže obali radi odbrane delova koji se povlače sa otoka i delova Ratne mornarice. Radi izmene podataka VOJ se usklađuje sa obalskom službom osmatranja i javljanja.

**582.** Prilikom odbrane morske obale posebna pažnja poklanja se utvrđivanju i uređenju skloništa za ljudstvo i tehniku radi zaštite od napada avijacije i brodske artiljerije (klasičnim i nuklearnim projektilima).

**583.** Borba protiv neprijateljevog pomorskog desanta za vreme iskrcavanja i stvaranja desantne osnovice predstavlja odlučujuću fazu odbrane morske obale. U njoj učestvuju sve raspoložive snage i sredstva brigade u sadejstvu sa jedinicama obalske odbrane, TO, drugim snagama u zoni odbrane i susedima sa ciljem da se neprijatelju nanesu što veći gubici i spreči iskrcavanje na obalu.

Sprečavanje iskrcavanja prvog desantnog ešelona postiže se u prvom redu dejstvom artiljerije sa obalnog ruba. U ovoj fazi artiljerija dejstvuje prvenstveno protiv snaga za razminiranje i raščišćavanje podvodnih prepreka, desantno-iskrcnih sredstava i snaga podrške.

Jedinice prvog ešelona sprečavaju neprijatelja da se iskrca i zauzme desantnu osnovicu, dejstvujući vatrom celokupnog naoružanja po snagama koje se približavaju obali i iskrcavaju. Snage raspoređene u dubini, u pogodnom trenutku preduzimaju protivnapad da bi razbile desant i onemogućile mu da stabilizuje ili proširi desantnu osnovicu.

**584.** Ukoliko neprijatelj zauzme delove kopna na obalskom pojasu, snage za dejstvo iz pozadine i jedinice TO nastavljaju aktivna dejstva u neprijateljevoj pozadini sa ciljem da se iskrcanim neprijateljevim snagama onemogući ili oteža snabdevanje na obali, manevar i uspo-

stavljanje okupacionog sistema i stvore uslovi za vlastiti protivnapad.

Neprijatelju se ne sme dozvoliti da stabilizuje i proširuje delimičan uspeh, već mu u pogodnim situacijama treba nanositi odlučujuće udare.

**585.** Ukoliko deo snaga brigade učestvuje u odbrani značajnih i jako branjenih otoka, one se mogu naći u okruženju, gde u sadejstvu sa ostalim snagama obalske odbrane i jedinicama TO ne dozvoljavaju neprijatelju da zauzme otok. Ako neprijatelj zauzme deo otoka, jedinice brigade, sa ostalim snagama na otoku, planskim i usklađenim dejstvima s fronta i iz pozadine, nastoje da unište iskrcane snage i održe odbranu otoka do pristizanja pojačanja.

#### 10. - BORBA U OKRUŽENJU I PROBOJ IZ OKRUŽENJA

**586.** Borba u okruženju je najsloženiji oblik dejstva, naročito u uslovima upotrebe NHB oružja. Do nje dolazi kada je brigada dejstvom neprijatelja na bokove i u pozadinu, odsečena od suseda i pozadine. Suština borbe u okruženju svodi se na uporno držanje objekata i položaja na periferiji okružene prostorije, uz preduzimanje protivnapada na uklinjenog neprijatelja i tesno sadejstvo sa snagama koje napadaju spolja.

**587.** Do okruženja ne dolazi iznenadno. Ono je, najčešće, posledica nepovoljnog razvoja borbe na krilima i brzog izbijanja neprijateljevih oklopnih jedinica na bokove i u pozadinu, u kombinaciji sa vazдушnim desantima i nuklearnim udarima.

**588.** U toku izvođenja odbrane komandant brigade stalno prati dejstva neprijatelja i preduzima mere radi sprečavanja okruženja.

Sprečavanje okruženja postiže se: neprekidnim praćenjem razvoja situacije i izviđanjem; aktivnim dejstvima duž pravaca kojim neprijatelj brže prodire; celishodnim manevrom snaga po frontu i dubini radi ojačavanja jedi-

nica na ugroženim pravcima; pojačanim osiguranjem, kontrolom i odbranom međuprostora, spojeva, bokova i pozadine; uspostavljanjem narušenog sadejstva sa susedima i jedinicama TO; smelim, brzim i odlučnim protivnapadima na uklinjene snage; brzim i energičnim napadom na VD; pravovremenim izvlačenjem snaga iz neposredno ugroženog rejlona i upornom odbranom važnih objekata od čijeg držanja zavisi ishod i tok borbe u okruženju.

**589.** Ukoliko i pored preduzetih mera, brigadi zapreti neposredna opasnost od okruženja, komandant preduzima mere za borbu u okruženju i stvaranje uslova za proboj iz okruženja.

Za uspešnu borbu u okruženju, osnovno je onemogućiti rasecanje snaga na okruženoj prostoriji i razbijanje jedinica na delove, uz istovremeno stvaranje uslova za izvlačenje. To se postiže: dopunskim zaprečavanjem, posebno rušenjem duž komunikacija; većim stepenom upornosti u odbrani pojedinih objekata i pravaca; aktivnim dejstvima manjih jedinica, a posebno snaga van okružene prostorije; postupnim izvlačenjem jedinica kojima preti odsecanje; prilagođavanjem sistema vatre; potpunom TMS preko norme; evakuacijom povređenih i obolelih i obezbeđenjem sigurne veze sa pretpostavljenim i jedinicama van okruženja.

**590.** Borbu u okruženju karakteriše širi front odbrane, ograničene mogućnosti manevra, smanjen uticaj pretpostavljene komande, otežano sadejstvo sa jedinicama TO i drugim snagama van okružene prostorije i otežano pozadinsko obezbeđenje.

**591.** Borbeni raspored brigade za borbu u okruženju redovno je u jednom ešelonu sa rezervom.

**Brigadna artiljerijska grupa** se raspoređuje bliže centru okružene prostorije, prilagođava borbeni raspored kružnoj odbrani i angažuje se za podršku jedinica na najugroženijim pravcima.

**Protivoklopni odred** raspoređuje se u POR, približno u sredini okružene prostorije, a POP se predviđaju (po

mogućnosti izviđaju i delimično uređuju) na svim ugroženim pravcima. POOd i PGZ neposredno se angažuju za borbu protiv oklopnih snaga koje preko krila i bokova teže da okruže i razdvoje jedinice brigade.

**Oklopna jedinica** se raspoređuje na najugroženiji tenkoprohodni pravac ili se ostavlja u rezervi radi izvođenja protivnapada unutar okružene prostorije, smene jedinice koja je pretrpela veće gubitke, zatvaranja breše na ivici okružene prostorije i pripreme za proboj iz okruženja.

**Rezerva** se raspoređuje u centru okružene prostorije ili je podeljena radi upotrebe na određenim pravcima.

**592.** Proboj iz okruženja (šema 31) može se vršiti na jednom ili više pravaca ka vlastitim snagama, bilo u pravcu fronta ili PZT.

Pripreme za proboj počinju od momenta okruženja, odnosno sa početkom borbe u okruženju. Proboj se izvodi, načelno, noću i u uslovima ograničene vidljivosti i u sadejstvu sa snagama koje dejstvuju spolja. Vreme i pravac proboja, ako nije regulisano naredjenjem pretpostavljenog starešine, određuje komandant brigade.

U povoljnoj situaciji (nepotpuno okruženje, pogodno zemljište, noć i uopšte ograničena vidljivost i sl.) izvlačenje iz okruženja može se izvesti i bez borbe – na više pravaca, po manjim delovima i uz pomoć jedinica van okružene prostorije.

**593.** Borbeni raspored za proboj, načelno, ima snage za proboj, rezervu i snage za zaštitu.

**594. Snage za proboj** obuhvataju polovinu do dve trećine snaga i sredstava brigade. U njihov sastav obavezno se uključuju oklopne jedinice. Snage za proboj brzim i energičnim dejstvima na određenim pravcima razbijaju neprijateljev обруч, a zatim najpogodnijim manevrom i dejstvom u bočne strane stvaraju uslove za izvlačenje ostalih snaga iz okruženja. Istovremeno, sa probojem обруча, postavljaju se bočna osiguranja radi sprečavanja neprijatelja da zatvori обруч.

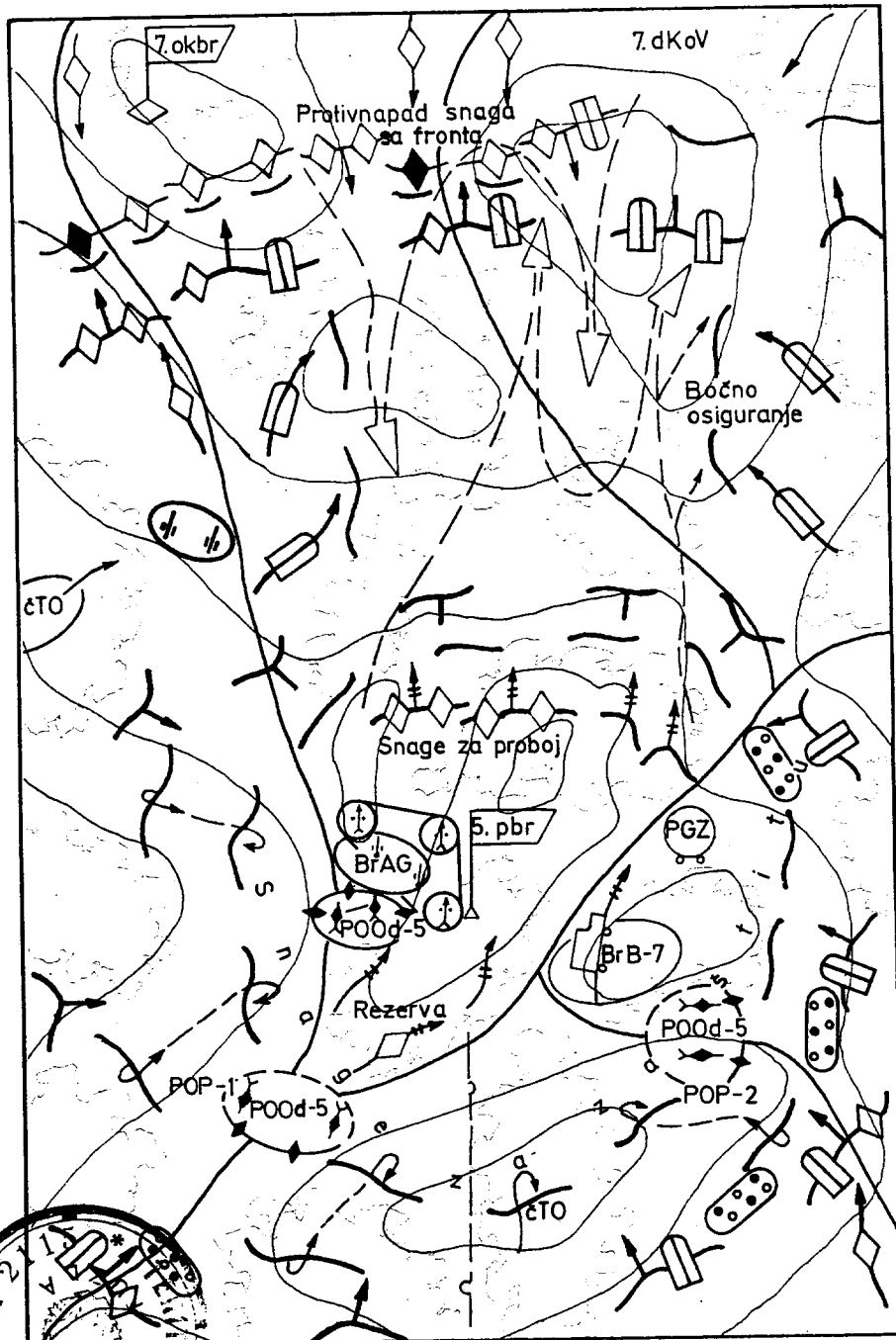

Sema 31. Proboj iz okruženja u pravcu fronta

**595.** Artiljerija izvodi kratku i snažnu artiljerijsku pripremu po ciljevima na pravcu proboja, sprečava intervenciju neprijateljevih rezervi i štiti krila i bokove u toku proboja i izvlačenja. Deo artiljerije, naročito oruđa za neposredno gađanje, pridaje se jedinicama za proboj.

**596.** Protivoklopni odred angažuje se u sastavu snaga za proboj ili snaga za zaštitu proboja, što zavisi sa kojeg je pravca veća verovatnoća napada neprijateljevih oklopnih jedinica. POOd se može podeliti na dva dela ili se raspoređuje u POR u gotovosti za angažovanje na ugroženim pravcima.

**597.** Artiljerijsko-raketne jedinice PVO brane snage koje se angažuju u probouju i najvažnije objekte na komunikacijama radi obezbeđenja manevra po unutrašnjim pravcima.

**598. Rezerva** je jačine do jedne trećine snaga. Nameњena je za ojačanje snaga u probouju, a ako je potrebno i snaga za zaštitu. Angažuje se za zamenu jedinica, proširenje uspeha i ojačanje bočnog osiguranja.

**599. Snage za zaštitu** ostaju na određenim objektima i položajima i zatvaraju pojedine pravce, pružajući uzastopni otpor na širokom frontu i obezbeđuju snagama za proboj prelazak u napad i proboj neprijateljeve odbrane. U sastavu snaga za zaštitu mogu se upotrebiti POOd i PGZ.

**600.** Jedinice TO angažuju se za bočno osiguranje snaga za proboj, aktivna dejstva, vezivanje neprijateljeve rezerve i prihvatanje snaga sa okružene prostorije.

Snage za dejstvo iz neprijateljeve pozadine mogu imati posebno značajnu ulogu u probouju.

**601.** Probouju danju prethodi vatrena priprema, posle koje snage za proboj jednovremeno prelaze u odlučan juriš. Sa početkom juriša postepeno se pokreću i ostali elementi rasporeda brigade. Manevrom i skraćivanjem fronta, snage za zaštitu obezbeđuju izvođenje probouja.

Ukoliko pojedine jedinice (delovi) u toku probouja budu odsečene, ostaju u pozadini neprijatelja i prelaze na dejstva u skladu sa borbenom situacijom.



ta

## 11. - ODSUPANJE

**602.** Odstupanjem se jedinice brigade odvajaju od neprijatelja i pokretom unazad (u stranu) dovode u povoljnije uslove za dejstvo. Brigada, najčešće, odstupa zbog: velikih gubitaka i iscrpljenosti; naglog prodora neprijatelja; izbegavanja okruženja i izvlačenja snaga ispred nadmoćnijih neprijateljevih snaga; navlačenja neprijatelja pod udar glavnih snaga; pregrupisavanja snaga sa jednog pravca na drugi i slično.

Odstupanje se preduzima samo po odobrenju pretpostavljenog starešine.

**603.** Zavisno od borbene situacije i stanja u kome se nalazi, brigada može početi odstupanje pravovremeno ili prinudno.

Odstupanje se organizuje i priprema još u toku izvođenja odbrane. Otpočinje postojećim borbenim rasporedom, iz koga se postupno, u toku pomeranja snaga unazad obrazuje raspored za odstupni marš. Suštinu odstupanja čini kombinacija borbe i pokreta sa ciljem da se glavne snage odvoje od neprijatelja pod što povoljnijim uslovima. Obezbeđuje se: pravovremenim prihvatom, jačim angažovanjem oklopnih jedinica i snaga za protivoklopnu borbu, obimnijim zaprečavanjem; vatrenom podrškom i dejstvom snaga iz pozadine neprijatelja i snaga za udare u bokove.

**Odstupanje** obuhvata izvlačenje i povlačenje (šema 32). Izvlačenje se može preduzeti pravovremeno i prinudno, a povlačenje uzastopno i neprekidno, danju i noću.

**604. Pravovremeno izvlačenje** danju počinje istovremenim odvajanjem od neprijatelja na širokom frontu, pod zaštitom manjih delova i prihvatom rezerve (drugog ešelona). Bataljoni prvog ešelona se izvlače uz prihvata svojih rezervi ili delova koji su prethodno izvučeni iz borbe, s tim što se u dodiru sa neprijateljem ostavljaju grupe sa automatskim i protivoklopnim oruđima. Ovi delovi se pri odvajanju od neprijatelja izvlače poslednji, a prema neprijateljū se ostavljaju patrole radi izviđanja i održava-

vajaju od  
de u po-  
odstupa  
odora ne-  
ga ispred  
eprijate-  
ga sa jed-

nju pret-

kome se  
emeno ili

oku izvo-  
raspore-  
naga una-  
u odstu-  
em da se  
voljnijim  
vatom, ja-  
protivok-  
nom po-  
ja i snaga

nje (šema  
i prinud-  
i i noću.

nje istov-  
n frontu,  
e (drugog  
z prihvati  
eni iz bor-  
aju grupe  
delovi se  
a prema  
održava-

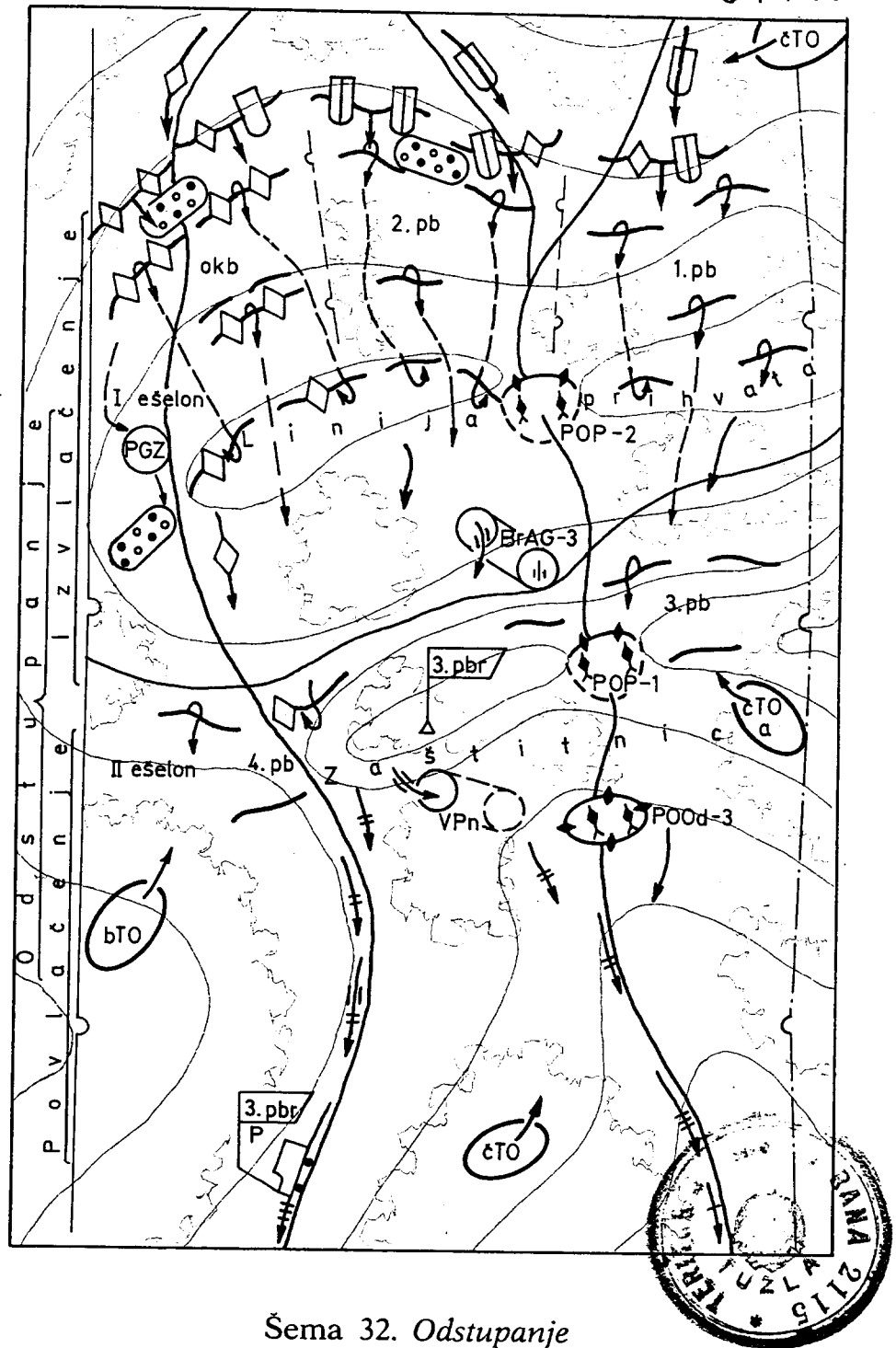

Šema 32. Odstupanje



nja dodira. Prolaskom kroz raspored rezerve (drugog ešelona), jedinice se svijaju u kolone i nastavljaju povlačenje određenim pravcem.

Drugi ešelon (rezerva) prihvata jedinice koje se izvlače i elastičnim otporom sprečava prodor neprijatelja. U pogodnom momentu od jedinica za prihvata obrazuje se zaštitnica koja obezbeđuje povlačenje brigade.

Ulogu zaštitnice mogu preuzeti jedinice TO koje ostaju na toj teritoriji.

**605.** Prilikom pravovremenog izvlačenja noću, načelno, ne organizuje se prihvata. Jedinice prvog ešelona ostavljaju manje delove u dodiru, izvlače se iznenadno, svijaju u kolone i nastavljaju povlačenje.

**606. Prinudno izvlačenje** danju preduzima se samo kada su jedinice iscrpljene i teško odolevaju pritisku neprijatelja. Osnovno je da se zadrže delovi neprijatelja koji su najviše prodrli, a zatim protivnapadima u bok zaustavi njihov dalji prodor. Jedinice u dodiru iznenadno se odvajaju i brzo povlače na kraća odstojanja, koristeći svaki položaj da se neprijatelju nanesu gubici i uspori prodor. Na najugroženijem pravcu komandant brigade sasređuje vatru BrAG i organizuje dopunsko zaprečavanje.

**607.** Prinudno izvlačenje noću izvodi se pod znatno povoljnijim uslovima pošto se snage mogu lakše odvojiti od neprijatelja. Aktivnim dejstvima i odbranom važnijih rejonu snage za zaštitu sprečavaju prodore, a rezerva (drugi ešelon) organizuje prihvata u dubini, zatim obrazuje zaštitnicu.

**608.** U toku izvlačenja snage za dejstvo iz pozadine neprijatelja i snage za udare u bokove aktivnim dejstvima usporavaju nadiranje i ometaju snabdevanje neprijatelja. Jedinice TO u vlastitoj pozadini prihvataju delove brigade, zaprečavaju određene pravce, dejstvuju u bokove neprijatelja, vode borbu protiv vazdušnih desanata, osiguravaju mostove, tesnace i druge osetljive objekte na pravcu odstupanja.

**609.** Brigadna artiljerijska grupa delom poseda položaje pozadi snaga prvog ešelona, a delom pozadi položaja

drugog ešelona (snaga za prihvat), odakle podržava dejstvo snaga za prihvat.

Osnovni zadaci BrAG u podršci jedinica koje se izvlače su: neutralisanje delova neprijateljevih snaga koje brzo prodiru; podrška protivnapada vlastitih snaga; obezbeđenje krila i bokova; borba protiv neprijateljeve artiljerije i borba protiv vazдушnih desanata.

**610.** Protivoklopni odred poseda najjisturenije protivoklopne položaje i sa njih obezbeđuje izvlačenje glavnih snaga, a zatim se u skokovima kreće u sastavu zaštitnih snaga i obezbeđuje njihovo izvlačenje. Osnovni zadatak POOd jeste da u sadejstvu sa PGZ i oklopnom jedinicom, zaustavi prodor neprijateljevih oklopnih snaga na težišnim pravcima i na bokovima.

**611.** Artiljerijsko-raketne jedinice PVO, kada se odstupanje izvodi pravovremeno, brane važnije i osetljivije delove kolona, zaštitnice i objekte na komunikacijama. Ukoliko je odstupanje prinudno, baterije se pridaju jedinicama, a jedan deo se upotrebljava za odbranu važnijih objekata na komunikacijama.

**612. Povlačenje** je nastavak izvlačenja. Uslovi za povlačenje stvaraju se još u toku izvlačenja. Povlačenje počinje kad se glavne snage izvuku iz borbe. Najčešće, pravovremeno izvlačenje prerasta u neprekidno povlačenje, a prinudno izvlačenje u uzastopno povlačenje.

**613. Neprekidno povlačenje** se primenjuje kada je pritisak neprijatelja slabiji, načelno noću, u uslovima ograničene vidljivosti i na pokrivenom zemljištu. Glavne snage se organizovano odvajaju od neprijatelja i pod zaštitom zaštitnih delova obrazuju raspored kao u odstupnom maršu i kreću u određene rejone.

**614. Uzastopno povlačenje** (šema 33) primenjuje se kada je neprijatelj pritisak jak pa se glavne snage ne mogu odvojiti od njega, kad brigada štiti povlačenje više jedinice i kad se povlači na malu dubinu. Izvodi se naizmeničnim posedanjem položaja po dubini, sve dok se glavne snage ne odvoje od neprijatelja.

Za uzastopni prihvati položaji se biraju iza prirodnih prepreka sa kojih je moguća dobra preglednost i vatreno dejstvo.

U toku povlačenja vrši se zaprečavanje i preduzimaju mere da se spreči uklinjavanje neprijatelja i razdvajanje borbenog rasporeda, da se zaštite krila, bokovi i međuprostori na koje neprijatelj vrši najjači pritisak i ugrožava povlačenje.

**615.** Kad brigada nije u tesnom dodiru sa neprijateljem ili je van dodira, odstupanje može otpočeti povlačenjem pod zaštitom vlastitih delova, koji se razvijaju u visini položaja drugog ešelona (rezerve). Kad glavnina prođe kroz raspored zaštitnih delova, svija se u kolone i kreće određenim pravcem osiguravajući se kao pri odstupnom maršu.

**616.** Pozadinske jedinice se pravovremeno premeštaju unazad, ostavljajući na određenim mestima materijalna sredstva za popunu jedinica koje se povlače.

Premeštanjem sanitetske stanice evakušu se povređeni i oboleli koji su se u njoj zatekli. Kod neprekidnog povlačenja sanitetska stanica se ne razvija, a medicinska pomoć se pruža u pokretu.

Regulisanje i kontrola saobraćaja organizuju se na celoj dubini odstupanja.

**617.** Radi pravovremenog regulisanja odstupanja, komandant brigade reguliše: početak i način izvlačenja; jačinu i sastav delova za prihvati i njihove položaje; pravac povlačenja za svaku jedinicu i po potrebi mesta i način ulaska u kolonu; uzastopne linije (kod uzastopnog povlačenja) i zadatke potčinjenih jedinica na njima; jačinu, sastav i zadatak zaštitnice posle povlačenja; primenu raznih vrsta aktivnosti pre i u toku izvlačenja (protivnapadi, zasede, dejstvo iz pozadine), snage za PDB; mesta i vrste zaprečavanja; način povlačenja pozadinskih jedinica i organizovanje komandovanja i veze.

**618.** Prilikom odstupanja u planini potrebno je, pored ostalog, da se pravovremeno izvide pravci odstupanja, da se izbegavaju jaruge, klanci i doline i da se više pri-

irodnih  
vatreno

uzimaju  
dvajanje  
međup-  
grožava

eprijate-  
povlače-  
aju u vi-  
ina pro-  
ne i kre-  
odstup-

premeš-  
materi-  
če.

e povre-  
ekidnog  
dicinska

ju se na

tupanja,  
vlačenja;  
; pravac  
i način  
og povla-  
činu, sa-  
u raznih  
padi, za-  
vrste za-  
ca i orga-

o je, po-  
odstupa-  
više pri-

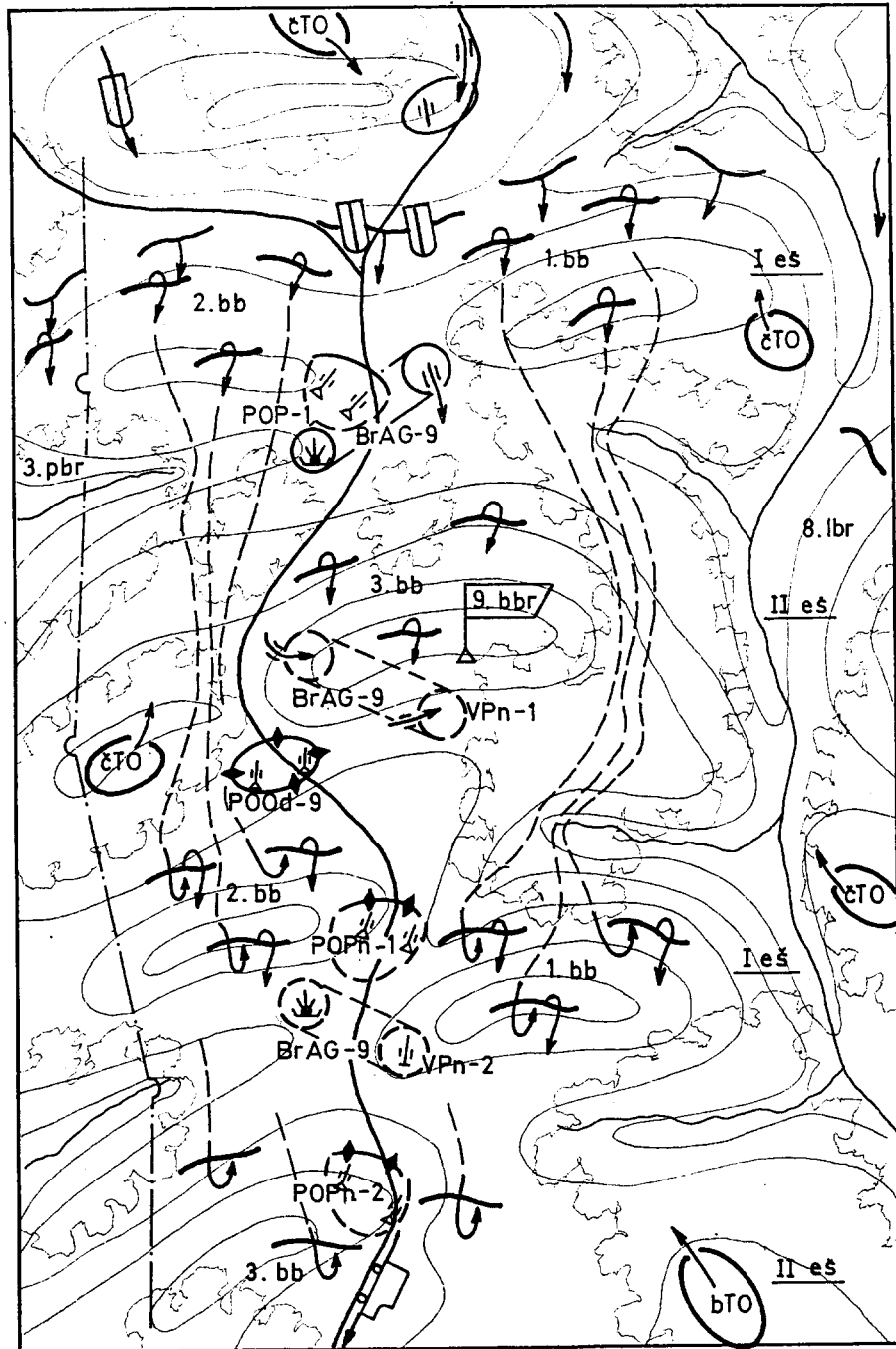

Šema 33. Uzastopno povlačenje

menjuje zaprečavanje. Kada je brigada prinuđena da se provlači kroz tesnac, delom snaga poseda važne objekte i njihovim držanjem obezbeđuje prolaz. Neprijateljeve delove koji preduzimaju paralelno gonjenje (radi obilaska tesnaca) treba zadržati bočnim osiguranjem.

**619.** Kad se odstupa preko reke treba težiti da se jedinice, korišćenjem većeg broja prelaza što pre prebace na drugu obalu. Na reku se pravovremeno upućuju snage radi priprema mesta prelaska, organizovanja prelaska i odbrane od VD.

Ako se za povlačenje preko reke koriste mostovi i drugi prelazi, komandant brigade je obavezan da pravovremeno organizuje njihovu neposrednu zaštitu, a zatim postupa prema naređenju pretpostavljenog i konkretnoj situaciji.

Snage za neposrednu zaštitu mesta prelaska prihvataju zaštitnicu, a zatim se i one povlače uz prihvata sa suprotne obale.

**620.** Za izvođenje uspešnog odstupanja sadejstvo jedinica TO ima veliki značaj. Ako ostaju da dejstvuju na toj teritoriji, one mogu preuzeti ulogu zaštitnice. Na pravcima izvlačenja i povlačenja jedinice TO mogu izvršavati razne zadatke: prihvata snaga brigade na određenim linijama, zaprečavanje pravaca, dejstvo u bokove neprijatelja, organizovanje prelaza preko reka, borba protiv VD i dr.

## G l a v a VIII

**KRETANJE**

**621.** Kretanje je borbena taktička radnja kojom se jedinice organizovano u punoj borbenoj gotovosti i u skladu sa predstojećim zadatkom premeštaju iz jednog rejonu u drugi.

Brigada se kreće marševanjem, prevoženjem i kombinovano. U zoni neprijateljevog osmatranja i uspešnog dejstva kreće se u raščlanjenom rasporedu, čime se smanjuje osetljivost jedinica na artiljerijske, avijacijske i nuklearno-hemijske udare i obezbeđuje brz manevar i razvoj.

**622.** Brigada se kreće pretežno noću i u uslovima ograničene vidljivosti, a danju samo kad to nalaže borbena situacija.

Pri kretanju danju pojačavaju se mere PVZ i borbenog osiguranja, a kada postoji verovatnoća da neprijatelj upotrebi nuklearno i hemijsko oružje i mere PNHBOB.

**623.** Na PZT, zbog brze promene borbene situacije i potreba stalne ofanzivnosti i aktivnosti, brigada će izvoditi vrlo česte i naporene pokrete. U svim uslovima treba pravovremeno preduzimati mere za obezbeđenje tajnosti pripremanja, organizovanja i izvođenja kretanja; punu borbenu gotovost i zaštitu jedinica brigade od helikopterskih desanata i drugih delova za intervenciju.

**1. - MARŠEVANJE**

**624.** Marševanje je osnovni način kretanja brigade. Izvodi se na vozilima, peške i kombinovano.

Prilikom kombinovanog marševanja, za prebacivanje nemotorizovanih delova (obično na kraćim odstojanjima) mogu se koristiti automobili motorizovanih jedinica, o čemu odlučuje komandant brigade.

**625.** Brigada, načelno, maršuje noću, na 2 do 3 pravca. Marševanje danju izvodi samo u uslovima ograničene vidljivosti, na pokrivenom zemljištu, pri jakoj PVO i kada to borbena situacija zahteva. Zbog stalne opasnosti od neprijateljevog dejstva sa zemlje i iz vazdušnog prostora preduzimaju se mere borbenog osiguranja i predviđaju mere i postupci za borbu u susretu.

### 1) Vrste i brzina marša

**626.** Prema vremenu trajanja marš može biti **običan** – do 10 časova i **usiljen** – preko 10 časova marševanja dnevno, a u odnosu na način kretanja: peške, na automobilima i kombinovan.

**627.** U odnosu na neprijatelja, pravac kretanja i cilj, marš može biti: **nastupni** – kada brigada maršuje u pravcu neprijateljevih snaga; **odstupni**, koji se izvodi posle smene ili izvlačenja brigade iz borbe; **nastupno-bočni i odstupno-bočni**, kada su jedan ili oba boka marševskog rasporeda brigade izloženi dejstvu neprijateljevih snaga. Moguće je izvoditi i **odstupno-nastupni** marš, posebno u borbi protiv VD i na PZT.

**628.** Za jedinice koje maršuju peške, **prosečna brzina** marša **danju** iznosi 4 km/h. Pri nagibu 5° do 10° brzina se smanjuje za oko 1 km/h. Pri usponu preko 10° dodaje se po jedan čas na svakih 300 do 400 m razlike relativne visine penjanja, odnosno 450 do 600 m spuštanja. **Noću** se brzina smanjuje, zavisno od stepena vidljivosti, kvaliteta puta i zamorenosti jedinica.

**629.** Planske brzine kretanja za jedinice koje maršuju na automobilima: **danju**, po dobrim putevima do 60 km/h, po lošim putevima do 40 km/h; **noću**, po dobrim putevima uz upotrebu svetla do 40 km/h, po lošim pute-

vima do 30 km/h; sa zamračenim ili ratnim svetlima po dobrim i obeleženim putevima do 20 km/h, a po lošim do 15 km/h. Izbor planske brzine je u nadležnosti komandanta, koji procenjuje stanje puteva, vozila i mogućnosti vozača i starešina u izvođenju marša. Dozvoljene brzine pojedinim vozilima po deonicama regulišu se zapovešću za marš i moraju ih poznavati starešine – komandanti kolona (grupa vozila i vozila) kao i vozači. Dozvoljene brzine po deonicama ne mogu biti veće od brzine koje su određene postojećim saobraćajnim znakom.

**630.** Jedinice sa zaprežnim vozilima i tovarnim grlima zavisno od veličine tereta i karakteristika zemljišta, načelno, maršuju brzinom od 3 do 6 km/h.

**631.** Oklopne jedinice kreću se brzinom: **danju**, po dobrim putevima do 30 km/h, po lošim putevima do 20 km/h, sa zamračenim svetlima do 15 km/h; po lošim putevima uz upotrebu svetla do 20 km/h, sa zamračenim svetlima do 15 km/h i van puteva do 10 km/h.

**632.** Brzina marševanja jedinica u svakoj koloni reguliše se prema delovima koji se najsporiše kreću.

## 2) Zona marša

**633.** Brigadi se redovno određuje zona marša, a nižim jedinicama pravac marša. Zona marša (šema 34) ograničena je polaznim rejonom, granicama i rejonom marševskog cilja. Obuhvata polazni rejon, polaznu liniju, regulativne linije, liniju razvođenja, rejon marševskog cilja, pravce marša i granice.

U zoni marša brigade treba da postoji najmanje jedan dobar put za kretanje motorizovanih delova.

**634. Polazni rejon** služi za pripremu jedinica, formiranje marševskih ešelona i obrazovanje marševskog rasporeda. Bira se u zahvatu puteva na pravcu marša. To su, najčešće, dosadašnji rejoni rasporeda, a izuzetno mogu se izvršiti pomeranja jedinica u nove rejone. Ne određuje se kada glavnina brigade izvodi odstupni marš i kada se



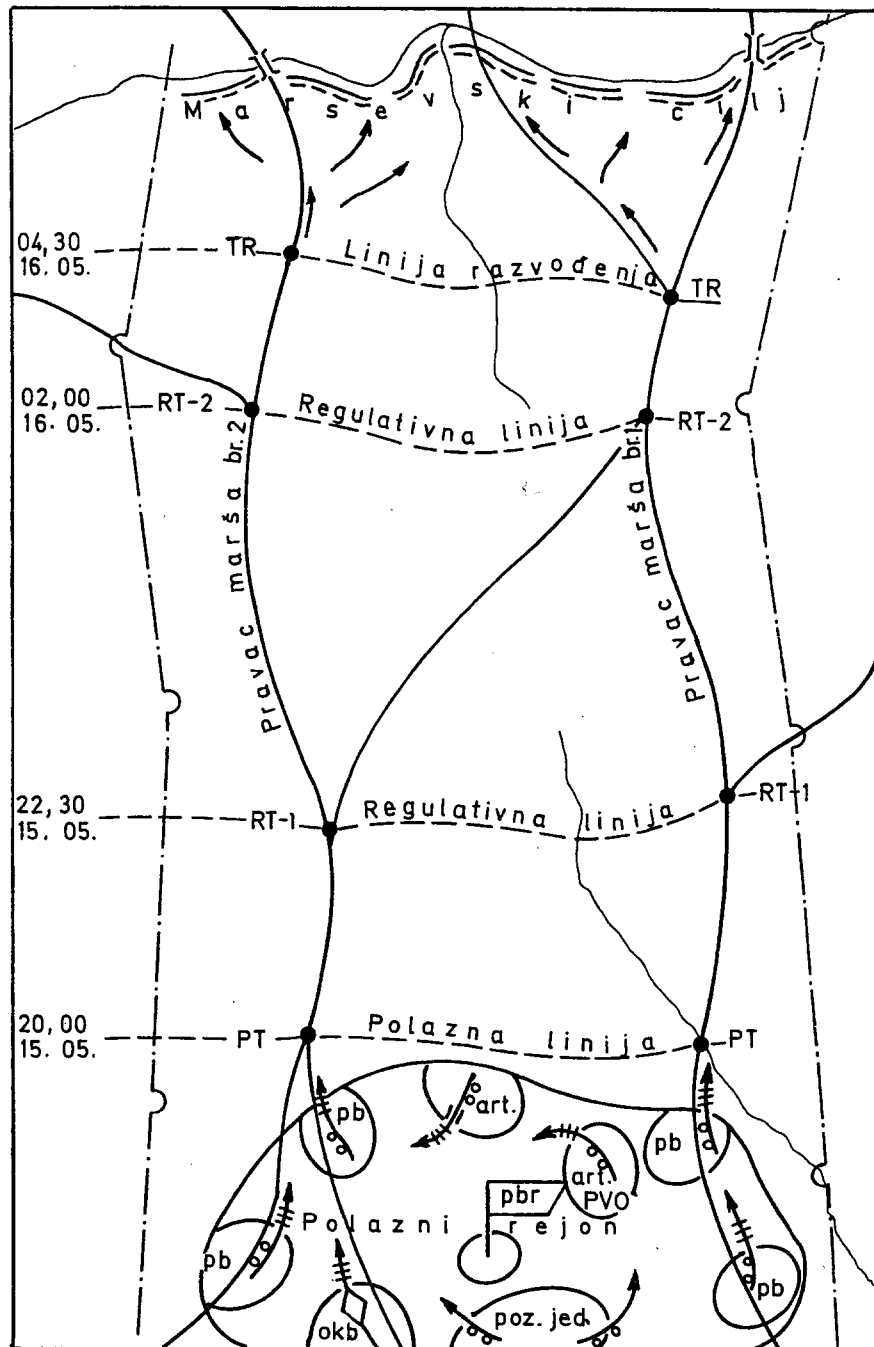

Šema 34. Struktura zone marša brigade

marševski raspored obrazuje postepeno iz raščlanjenog rasporeda.

**635. Polazna linija** je linija na zemljištu koja spaja polazne tačke kolona. Određuje se na početku zone marša i služi za regulisanje početka marša kolona, sprečavanje nagomilavanja, zadržavanja i mešanja jedinica.

**Polazna tačka** je mesto (objekat) na zemljištu koje se određuje svakoj marševskoj koloni za početak marša.

**636. Regulativne linije** se određuju na međusobnom odstojanju 2 do 3 časa marša, a na brdsko-planinskom zemljištu i na manjim odstojanjima. Služe za regulisanje i kontrolu brzine, ravnomernosti i planirane dinamike marša. To je linija na zemljištu koja spaja regulativne tačke.

**Regulativna tačka** je pogodno mesto (objekat) na zemljištu koje čelo i začelje marševske kolone mora proći u određeno vreme.

**637. Linija razvođenja** spaja tačke razvođenja kolona. Sa nje se jedinice iz marševskog rasporeda razvedu u raščlanjeni raspored, borbeni raspored, ili u rejone odmora i predanka. Noću i u uslovima ograničene vidljivosti tačke razvođenja se mogu obeležavati signalnim sredstvima. Uređuju ih i posedaju, načelno organi za regulisanje i kontrolu saobraćaja.

**638. Rejon marševskog cilja** je rejon rasporeda jedinica za izvršenje narednog zadatka.

**639. Pravac marša**, u okviru zone marša, načelno obuhvata jednu komunikaciju i njenu neposrednu okolinu. Na njemu se određuje polazna tačka, regulativne tačke, tačka razvođenja i rejon marševskog cilja.

### 3) Marševski raspored

**640.** Marševski raspored brigade (šema 35) sastoji se od dve do tri marševske kolone, od kojih je jedna glavna. On treba da obezbedi: potrebnu brzinu kretanja i pravovremeno stizanje u određene rejone; što manju osetljivost



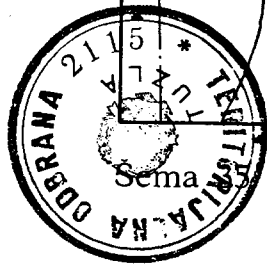
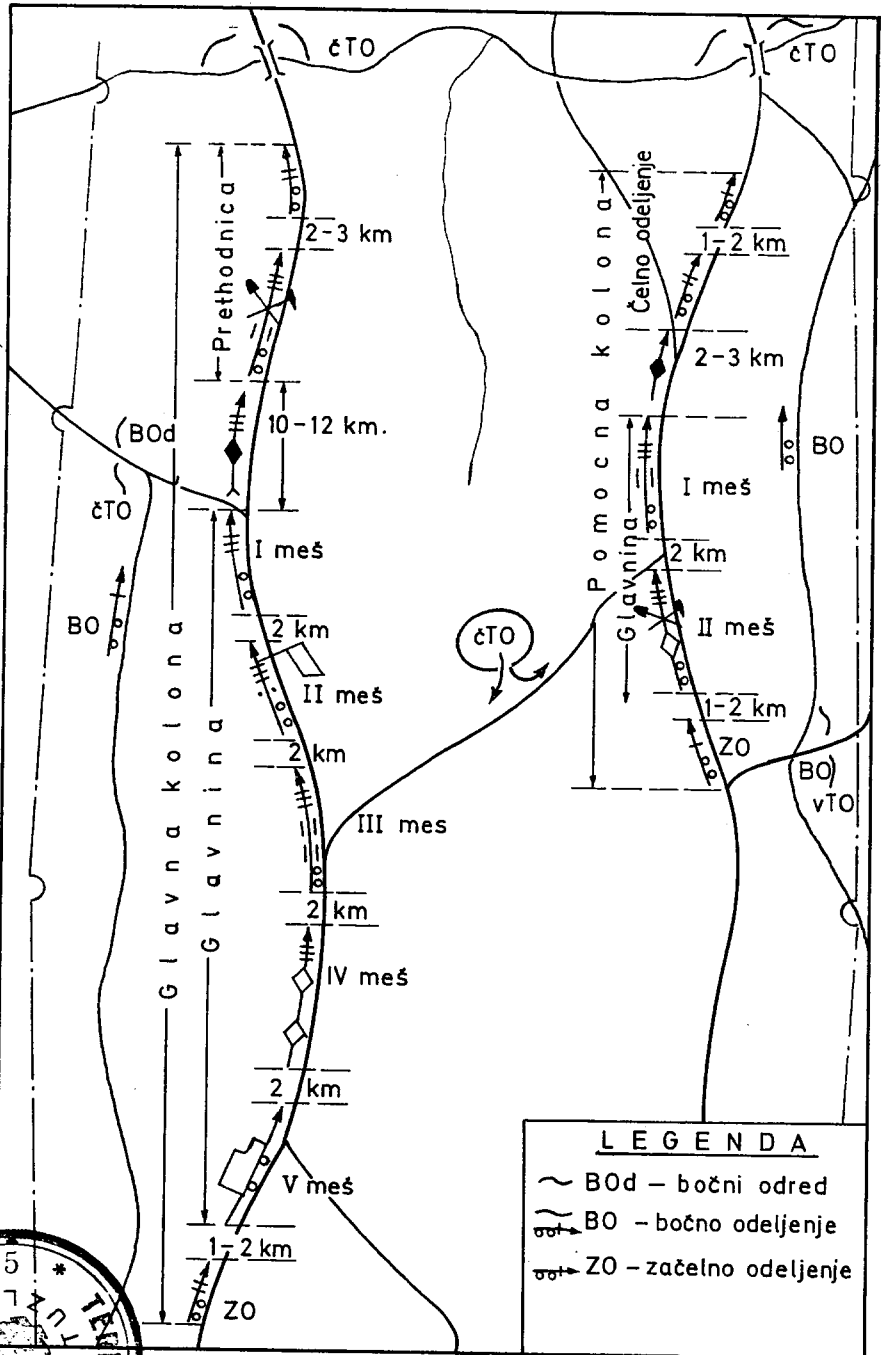

*Marševski raspored brigade kada maršuje u dve marševske kolone*

jedinica na nuklearne, hemijske i avijacijske udare; povoljne uslove za brz razvoj za borbu; stalnu i neprekidnu povezanost sa jedinicama i štabovima TO, organima i organizacijama DPZ, DPO i OUR u zoni marša, radi uspešnog izvođenja marša, posebno prilikom prelaska reka, prevoja, objekata i čvorova na komunikacijama, kao i neprekidno komandovanje u toku marša.

**641.** Prilikom marševanja na PZT i na planinskom zemljištu, brigada može obrazovati više manjih kolona. Pojedine kolone se mogu kretati i planinskim stazama. Broj kolona i način njihovog formiranja zavisi od zadatka, broja puteva u zoni marša, prohodnosti zemljišta, vrste kretanja, borbene situacije, vremena potrebnog da se stigne na marševski cilj i razvije za borbu na predviđenoj liniji.

**642. Marševsku kolonu** obrazuje najmanje ojačani bataljon. Rastojanje između marševskih kolona uslovljeno je rastojanjem između puteva. Ono treba da omogućiti sadejstvo između kolona u slučaju borbe u susretu i da obezbedi da nuklearni udar srednje jačine ne zahvati dve kolone.

Kolona se, načelno, sastoji od **marševskog osiguranja i glavnine**. Sastav svake marševske kolone i ešelona treba da čini celinu sposobnu za samostalna borbena dejstva u toku marša i izvršenje narednog zadatka.

**643. Glavnina** maršuje po ešelonima koje obrazuju bataljoni (divizioni) sa ojačanjima i pozadinski ešelon. **Ešelon** se, po pravilu, obrazuje od jedinica iste ili približno iste marševske brzine. Kolona jačine bataljona ne deli se na ešelone, već osnovne jedinice (čete-baterije) maršuju na odgovarajućim odstojanjima (od 1 do 1,5 km).

**644.** Odstojanja između ešelona iznose 2 km i ista su u celoj koloni bez obzira na njenu veličinu i sastav.

Kada jedinica u koloni većim delom maršuje peške, a neki od ešelona automobilima, odstojanje između takvih ešelona, radi obezbeđenja kretanja motorizovanog

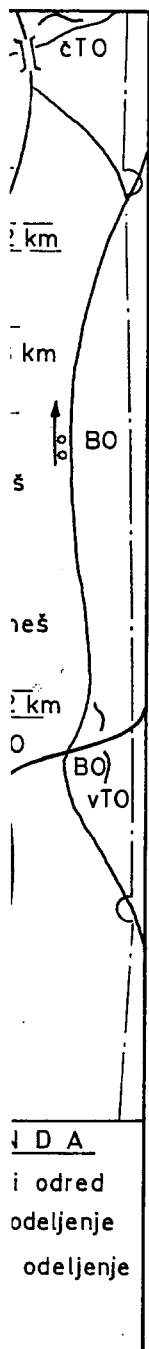

uje u dve

ešelona u skokovima i radi taktičke kompaktnosti kolone, može se povećati, ali ne više od 5 km.

**645.** Odstojanja između vozila određuju se svakoj koloni posebno i zavise od: sastava motorizovane kolone, brzine kretanja, vrste i stanja puteva, vidljivosti, borbene situacije, doba dana i bezbednog zaustavljanja prilikom kočenja.

Odstojanja između zaprežnih vozila mogu biti od 5 do 10 m, a između tovarnih grla od 3 do 5 m.

Marševska odstojanja određuje komandant brigade, a za njihovo održavanje odgovorne su starešine čelnih jedinica svakog narednog ešelona.

**646.** Artiljerijske jedinice brigade, najčešće, maršuju kao zaseban marševski ešelon, ili mogu biti raspoređene po baterijama u marševske ešelone. Njihovo mesto u marševskom rasporedu treba da omogući pravovremenu i efikasnu podršku jedinica u borbi u susretu, brzo i efikasno dejstvo po vazdušnom desantu, jednostavan i bezbedan razvoj za dejstvo.

Protivoklopna jedinica brigade, načelno, maršuje u međuprostoru između osiguranja i glavnine.

**647.** Jedinica ABHO maršuje u jednom od ešelona koji je bliže čelu glavne kolone, a delovi mogu biti pridati pomoćnoj koloni.

Zavisno od konkretne situacije, posebno od verovatnoće primene NHB oružja, delovi jedinice ABHO, najčešće mešovitog sastava, mogu biti pravovremeno upućeni na kritične deonice marš-rute i rejon marševskog cilja radi izvršenja određenog zadatka.

**648.** Inženjerska jedinica se, prvenstveno, upotrebljava za inženjersko obezbeđenje glavne kolone. Radi toga se, po potrebi, formira jedna do dve grupe za održavanje puteva (GOP) jačine od voda do čete inženjerije. GOP se kreće sa prethodnicom ili između nje i čela glavnine, a prema potrebi može se pre početka marša ostalih jedinica, uputiti u rejon narednog zadatka.

Kada postoji mogućnost napada neprijateljevih oklopnih snaga obrazuju se pokretne grupe za zaprečavanje

jačine 1 do 2 voda pionira sa minskoeksplozivnim sredstvima. Kreću se u sastavu glavnine, a mogu se i ranije uputiti na pojedine bočne pravce radi obezbeđenja prolaska kolone.

**649.** Artiljerijsko-raketne jedinice PVO maršuju u sastavu jedinica koje brane, a izuzetno samostalno radi pravovremenog posedanja vatrenih položaja za PVO marševskih kolona i objekata na komunikacijama.

**650.** Pozadinske jedinice načelno maršuju u posebnom pozadinskom ešelonu. U nastupnom maršu pozadinski ešelon maršuje na začelju, a u odstupnom na čelu glavnine marševske kolone. Raspored pozadinskih jedinica u ešelonu treba da omogući potpuno i samostalno pozadinsko obezbeđenje marševskih kolona.

Ako brigada maršuje u dve kolone, pozadinski ešelon glavne kolone obrazuju pozadinske jedinice koje razvijaju brigadnu bazu, a pozadinski ešelon pomoćne kolone jedinice koje obrazuju odeljak brigadne baze. Ako brigada maršuje u više kolona, raspored pozadinskih jedinica reguliše se prema stvarnim potrebama.

Sanitetska jedinica se, načelno, kreće na čelu pozadinskog ešelona u nastupnom, odnosno na začelju u odstupnom maršu.

Radi prikupljanja i opravke oštećenih vozila na začelju marševskih kolona formiraju se tehnička začelja.

**651.** Komanda brigade i jedinica veze kreću se, načelno, na čelu glavnine glavne kolone. Zavisno od konkretne situacije, komandant brigade, prema vlastitom nahođenju, može se, sa određenim brojem starešina i delom jedinice veze, kretati na bilo kom mestu u marševskom rasporedu.

Veza na maršu treba komandantu da omogući neprekidno komandovanje u svim situacijama.

**652. Marševsko osiguranje** se organizuje radi osiguranja nesmetanog kretanja; sprečavanja iznenadnog napada; stvaranja povoljnih uslova za borbu u susretu; sprečavanja izviđanja, uznemiravanja i diverzija.

Jačina, sastav i način angažovanja osiguranja zavisi od vrste marša, borbene situacije, zadatka brigade i od broja i jačine jedinica TO u zoni marša.

Komandant brigade marševsko osiguranje organizuje uvek vlastitim snagama, pri čemu se oslanja na jedinice TO. One u pojedinim situacijama i na određenim delovima marš-rute mogu preuzeti ulogu osiguravajućih delova (naročito bočnog osiguranja), u okviru zadatka zaštite teritorije ili su elemenat marševskog rasporeda brigade, što reguliše pretpostavljena komanda.

**653.** U nastupnom (nastupno-bočnom) maršu brigada se, u pravcu neprijatelja, osigurava **prethodnicom**, a po potrebi **bočnim i začelnim osiguranjem**. Glavna kolona se redovno osigurava prethodnicom jačine ojačanog bataljona, a pomoćne kolone čelnim odeljenjem jačine od ojačanog voda do ojačane čete.

Zadatak je prethodnice da obezbedi nesmetani marš i da pravovremenim zauzimanjem i držanjem dominantnih objekata obezbedi glavnini povoljne uslove za razvoj i stupanje u borbu (napad ili odbrana).

Začelje kolone se osigurava **začelnim odeljenjem** (jačine od ojačanog voda do čete) ili samo **začelnom patrolom** (jačine odeljenje do voda).

**654.** U odstupnom (odstupno-bočnom) maršu glavnina se osigurava **zaštitnicom i bočnim osiguranjem**, a po potrebi i **čelnim osiguranjem**. Zadatak zaštitnice je da glavnini obezbedi nesmetan odstupni marš. Ako brigada odstupa u više kolona zaštitnica se ne obrazuje već se kolone (svaka za sebe) osiguravaju potrebnim snagama. Čela kolona se osiguravaju **čelnim odeljenjima** ili samo **čelnim patrolama**, koje se isturaju pred glavninu kolona.

**655. Bočno osiguranje** istura se na bokove sa zadatkom da osigura glavninu kolone od iznenadnog napada. Zavisno od potreba i mogućnosti, brigada se sa boka osigurava **bočnim odredom ili bočnim odeljenjem**, koji se kreću u visini čela glavnine kolone. **Stalno bočno osiguranje** upućuje se na određene položaje i na njima os-

taje do prolaska kolone, a zatim odlazi u sastav svoje jedinice. Ulogu stalnog bočnog osiguranja, najčešće, mogu dobiti jedinice TO, ako ih ima u zoni marša.

**656.** Odstojanja na koja se upućuju osiguravajući delovi (šema 35) zavise od vrste marša, sastava i zadatka jedinice, borbene situacije i, načelno, iznose:

– odstojanje prethodnice (zaštitnice) od čela (začelja) glavnine za marš na automobilima 10 do 12 km, a za marš peške – pešadijska, brdska i laka brigada 5 do 6 km a planinska brigada na 1 do 1,5 čas marša ili 3 do 4 km;

– odstojanje čelnog (začelnog) odreda od čela (začelja) glavnine iznosi 2 do 3 km, a čelnog (začelnog) odeljenja 1 do 2 km ili 40 do 60 minuta marša, i

– odstojanja na koja se isturaju bočna osiguranja zavise od udaljenosti neprijatelja, osobina zemljišta, vremena potrebnog za prolaz glavnine i drugih uslova.

**657.** Komandiri osnovnih jedinica u koloni određuju neposredno osiguranje koje se raspoređuje duž kolone.

**658.** Marševski raspored se obrazuje postepeno na taj način što čela marševskih kolona (ešelona) u određeno vreme prolaze polaznu liniju, odnosno polaznu tačku.

**659. Prednji odred** se, načelno, upućuje u rejon marševskog cilja ili na liniju (objekte) gde se predviđa borba u susretu. Upućuje se, načelno, na glavnom pravcu i pre otpočinjanja marša, sa zadatkom da pravovremeno posedne određene položaje i da ih zadrži do dolaska kolone. Jačine je oko ojačane čete.

Ako dejstvuju u zoni marša, jedinice TO (delom snaga ili u celini) mogu izvršavati zadatke prednjeg odreda.

**660.** Kad u zoni marša nema vlastitih snaga, brigada redovno organizuje izviđanje izviđačkim patrolama. Upućuju se pred svaku marševsku kolonu na 10 do 20 km od marševskog osiguranja, sa zadatkom da prikupljaju podatke o neprijatelju i marš-ruti.



#### 4) Izvođenje marša

**661.** Rad komande brigade na pripremanju i organizovanju marša odvija se prema načelima t. 125 do 149. ovog pravila.

Posebnu pažnju treba obratiti na izviđanje i obeležavanje marš-rute, popunu jedinica materijalnim sredstvima, ispravnost transportnih i ostalih materijalno-tehničkih sredstava, rasterećivanje jedinica od suvišnih materijalnih sredstva i opreme, zbrinjavanje povređenog i obolelog ljudstva i stoke, mere za regulisanje i kontrolu saobraćaja i dr.

**662.** Marš brigade počinje kada čela glavnine marševskih kolona pređu polaznu liniju (polaznu tačku). Ako je potrebno, radi lakšeg formiranja kolona, mogu se određivati i pomoćne polazne tačke.

**663.** Preticanje u koloni je zabranjeno osim za vozila koja su označena da imaju pravo preticanja i prioriteta.

Kada se u toku marša onesposobi manji broj vozila, ljudstvo sa njih se ravnomerno raspoređuje na ostala vozila, a ako je onesposobljen veći broj vozila, ljudstvo sa njih nastavlja marš peške i u toku marša se, najčešće, prihvata vraćanjem potrebnog broja vozila.

**664.** Prevoz nemotorizovanih delova, ukoliko brigadi nisu pridati automobili, mora se tako organizovati da se omogući što brže stizanje jedinica na marševski cilj, pri čemu su moguće sledeće kombinacije:

- da motorizovani delovi maršuju do marševskog cilja, a da nemotorizovani delovi za to vreme maršuju peške. Kada motorizovani delovi završe marš, automobili auto-jedinice brigade se vraćaju, prihvataju pešadijske delove i prevoze ih na marševski cilj;

- da motorizovani delovi bataljona maršuju u sastavu svojih jedinica, u prostoru između delova koji maršuju peške, na čelu ili začelju bataljona u skokovima. Motorizovani ešloni brigade (oklopni bataljon, artiljerija i dr.) mogu marševati u skokovima na čelu kolone, na začelju ili između bataljona, i

– da motorizovani ešloni maršuju u zasebnoj koloni.

Za domotorizaciju nemotorizovanih delova, brigada koristi formacijska transportna sredstva, a može biti ojačana transportnim sredstvima pretpostavljene komande ili OUR.

**665.** Vojnici se na maršu kreću ivicom puta (bankinama) sa jedne ili obe strane, ili pored puta u koloni (po jedan ili dva), ostavljajući kolovoz slobodan za kretanje i preticanje motorizovanih delova. Starešine dozvoljavaju vojnicima da se raskopčaju da nose oružje i opremu kako im odgovara, naročito ako se maršuje van puta.

**666.** Prilikom marševanja na brdsko-planinskom zemljištu treba koristiti planinsku opremu za savlađivanje težih deonica. Vojnici i starešine moraju poznavati predznake lošeg vremena u planini kako bi se pravovremeno izbegla opasnost od odronjavanja kamena i lavina i preduzele mere za održavanje pravca kretanja.

U planini se, najčešće, maršuje pešačkim stazama ili van njih. Da bi se postigla sigurnost i potrebna brzina marša na opasnim i teško prolaznim deonicama puteva i staza izrađuju se privremena osiguranja od planinskih užadi. Njih postavljaju čelne, a skidaju za to određene, začelne jedinice.

Radi lakšeg kretanja tovarnih grla niz strme padine, određuje se dodatno ljudstvo za pridržavanje tereta, kako on ne bi padao sa grla.

**667.** Kada se marš izvodi zimi, po snegu, preduzimaju se mere zaštite od smrzavanja i raščišćavaju se snežni nanosi. Po snegu, jedinice najčešće maršuju u koloni po jedan, a delovi na čelu kolone češće se smenjuju.

Preko zaleđenih deonica izrađuju se stepenice ili se jedinice (delovi) osiguravaju pomoću užadi, izradom privremenih osiguranja na svim opasnim deonicama puteva i staza.

**668.** Za kretanje automobilima zimi, zaleđene deonice puta se prekopavaju ili posipaju (solju, šljunkom, peskom i dr.). Ako postoji opasnost od lavina, po mogućnosti

se izaziva njihovo rušenje, obilaze opasna mesta ili ih jedinice prelaze po delovima i sa većim odstojanjima.

**669.** Komanda brigade mora preduzeti sve mere radi obezbeđenja planskog i bezbednog kretanja uz poštovanje saobraćajnih pravila i propisa. Za realizaciju tih mera angažuju se formacijske ili posebno određene starešine i vojnici. U svakoj motorizovanoj koloni, ešelonu, podešelonu i marševskom elementu, određuje se i:

– vodič u čelnom vozilu, sa zadatkom da vodi kolonu, ešelon, podešelon i reguliše brzinu i tempo kretanja;

– vodič u začelnom vozilu, koji kontroliše tačnost i pravilnost kretanja i brine se o zaostalim vozilima, o radu tehničkog začelja, o uklanjanju putokaza i drugih privremenih znakova, i

– komandir svakog motornog vozila, koji sedi pored vozača i kontroliše kretanje vozila u koloni i rad vozača. On ujedno komanduje vojnicima koji se prevoze, kontroliše da li su pravilno učvršćeni i zaštićeni tovar i priključno vozilo ili oruđe.

**670.** U toku marša, radi očuvanja TMS, planskog odmaranja ljudstva i sticanja uvida u stanje jedinica daju se zastanci, odmori i predanci.

**671. Zastanak** se daje: jedinicama koje maršuju peške, u trajanju od 10 minuta, posle 50 minuta kretanja ili u trajanju od 30 minuta posle 2 do 3 časa marša; motorizovanim i oklopnim jedinicama u trajanju od 15 do 20 minuta posle 2 do 4 časa marša, s tim da se prvi zastanak od 10 minuta daje posle prvog časa marša.

Zimi, po gustoj magli, u šumi, na putevima sa velikim usponom zastanci se mogu davati i češće.

**672. Odmor** u trajanju od 2 do 4 časa daje se u drugoj polovini dnevnog marša radi predaha, otklanjanja nedostataka, popune i uzimanja hrane. Za vreme odmora jedinice se obično sklanjaju s puta i zaštićuju od neprijateljevog osmatranja i dejstva.

Stoku je na odmoru potrebno rastovariti i popustiti joj kaiševe, a pri dužem zadržavanju skidaju se sedla i sa-

mari. U slučaju atmosferskih padavina sedla i samari se ne skidaju, a stoka se pokriva.

Na maršu noću i marševima kraćim od 6 časova, odmori se ne daju.

**673. Predanak** se daje kod višednevnih marševa, u drugoj polovini marševskog zadatka i traje od 12 do 24 časa. Brigada se raspoređuje u rejon razmeštaja i preduzimaju se sve mere obezbeđenja kao prilikom odmaranja.

**674.** Regulisanje i kontrola saobraćaja u zoni marša je prema odredbama t. 278 do 284 ovog pravila. U toku marša i na regulativnim linijama (tačkama) kontroliše se primena saobraćajnih propisa i marševska disciplina (vreme prolaska, redosled, borbena gotovost i drugo) i odmah se preduzimaju mere da se nepravilnosti otklone.

**675.** Najosetljivije delove marševskog rasporeda, kao i najvažnije objekte na komunikacijama brane ARJ PVO. Zadatak izvršavaju pravovremenim posedanjem vatrenih položaja, duž komunikacija ili neprekidnim praćenjem, odnosno uključivanjem jedinica PVO u sastav kolone.

Vazdušno osmatranje i javljanje organizuje se osloncem na centre VOJIN, centre VOJ jedinica i DPZ kroz čiju se zonu maršuje i rasporedom VOSt u sastavu kolone ili njihovim pravovremenim upućivanjem u određene rejone na marševskom pravcu.

**676.** Prilikom napada neprijateljeve avijacije, ako je kolona jače branjena ARJ PVO, jedinice produžavaju marš povećavajući brzinu. Ako napadnuta kolona nije posebno branjena, marš se načelno prekida, ljudstvo izlazi iz vozila zauzima zaklone i odbija napad avijacije. Jedinice koje maršuju peške sklanjaju se sa obe strane puta koristeći se pogodnim zaklonima. Posle odbijenog napada jedinice se sređuju i produžavaju marš.

**677.** Jedinice koje su zahvaćene nuklearnim udarom preduzimaju mere da se što pre srede, napuste kontaminirani rejon, otklone posledice i produže marš.

Jedinice zahvaćene hemijskim udarom, preduzimaju mere zaštite, što pre napuštaju kontaminirano zemljište i izvode pojedinačnu i grupnu dekontaminaciju.

Jedinice koje nisu zahvaćene nuklearnim i hemijskim udarom produžavaju marš obilazeći kontaminirano zemljište, a ako je to nemoguće, savlađuju ga.

**678.** Kad u zoni marša neprijatelj spusti manji vazdušni desant, brigada ga razbija i uništava, angažujući deo snaga i ne prekidajući marš. Jači desant se blokira i napada većim delom jedinica ili celom brigadom privremeno prekidajući marš. Za borbu protiv desanta uvek se angažuju i jedinice TO.

**679.** Slabije neprijateljeve delove (ubačene, ostavljene i diverzantske), marševske kolone uništavaju iz pokreta i produžavaju marš.

Za borbu protiv specijalnih snaga u zoni marša angažuju se, prvenstveno, jedinice TO i organi i organizacije DPZ.

**680.** Ako brigada u toku noći ne stigne u rejon marševskog cilja, marš nastavlja danju, prilagođavajući se uslovima borbene situacije. Sa linije razvođenja jedinice se razvode u određene rejone ili produžavaju pokret u raščlanjenom rasporedu, radi izvršavanja narednog zadatka.

## 2. - RAŠČLANJIVANJE

**681.** Raščlanjivanje je taktička borbena radnja u kojoj brigada, najčešće iz marševskog prelazi u raščlanjeni raspored. Raščlanjivanje se primenjuje i prilikom prelaska u napad iz pokreta, kad se jedinice uvode u borbu kao drugi ešelon, u toku njihovog izvlačenja, smene i pregrupisavanja.

**682.** Raščlanjeni raspored brigade sastoji se od rasporeda potčinjenih jedinica po frontu i dubini na određenom rastojanju i odstojanju, u dve do tri linije. Rastojanje i odstojanje između jedinica treba da omogući pogodne uslove za kretanje i brz razvoj u borbeni raspored, a od-

ređuje se u skladu sa karakteristikama zemljišta i predstojećim zadatkom. Širina raščlanjenog rasporeda, načelno, treba da je približna širini fronta napada, odnosno odbrane. Da bi brigada bila spremna da odmah stupi u borbu i da bi se izbeglo pomeranje i zadržavanje, njene jedinice se pravovremeno ojačavaju predviđenim snagama i usmeravaju na određene pravce dejstva.

**683.** Raščlanjivanje iz marševskog i svijanje iz borbenog rasporeda u raščlanjeni izvodi se postepeno.

Postupnost raščlanjivanja reguliše komandant brigade, radi čega određuje linije početka i završetka raščlanjivanja brigade prvo u bataljonske kolone, a zatim bataljona u četne kolone.

Raščlanjivanje nižih jedinica regulišu komandanti bataljona.

**684.** Motorizovane jedinice, ukoliko to putna mreža i dejstvo neprijatelja dozvoljavaju, raščlanjuju se u pokretu (na vozilima). Na određenom odstojanju vozila ostaju u zaklonu, a jedinice peške izlaze na položaje. Jedinice koje se kreću peške koriste i lošije puteve i staze, a delovi brdske i planinske brigade i teže prohodno zemljište.

Na ispresecanom, pokrivenom i visokoplaninskom zemljištu raščlanjivanje se organizuje tako da se održi međusobna povezanost jedinica (delova), radi čega im se daju precizni zadaci po vremenu i prostoru.

**685.** Artiljerijske jedinice kreću se na pravcu verovatne upotrebe, ukoliko ranije nisu upućene na vatrene položaje, radi izvršenja zadatka.

Artiljerijsko-raketna jedinica PVO kreće u skokovima ili pravovremeno poseda pogodne vatrene položaje, radi zaštite jedinica.

### 3. - PREVOŽENJE

**686.** Brigada se prevozi kada je vreme za ukrcavanje, prevoženje i iskrcavanje kraće od vremena koje bi utrošila za izvršenje marša. Može se prevoziti železnicom, letelicama i brodovima.

Prevoženje brigade planira i organizuje pretpostavljena komanda.

Kada brigada sama organizuje prevoženje, prijavu za prevoženje pravovremeno dostavlja najbližoj vojnoj delegaciji, privremenoj komandi ili šefu železničke stanice (sektora). Prijava treba da sadrži: ukrcnu (iskrcnu) stanicu, pravac prevoženja, vreme gotovosti za ukrcavanje, vreme prevoženja i sastav ešelona.

Komanda brigade, do prijema plana prevoženja, izdaje prethodno naređenje i uputstva za pripremu jedinica, proverava gotovost za pokret i organizuje izviđanje puteva do rejona (mesta) ukrcavanja.

**687.** Ukrcavanje (iskrcavanje) izvodi se na što širem prostoru na kome se za svaki bataljon (divizion) određuje rejon ukrcavanja (iskrcavanja), a u okviru njega za svaku četvu (bateriju) mesto ukrcavanja (iskrcavanja). U rejone (mesta) ukrcavanja jedinice se dovode neposredno pred ukrcavanje. Mesta (rejone) iskrcavanja treba što pre napustiti.

**688.** Brigada se prevozi železnicom, načelno noću i na većim odstojanjima (preko 50 km).

**689.** Morem i rekama brigada se prevozi kada to nalaže borbena situacija, a raspolaže se odgovarajućim plovnim sredstvima. Za prevoženje je odgovorna nadležna komanda plovnih jedinica i ono se, načelno, obavlja noću.

U plovne objekte prvo se ukrcava materijal, oruđa i vozila, a zatim ljudstvo. Jedinice u rejon ukrcavanja dolaze onom brzinom kojom se odvija ukrcavanje.

**690.** Avionima i helikopterima brigada (ili njeni delovi) prevozi se prema naređenju i planu pretpostavljene komande. Jedinice koje se prevoze treba pravovremeno da budu u blizini aerodroma ili mesta sa kojih će se prevoziti.

**691.** Prilikom prevoženja organizuje se PVO ukrcanih i iskrcanih rejona, a ako je moguće i važnijih objekata.

U toku prevoženja ARJ PVO postavljaju se na čelu, sredini i začelju voza, odnosno konvoja radi neposredne protivvazdušne odbrane. Osmatranje vazdušnog prostora organizuje se rasporedom osmatrača vazdušnog prostora duž cele kompozicije voza (konvoja).

etpostav-  
prijavu za  
jnoj dele-  
e stanice  
nu) stani-  
rcavanje,

oženja, iz-  
nu jedini-  
izviđanje

što širem  
određuje  
i za svaku  
U rejone  
edno pred  
to pre na-

no noću i

ada to na-  
varajućim  
na nadlež-  
o, obavlja

al, oruđa i  
anja dola-

njeni de-  
ostavljene  
ovremeno  
će se pre-

U ukrcnih  
bjekata.

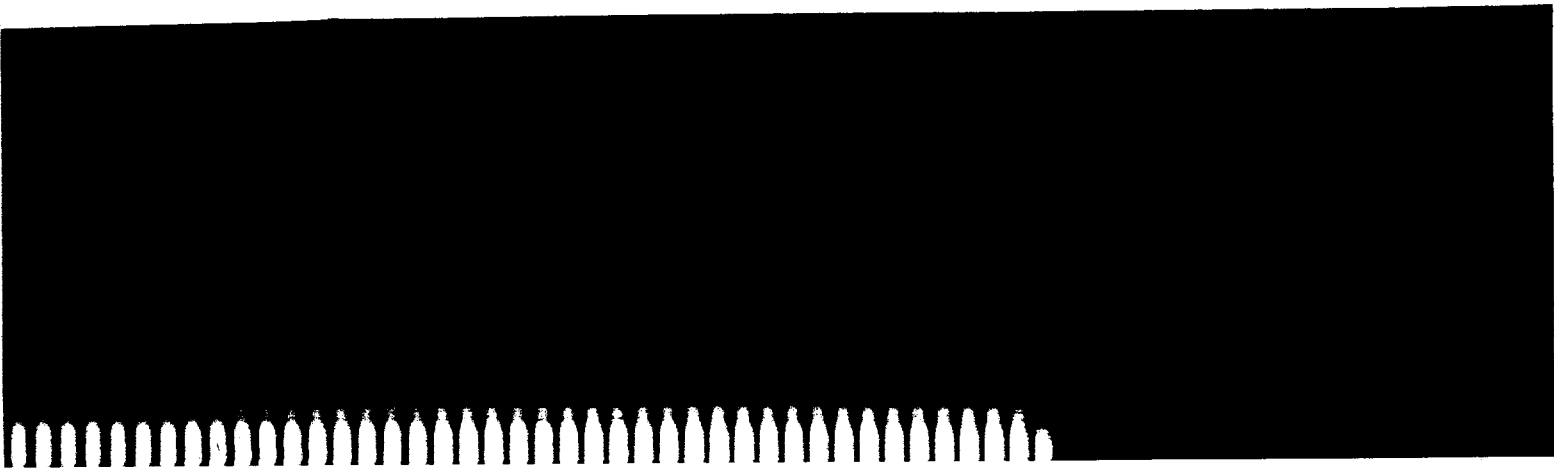



## Glava IX

**BORBA U SUSRETU**

**692.** Do borbe u susretu dolazi kada se, u kretanju, jedinice iznenada sukobe sa neprijateljevim snagama. Borba u susretu može se voditi na frontu, na PZT i u vlastitoj pozadini u različitim uslovima kada se brigada kreće radi izvršenja borbenog zadatka:

- na maršu kada dođe do susreta sa neprijateljevim jedinicama;
- u napadu na vazdušni desant koji teži da zauzme važne objekte;
- u gonjenju pri sudaru sa neprijateljevim jedinicama koje izvode protivnapad;
- u napadu i odbrani kada se, iz rezerve ili drugog ešelona, uvodi u borbu radi razvijanja uspeha, gonjenja, odbijanja neprijateljevog protivnapada, odnosno radi izvođenja protivnapada i sprečavanje prodora neprijatelja;
- u okruženju i prilikom proboja iz okruženja, i
- prilikom iskrorišćavanja ili zatvaranja breše.

**693.** Borbu u susretu karakterišu: nedovoljno jasna i promenljiva situacija; kratkotrajne pripreme za donošenje i prenošenje odluke; brzina dejstva i obostrano nastojanje da se preuzme i zadrži inicijativa; uvođenje jedinica u borbu po delovima; težnja da se protivnikove snage, udarom na krila i bokove, obuhvate i razbiju; otežano komandovanje i veliki značaj samoinicijative potčinjenih jedinica i komandi.

**694.** Borba u susretu se predviđa i pravovremeno priprema radi čega se predviđaju verovatne linije susre-

ta, određuju snage za pravovremeno posjedanje pogodnih objekata, predviđa mogući manevar i određuju snage za njegovo realizovanje, organizuje izviđanje neprijatelja i preduzimaju druge mere borbenog osiguranja i organizuje komandovanje i veza.

Prilikom borbe u susretu, komandant brigade treba stalno da ima na umu osnovni zadatak i da dejstvuje prema zamisli pretpostavljenog starešine preduzimajući ona dejstva koja odgovaraju konkretnoj situaciji.

**695.** Za uspeh borbe u susretu osnovno je neprijatelja preduhitriti u razvoju, radi čega je neophodno: brzo doneti odluku i odmah je realizovati, brzo razviti brigadu i preduzeti odlučan napad, pravce dejstva i manevar uskladiti sa situacijom i obezbediti što jaču silinu udara, a ako je neprijatelj nadmoćan preći u odbranu i veštim korišćenjem zemljišta i manevra odbiti njegov napad i naneti mu što veće gubitke. Pri tome treba ostvariti tesno sadejstvo sa jedinicama TO koje aktivnim dejstvima mogu olakšati razbijanje i uništenje neprijatelja.

Manevar u borbi u susretu treba da bude jednostavan, brz i energično izveden, kako bi se postiglo iznenađenje i obezbedilo angažovanje glavnih snaga brigade i izvršenje napada.

**696.** Komanduje se kratkim naređenjima. Potčinjenim, pored ostalog, jasno treba precizirati čime treba da ovladaju, kojim pravcem nastupaju, ko su im susedi i ko ih podržava. Komandant brigade se od početka borbe u susretu, načelno, nalazi kod prethodnice, prati razvoj situacije i u skladu s njom reguliše postupke jedinica.

Lično snalaženje i samoinicijativa svih starešina imaju presudnu važnost za ishod borbe.

Sadejstvo se organizuje po skraćenom postupku i ličnim kontaktom starešina.

**697.** Izviđački organi propuštaju marševsko osiguranje neprijatelja, probijaju se kroz njegov raspored i usmeravaju ka glavnini radi njenog izviđanja. Pravovremeno otkrivanje glavnine neprijateljevih snaga može da ima odlučujući značaj za konačan ishod borbe u susretu.

**698.** Prednji odred (ako je upućen) otvara vatru na većoj daljini kako bi neprijatelja što više razvio i usporio mu kretanje. On nastoji da održi određene položaje i glavnini stvori povoljne uslove za razvoj i borbu. Ukoliko je prinuđen da se pod borbom izvlači, o tome izveštava komandanta brigade, pružajući otpor u skladu sa zadatkom i naređenjima. U nekim situacijama prednji odred mora održati položaje do određenog vremena.

**699.** Dejstvo prethodnice zavisi i od toga da li je ispred nje upućen prednji odred ili ne, kao i od dejstva neprijatelja.

Ako je prednji odred uspeo da održi posednute objekte, prethodnica preduzima manevar za dejstvo na neprijateljev bok, a delom snaga ojačava prednji odred. Ako neprijatelj potisne prednji odred i nastupa za njim prethodnica se, radi prihvata prednjeg odreda, razvija na pogodnim položajima, zaustavlja neprijatelja i glavnini stvara povoljne uslove, vreme i prostor za razvoj.

Kad ispred nema prednjeg odreda, prethodnica razbija neprijateljeve slabije delove i ovlađuje pogodnim objektima za razvoj. Prilikom sudara sa jačim neprijateljevim snagama, prethodnica se razvija za odbranu i vodi odbrambena dejstva, obezbeđujući uslove za razvoj i manevar glavnih snaga brigade. Te položaje prethodnica ne sme da napusti bez odobrenja komandanta brigade.

**700.** Pri izboru položaja za borbu u susretu treba obezbediti da razvoj jedinica bude što kraći po vremenu i prostoru, da vlastita krila i bokovi budu zaštićeni i da su omogućeni povoljni uslovi za dejstva na neprijateljeva krila i bokove.

Čim dođe do susreta sa neprijateljem, komandant brigade odmah izveštava pretpostavljenog o situaciji, svojim namerama i odluci, tražeći da ga po mogućnosti podrži artiljerijom i avijacijom.

**701.** Bez obzira na to kojem se vidu borbe pribegava posle susreta sa neprijateljem, obezbeđenje borbenih dejstava treba dopunjavati i prilagođavati novonastaloj situaciji. Osiguranju bokova, izviđanju, neposrednom osi-

guranju i sadejstvu sa jedinicama TO posvećuje se posebna pažnja. Radi toga komandant brigade, pored ostalog, preduzima sledeće:

– da bi što pre ustanovio jačinu, sastav i nameru neprijatelja, pojačava izviđanje, koristeći se podacima dobijenim od pretpostavljene komande, vlastitih izviđačkih organa i delova koji dejstvuju u pozadini neprijatelja;

– pojačava, po potrebi, osiguranje bokova, a naročito na pravcima pogodnim za dejstvo oklopnih jedinica neprijatelja. Za zaprečavanje na bokovima prvenstveno se angažuju inženjerski delovi, i

– artiljerijsko-raketne jedinice PVO razvija što pre za odbranu najvažnijih delova borbenog rasporeda.

**702.** Razvoj i borba glavnine zavise od ishoda borbe osiguravajućih delova, a posebno prethodnice. Komandant brigade donosi odluku o razvoju i angažovanju jedinica na osnovu ličnog praćenja situacije, dobijenih podataka od potčinjenih komandi, izviđačkih i drugih organa i predloga organa komande. Radi podrške borbe prethodnice i obezbeđivanja dejstva glavnine, komandant brigade odmah izdaje naređenja artiljeriji da posedne vatrene položaje i otvori vatru po neprijatelju dok se još nije razvio za borbu.

**703.** Razvoj i uvođenje glavnine u borbu (šema 36) zavise od dejstva neprijatelja, zemljišta i rasporeda u kome se brigada nalazi pred borbu. Ona u borbu može biti uvedena jednovremeno ili postupno po redu pristizanja jedinica.

Uvođenje u borbu glavnine brigade iz marševske kolone, načelno se primenjuje: kada prethodnica ima uspeha u borbi, a glavne neprijateljeve snage su još u marševskim kolonama i nisu spremne za borbu; kada neprijatelj zakasni sa razvojem usled uspešnog dejstva jedinica TO, avijacije i artiljerije; kada je brigada nadmoćnija od neprijatelja; kada se kolone zateknu u bočnom položaju prema neprijatelju, a on je razvijen i nastupa na širokom frontu i kada je za postizanje uspeha potrebno jednovremeno angažovanje glavnih snaga brigade. Uvek treba na-

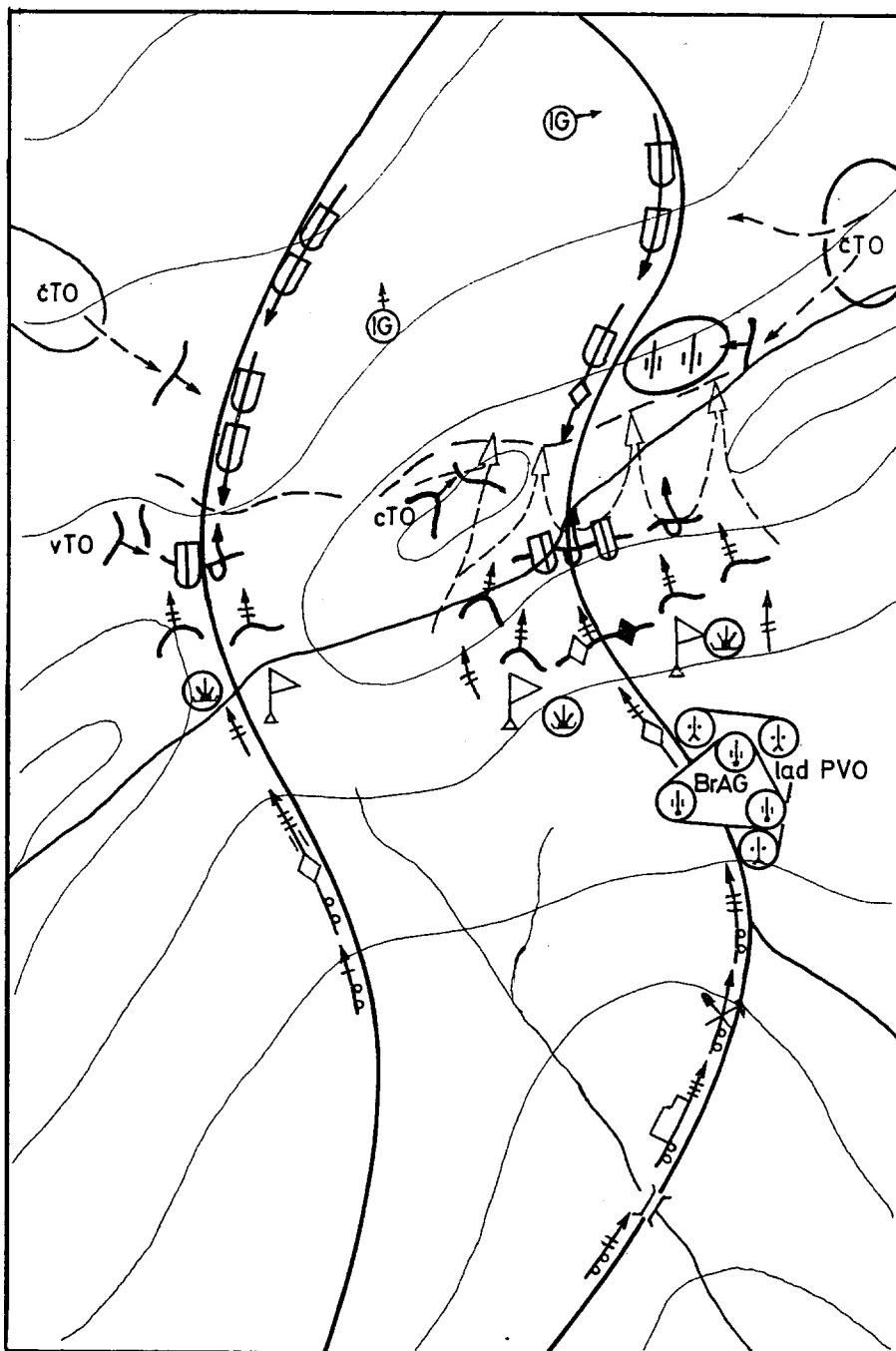

Šema 36. Razvoj i dejstvo brigade u borbi u susretu

stojati da se glavne snage uvedu u borbu jednovremeno, a kada to nije moguće, postupno ih uvoditi sa što manjim razmacima.

**704.** Glavninu, kad god je to moguće, treba upotrebiti za napad na bok neprijatelja, u sadejstvu sa jedinicama TO i pod zaštitom prethodnice ili prednjeg odreda koji vezuje neprijatelja sa fronta. Frontalni napad, načelno, treba izbegavati.

**705.** Zavisno od uslova za dejstvo, oklopna jedinica se angažuje u početku borbe u susretu za napad pogodnim pravcem dok se neprijatelj nije razvio za borbu.

Kad do borbe u susretu dođe noću, oklopna jedinica, načelno, ostaje u rezervi, a može se upotrebiti i po delovima u sastavu pešadijskih jedinica.

**706.** Ukoliko neprijatelj pređe u odbranu, napad se produžava celim borbenim rasporedom, težeći da se neprijatelju onemogući organizovanje odbrane. Radi razbijanja neprijatelja koji počne da odstupa treba energično produžiti napad. Odsečene delove okružuju i uništavaju manje snage i jedinice TO, a glavnim snagama brigada goni neprijatelja.

**707.** Prilikom borbe u susretu na planinskom zemljištu treba imati u vidu i sledeće specifičnosti:

- osiguravajući delovi i glavnina (marševske kolone) razvijaju se postepeno iz dubine, a ubacivanje i zabacivanje u bok i pozadinu neprijatelja može da se izvodi manjim delovima (grupama), jer su ograničene mogućnosti manevra većim snagama;

- borba će se, pretežno, odvijati u vidu odvojenih dejstava manjih delova za pojedine dominirajuće visove, pri čemu inicijativa i snalažljivost svih starešina, pa i vojnika, dolaze do punog izražaja;

- oklopna jedinica se upotrebljava u zahvatu komunikacije i dejstvuje iz zasede ili neposrednim gađanjem,

- naročito je značajno brzo dejstvo i manjih delova (smučarskih, veračkih, helikopterskih desanata i sl.) radi ovladavanja važnim zemljišnim objektima pre nego što ih neprijatelj zauzme, i

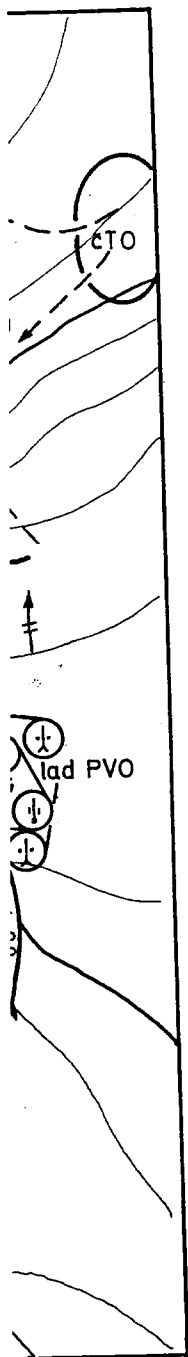

susretu

– sadejstvo jedinica (delova) brigade sa jedinicama TO od posebnog značaja pa ga treba stalno dopunjavati i usklađivati.

**708.** Kad je razvoj borbe u susretu nepovoljan, brigada se pravovremeno razvija i prelazi u odbranu na pogodnim položajima, sprečava prodor neprijatelja i stvara što povoljnije uslove za izvršenje osnovnog zadatka.

**709.** Prilikom uvođenja u borbu u toku borbenih dejstava (kad je u ulozi drugog ešelona ili rezerve više jedinice) pošto se kreće u raščlanjenom rasporedu, bez dubokih kolona i u punoj borbenoj gotovosti, susret sa neprijateljem u pokretu razvijaće se u povoljnijim okolnostima.

**710.** Pozadinske jedinice i ustanove sklanjaju se u pogodan rejon, razvijaju delimično ili potpuno, što zavisi od situacije, i pripremaju za rad. Istovremeno sa razvojem jedinica, u prvom redu se razvijaju sanitetska i veterinarska stanica, a ostale stanice prema potrebi i u skladu sa razvojem borbe u susretu.

**711.** Veza u borbi u susretu, razvija se iz veze koju je brigada koristila u kretanju. Istovremeno sa razvojem jedinica uspostavljaju se komandna mesta i razvijaju centri veze. Elementi veze razvijaju se postepeno zavisno od predviđanja ishoda borbenih dejstava radi čega se, po potrebi, obavljaju izmene u prethodno organizovanoj vezi.

inicama  
unjavati

n, briga-  
a pogod-  
vara što

enih dej-  
više jedi-  
, bez du-  
et sa ne-  
okolno-

i se u po-  
zavisi od  
vojem je-  
eterinar-  
kladu sa

te koju je  
vojem je-  
aju centri  
visno od  
se, po po-  
anoj vezi.

## Glava X

### ODMARANJE

**712.** Brigada se odmara pre stupanja u borbu, u prekidu borbe i kada je izvučena iz borbe radi oporavka, sređivanja, popune ljudstvom i MTS, moralno-političkih i drugih priprema za naredna dejstva.

Pre stupanja u borbu ili za vreme njenog prekida odmaranje se organizuje na položajima – u borbenom rasporedu, u punoj borbenoj gotovosti, prilagođavajući se uslovima konkretne situacije.

Kada je brigada izvučena iz borbe ili je rezerva pretpostavljene komande, odmaranje organizuje u određenoj zoni van dodira sa neprijateljem.

**713.** Zona odmaranja treba da omogući: izbor pogodnih rejonu odmaranja za potčinjene jedinice; prikriven i rastresit raspored; maskiranje i zaštitu; mogućnost neposredne veze i sadejstva jedinica; brz pokret, razvoj jedinica i povoljne uslove za prihvatanje borbe; povoljne uslove za razmeštaj ljudi i MTS; održavanje borbene gotovosti; organizovanje PVO, PDB, POB, i organizovanje i sprovođenje mera obezbeđenja borbenih dejstava.

U skladu sa sastavom i veličinom brigade, a zavisno od zadatka i karakteristika zemljišta, zona odmaranja brigade obuhvata prostoriju oko 120 do 180 km<sup>2</sup>. U njoj se određuju osnovni i rezervni rejonu odmaranja jedinica na međusobnom udaljenju najmanje 2 km. Veličina rejonu odmaranja za bataljon (divizion) iznosi 15 do 25 km<sup>2</sup>, a za četu (bateriju) 1 do 2 km<sup>2</sup>.

Na planinskom zemljištu (leti i zimi) rejonu za odmaranje se biraju tako da nisu izloženi kamenim i snežnim



lavinama. Zato se izbegavaju podnožja golih padina, stenovite klisure i mesta izložena vetru.

**714.** Zavisno od zadatka koje izvršavaju i uslova u kojima se nalaze, jedinice se mogu odmarati u objektima utvrđivanja, bivaku, naseljenom mestu i kombinovano.

**715.** Odmaranje se reguliše zapovešću ili naređenjem komandanta brigade.

Radi pravovremene pripreme i regulisanja razmeštaja jedinica, komandant brigade upućuje konačarsko odeljenje sa zadatkom da: izvidi i podeli zonu odmaranja na potčinjene jedinice; izabere mesta za smeštaj komande, centra veze i pozadinskih jedinica; ispita borbene, bezbednosne, ekonomske i sanitetsko-veterinarske uslove; organizuje i pripremi smeštaj, sačeka jedinice i razvede ih u određene rejone. Pri tome tesno sarađuju sa štabovima TO, CZ i organima DPZ, DPO i OUR.

Konačarsko odeljenje sačinjava potreban broj starešina iz komande i potčinjenih jedinica, što se reguliše naređenjem komandanta.

**716.** Raspored jedinica na odmoru treba da odgovara borbenoj situaciji, da omogući što bolji odmor i brzo angažovanje na određenom pravcu.

U zoni odmaranja brigada se raspoređuje rastresito (šema 37) po bataljonima – divizionima i četama – baterijama, tako da bataljoni svojim rasporedom zatvaraju sve prilaze rejonu za odmaranje.

**717.** Protivvazдушna odbrana se organizuje u svim jedinicama. Za borbu protiv ciljeva u vazдушnom prostoru određuju se dežurna vatrena sredstva. ARJ PVO raspoređuju se tako da mogu uspešno da brane artiljerijsku i oklopnu jedinicu i KM brigade. Streljačko naoružanje upotrebljava se za odbijanje napada neprijateljevih letilica na malim visinama.

Radi zaštite od napada iz vazdušnog prostora izrađuju se zaštitni rovovi i koriste pogodni prirodni zakloni. Preduzimaju se i sve mere maskiranja.

**718.** Sve jedinice moraju da budu spremne da u što kraćem vremenu stupe u borbu protiv vazdušnih desana-

ta. Dežurna jedinica se prva angažuje za napad na desant, uz podršku artiljerije i uz sadejstvo jedinica TO.

**719.** Protivoklopna borba se organizuje na pravcima mogućeg dejstva neprijateljevih oklopnih i mehanizovanih jedinica. Ti pravci se zaprečavaju i na njih se isturaju predstražna osiguranja, koja se ojačavaju protivoklopnim sredstvima.

**720.** Obezbeđenje borbenih dejstava organizuje se tako da se jedinice zaštite od iznenadnog neprijateljevog napada i stvore što povoljniji uslovi za odmaranje i brzo stupanje u borbu.

**721.** Radi održavanja borbene gotovosti, u brigadi se određuje dežurna jedinica, jačine od čete do bataljona, koja treba da bude spremna za brzu intervenciju, naročito protiv neprijateljevog vazdušnog desanta.

**722.** Osiguranje se organizuje po bataljonima tako da brigada, rasporedom bataljona i njihovog osiguranja, posebno predstražnog, postigne potpuno kružno osiguranje radi sprečavanja izviđanja i iznenadnog napada sa zemlje i stvaranja povoljnih uslova za razvoj i dejstvo glavnine.

Jačina i sastav **predstražnog osiguranja** zavisi od situacije i uslova odmaranja. Za predstražno osiguranje mogu se koristiti i jedinice TO.

Na jače ugrožene pravce upućuju se **samostalni predstražni vodovi**, a na manje ugrožene pravce **samostalna predstražna odeljenja**. Ako ispred brigade nema naših snaga, ona se može osigurati **predstražnim odredom** jačine od ojačane čete do bataljona.

Pored predstražnog osiguranja, u okviru svakog bataljona – divizionu i čete – baterije organizuje se i neposredno osiguranje (straže, patrole, objavnice) koje se noću pojačava.

**723. Predstražni odred** poseda i uređuje predstražni položaj na udaljenju 4 do 6 km od glavnine i dobija zonu osiguranja širine do 5 km. Za svoje osiguranje on istura 2 do 3 **predstražna odeljenja**, a na važnijem pravcu i **predstražni vod**.

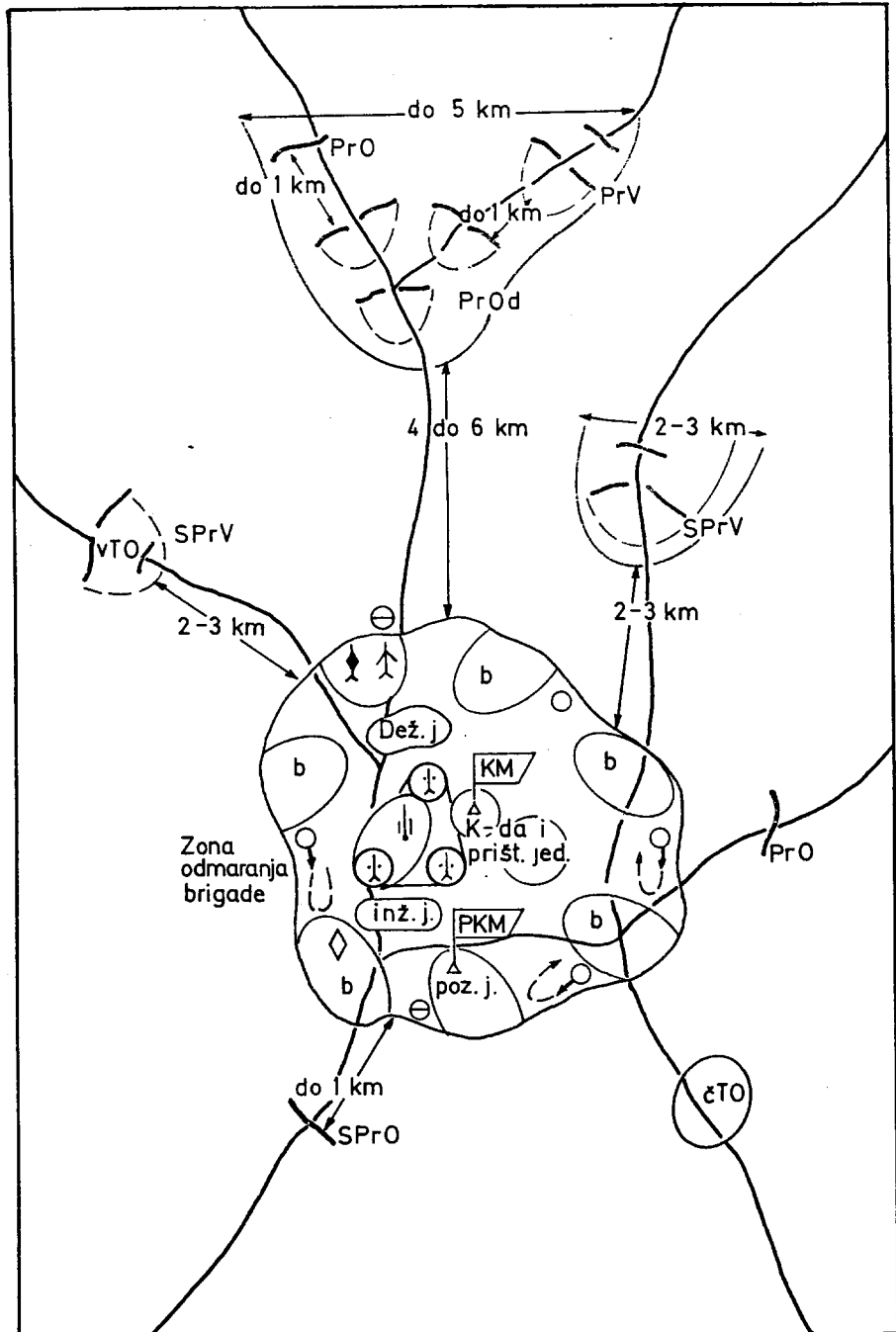

Šema 37. Razmeštaj brigade na odmaranju sa predstražnim osiguranjem

**Predstražni vod** dobija zonu osiguranja 2 do 3 km. Kad je samostalan istura se na 2 do 3 km od jedinice koju osigurava, a kad je iz sastava predstražnog odreda na oko 1 km.

**724.** Komanda brigade se razmešta na pogodno mesto, obično u sredini rasporeda, odakle može najuspešnije da komanduje jedinicama.

U brigadi se organizuju sve vrste veza. Radio-veza se koristi izuzetno i u slučaju napada neprijatelja.

**725.** Prilikom napuštanja rejona odmaranja treba uništiti sve tragove na osnovu kojih bi se mogla ustanoviti jačina i sastav jedinice na odmoru.

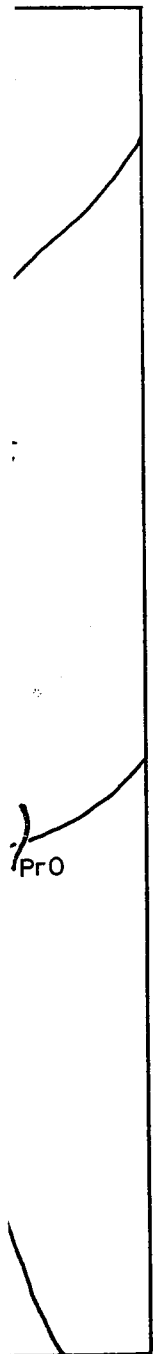



predstražnim

**PREGLED BORBENIH DOKUMENATA**

KOJA SE IZRAĐUJU U BRIGADI U SKLADU SA UPUTSTVOM O RADU  
KOMANDI I ŠTABOVA

Redni broj	Naziv dokumenta	Koji organ ga izrađuje
1	2	3
1.	Plan napada (odbrane, gonjenja, odstupanja, nasilnog prelaska reke)	Operativni u saradnji sa drugim organima
2.	Plan prikupljanja podataka	Obaveštajni u saradnji sa operativnim
3.	Plan komandantskog izviđanja	Operativni
4.	Plan marša, prevoženja	Operativni u saradnji sa saobraćajnim
5.	Pregled gubitaka	Organizacijsko-mobilizacijski u saradnji sa ostalim organima
6.	Plan pregrupisavanja – smene	Operativni
7.	Plan dejstva artiljerije	Artiljerijski sa operativnim
8.	Plan protivvazdušne odbrane	PVO sa ostalim organima
9.	Plan inženjerijskog obezbeđenja	Inženjerijski
10.	Plan PNHBOb	ABHO

Redni broj	Naziv dokumenta	Koji organ ga izrađuje
1	2	3
11.	Plan veze	Veze
12.	Plan rada i odmora komande	Operativni i operativno-pozadinski
13.	Plan obezbeđenja KM - PKM	
14.	Plan premeštanja komande	
15.	Dokumenti kriptozastite	Operativni i organ veze
16.	Plan pozadinskog obezbeđenja (opšti i po službama)	Operativno-pozadinski i organi službi
17.	Plan moralno-političkog obezbeđenja	Za politički rad
18.	Zapovest za napad (odbranu, marš, gonjenje, odstupanje, nasilni prelazak reke, odmaranje, borbu u susretu, prevoženje i druge taktičke borbene radnje)	Operativni u saradnji sa drugim organima
19.	Zapovest za pozadinu	Operativno-pozadinski
20.	Naređenje	Svaki organ u svojoj nadležnosti
21.	Obaveštenje	
22.	Izveštaj	
23.	Sumarni izveštaj	Operativni u saradnji sa ostalim organima
24.	Radna karta komandanta (štaba, organa za pozadinu, obaveštajnog organa, organa bezbednosti)	Operativni i ostali organi za svoje potrebe

ga izrađuje	Redni broj	Naziv dokumenta	Koji organ ga izrađuje
3	1	2	3
	25.	Ratni dnevnik	Operativni
i i operativ- nski	26.	Operativni dnevnik	Operativni i operativ- no-pozadinski organ
	27.	Zahtev	Svaki organ iz svoje nadležnosti

**NAPOMENA:** dokumenti se izrađuju prema odredbama Uputstva o radu komandi i štabova i Uputstva o radnoj karti u OS.

i i organ

o-pozadin-  
ni službi

ti rad

i u saradnji  
organima

o-pozadin-

in u svojoj  
i

u saradnji  
organima

i ostali or-  
je potrebe



## SKRAĆENICE

ab	- artiljerijska baterija
ad	- artiljerijski divizion
ABHO	- atomsko-biološko-hemijska odbrana
ARJ PVO	- artiljerijsko-raketne jedinice protivvazdušne odbrane
atč	- automobilska četa
atv(o)	- automobilski vod (odeljenje)
b	- bataljon - baterija
bb	- brdski bataljon
bbr	- brdska brigada
bč	- brdska četa
BG	- borbena grupa
bmp	- bataljon mornaričke pešadije
b/k	- borbeni komplet
bo	- brdsko odeljenje
BO	- bočno odeljenje
B/o	- biološko oružje
BOd	- bočni odred
BOs	- borbeno osiguranje
BPOG	- bataljonska protivoklopna grupa
br	- brigada
b/r	- borbeni raspored
BrAG	- brigadna artiljerijska grupa
brmp	- brigada mornaričke pešadije
BrB	- brigadna baza
BrPOG	- brigadna protivoklopna grupa
BrSnSt	- brigadna sanitetska stanica
BrVG	- brigadna vatrena grupa
BsT	- bestrzajni top
bTO	- bataljon Teritorijalne odbrane
BVG	- bataljonska vatrena grupa
CTgSt	- centralna telegrafska stanica
CTlSt	- centralna telefonska stanica
CV	- centar veze
CVOJ	- centar za vazdušno osmatranje i javljanje
CVOJIN	- centar za vazdušno osmatranje, javljanje i navođenje
CVPTT	- centar veze, pošte, telefona i telegrafa



CE	- centar eksplozije
CZ	- civilna zaštita
č	- četa
čABHO	- četa atomsko-biološko-hemijske odbrane
čmp	- četa mornaričke pešadije
ČO	- čelno odeljenje
ČOd	- čelni odred
ČP	- četna patrola
ČPOG	- četna protivoklopna grupa
čTO	- četa Teritorijalne odbrane
čv	- četa veze
ČVG	- četna vatrena grupa
čVP	- četa vojne policije
d	- divizija - divizion
DAG	- divizijska artiljerijska grupa
DB	- divizijska baza
DG	- diverzantska grupa
dKoV	- divizija Kopnene vojske
DMP	- desantno mesto prelaska
DPO	- društveno-politička organizacija
DSnSt	- divizijska sanitetska stanica
DPZ	- društveno-politička zajednica
ebh	- eskadrila borbenih helikoptera
ECV	- elektronski centar veze
ED	- elektronsko dejstvo
EI	- elektronsko izviđanje
EO	- elektronsko ometanje
FiOb	- finansijsko obezbeđenje
FiSl	- finansijska služba
GLOV	- grupa lovaca oklopnih vozila
GOd	- goneći odred
GOP	- grupa za održavanje puteva
GrOb	- građevinsko obezbeđenje
GrŠTO	- gradski štab Teritorijalne odbrane
GrŠCZ	- gradski štab civilne zaštite
GZ	- grupa za zaprečavanje
GZV	- glavna zaprečna vatra
H	- haubica
hab	- haubička artiljerijska baterija
had	- haubički artiljerijski divizion
hav	- haubički artiljerijski vod
HD	- helikopterski desant
HiOb	- hidrometeorološko obezbeđenje
HJ	- helikopterske jedinice
H/o	- hemijsko oružje
htč	- hidrotehnička četa
htv	- hidrotehnički vod
HU	- hemijski udar

IC	- infracrveni
ICV	- istureni centar veze
IG	- izviđačka grupa
inb	- intendantski bataljon
inč	- intendantska četa
IKM	- istureno komandno mesto
InMS	- intendantska materijalna sredstva
ino	- intendantsko odeljenje
InOb	- intendantsko obezbeđenje
InSl	- intendantska služba
InSt	- intendantska stanica
InSkI	- intendantsko skladište
inžb	- inžinjerijski bataljon
inžč	- inžinjerijska četa
InžOb	- inžinjerijsko obezbeđenje
io	- izviđačko odeljenje
IOd	- izviđački odred
IP	- izviđačka patrola
IsO	- isturena osmatračnica
JG	- jurišna grupa
j/p	- jurišni položaj
KM	- komandno mesto
K-r	- komandir
K-t	- komandant
KrSt	- kurirska stanica
Krv	- kurirska veza
KVPO	- Komanda Vojnopomorske oblasti
KVPS	- komanda vojnopomorskog sektora
KZS	- kontrolno-zaštitna služba
KonZ	- kontaminirano zemljište
LA	- lovačka avijacija
LaBA	- laka borbena avijacija
lab PVO	- laka artiljerijska baterija protivvazdušne odbrane
lad PVO	- laki artiljerijski divizion protivvazdušne odbrane
larb PVO	- laka artiljerijsko-raketna baterija PVO
larv PVO	- laki artiljerijsko-raketni vod PVO
lav PVO	- laki vod protivvazdušne odbrane
lb	- laki bataljon
lbr	- laka brigada
lč	- laka četa
l/r	- linija razvoja
LRZ	- logor za ratne zarobljenike
LZ	- linija zaprečavanja
mad	- mešoviti artiljerijski divizion
mb	- mehanizovani bataljon
MB	- minobacač
MBb	- minobacačka baterija
MBv	- minobacački vod
mč	- mehanizovana četa

mbr	- mehanizovana brigada
MES	- minskoeksplozivna sredstva
mp	- mornarička pešadija
mpoad	- mešoviti protivoklopni artiljerijski divizion
MPOb	- moralno-političko obezbeđenje
mtb	- motorizovani bataljon
mtbr	- motorizovana brigada
mtč	- motorizovana četa
mtv	- motorizovani vod
NE	- nuklearna eksplozija
NHB/o	- nuklearno-hemijsko-biološko oružje
NKM	- naredno komandno mesto
N/o	- nuklearno oružje
NT	- nulta tačka nuklearne eksplozije
NU	- nuklearni udar
NZV	- nepokretna zaprečna vatra
o	- odeljenje
O	- osmatračnica
OBrB	- odeljak brigadne baze
OC	- operativni centar
OdOP	- odred za održavanje puteva
OG	- operativna grupa
okb	- oklopni bataljon
OMJ	- oklopne i mehanizovane jedinice
ONO	- opštenarodna odbrana
ONO i DSZ	- opštenarodna odbrana i društvena samozaštita
OOb	- obaveštajno obezbeđenje
OS	- oružane snage
OpŠTO	- opštinski štab Teritorijalne odbrane
OROSt	- obalska radarska osmatračka stanica
OT	- oklopni transporter
oTO	- odeljenje Teritorijalne odbrane
OR	- očekujući rejon
oRB	- odeljenje ručnih bacača
OVP	- osmatrač vazdušnog prostora
OUR	- organizacija udruženog rada
p	- puk
PAG	- pukovska artiljerijska grupa
pb	- pešadijski bataljon
PB	- pukovska baza
pbr	- pešadijska brigada
pd	- pešadijska divizija
PDB	- protivdesantna borba
PEB	- protivelektronska borba
PEBD	- protivelektronska borbena dejstva
PED	- protivelektronska dejstva
PEZ	- protivelektronska zaštita
pč	- pešadijska četa
PGZ	- pokretna grupa za zaprečavanje

pionb	- pionirski bataljon
pionč	- pionirska četa
PkCV	- pokretni centar veze
PKM	- pozadinsko komandno mesto
p/k	- prednji kraj
PKPo	- pomoćnik komandanta za pozadinu
PL	- polazna linija
plb	- planinski bataljon
plbr	- planinska brigada
plč	- planinska četa
PmCV	- pomoćni centar veze
p/n	- protivnapad
PNHBOb	- protivnuklearno-hemijsko-biološko obezbeđenje
PNE	- površinska nuklearna eksplozija
POB	- protivoklopna borba
poad	- protivoklopni artiljerijski divizion
poab	- protivoklopna artiljerijska baterija
p/o	- povređeni i oboleli
POd	- prednji odred
POOd	- protivoklopni odred
POP	- protivoklopni položaj
POR	- protivoklopni rejon
PoOb	- pozadinsko obezbeđenje
PPB	- protivpešadijska borba
pp	- pešadijski puk
p/p	- polazni položaj
PPOb	- protivpožarno obezbeđenje
PrO	- predstražno odeljenje
PrOd	- predstražni odred
PrV	- predstražni vod
PŠTO	- pokrajinski štab Teritorijalne odbrane
PT	- polazna tačka
PVB	- protivvazдушna borba
PVO	- protivvazдушna odbrana
PVZ	- protivvazдушna zaštita
PZT	- privremeno zaposednuta teritorija
RaSt	- radarska stanica
rb	- raketna baterija
RB	- ručni bacač
rb PVO	- raketna baterija protivvazdušne odbrane
RC	- radio-centar
RHB	- radiološko-hemijsko-biološko
RI	- radio-izviđanje
RED	- rejon eventualnog dejstva
RKM	- rezervno komandno mesto
RM	- Ratna mornarica
RPdC	- radio-predajni centar
RPrC	- radio-prijemni centar
RRv	- radio-relejna veza

aštita

RRSt	- radio-relejna stanica
RRF	- Rečna ratna flotila
RSt	- radio-stanica
RŠTO	- republički štab Teritorijalne odbrane
RT	- regulativna tačka
Rv	- radio-veza
RV i PVO	- Ratno vazduhoplovstvo i protivvazдушna odbrana
sbj	- saobraćajne jedinice
SbOb	- saobraćajno obezbeđenje
SbP	- saobraćajna patrola
SbSl	- saobraćajna služba
SCV	- stacionarni centar veze
SgSt	- signalna stanica
Sgv	- signalna veza
slab PVO	- samohodna laka artiljerijska baterija PVO
snb	- sanitetski bataljon
snč	- sanitetska četa
SnMS	- sanitetska materijalna sredstva
SnOb	- sanitetsko obezbeđenje
SnSt	- sanitetska stanica
SOT	- sabiralište oštećene tehnike
SPrO	- samostalno predstražno odeljenje
SPrV	- samostalni predstražni vod
SRAJ	- Savez radio-amatera Jugoslavije
StTOd	- stanica tehničkog održavanja
StTS	- stanica tehničkog snabdevanja
sv	- streljački vod
SVL	- stalne vazdušne linije
ŠK	- štabna kola
ŠTp	- šifro-teleprinter
ŠTO	- štab Teritorijalne odbrane
tab	- topovska artiljerijska baterija
tad	- topovski artiljerijski divizion
TB	- tehnička baza
TIC	- telefonski centar
tč	- tenkovska četa
TG	- taktička grupa
Tgc	- telegrafski centar
tehč	- tehnička četa
TIVU	- telefonski višekanalni uređaj
TIOO	- teritorijalna izviđačko-obaveštajna organizacija
TMS	- tehnička materijalna sredstva
TSl	- tehnička služba
TO	- Teritorijalna odbrana
TR	- tačka raščlanjivanja (razvođenja)
TOb	- tehničko obezbeđenje
TTC	- telefonsko-telegrafski centar
tv	- tenkovski vod
Uv	- uređaj veze

UVF	- ultra-visoka frekvencija
v	- vod
VIKG	- vazduhoplovna isturena komandna grupa
VaK	- vazduhoplovni korpus
VOJ	- vazdušno osmatranje i javljanje
VOJIN	- vazdušno osmatranje, javljanje i navođenje
VON	- vazduhoplovni oficir za navođenje
VOST	- vizuelna osmatračka stanica
VOV	- vazduhoplovni oficir za vezu
VP	- vatreni položaj
VPn	- vatreni položaj naredni
VPp	- privremeni vatreni položaj
VPr	- rezervni vatreni položaj
VPO	- vojnopomorska oblast
VPS	- vojnopomorski sektor
VtOb	- veterinarsko obezbeđenje
VtPr	- veterinarska prihvatnica
VtSl	- veterinarska služba
VtSt	- veterinarska stanica
vBsT	- vod bestrzajnih topova
VF	- visoka frekvencija
VG	- vatrena grupa
VD	- vazdušni desant
VNE	- vazdušna nuklearna eksplozija
VNF	- vrlo niska frekvencija
vTO	- vod Teritorijalne odbrane
vv	- vod veze
vVP	- vod vojne policije
VVF	- vrlo visoka frekvencija
ZEPS	- zajednica elektroprivrednog sistema
ZnŠTO	- zonski štab Teritorijalne odbrane
ZP	- začelna patrola
ZO	- začelno odeljenje
ZOd	- začelni odred
ŽL	- žičana linija
ŽMr	- žična mreža
ž/s	- živa sila

odbrana

acija

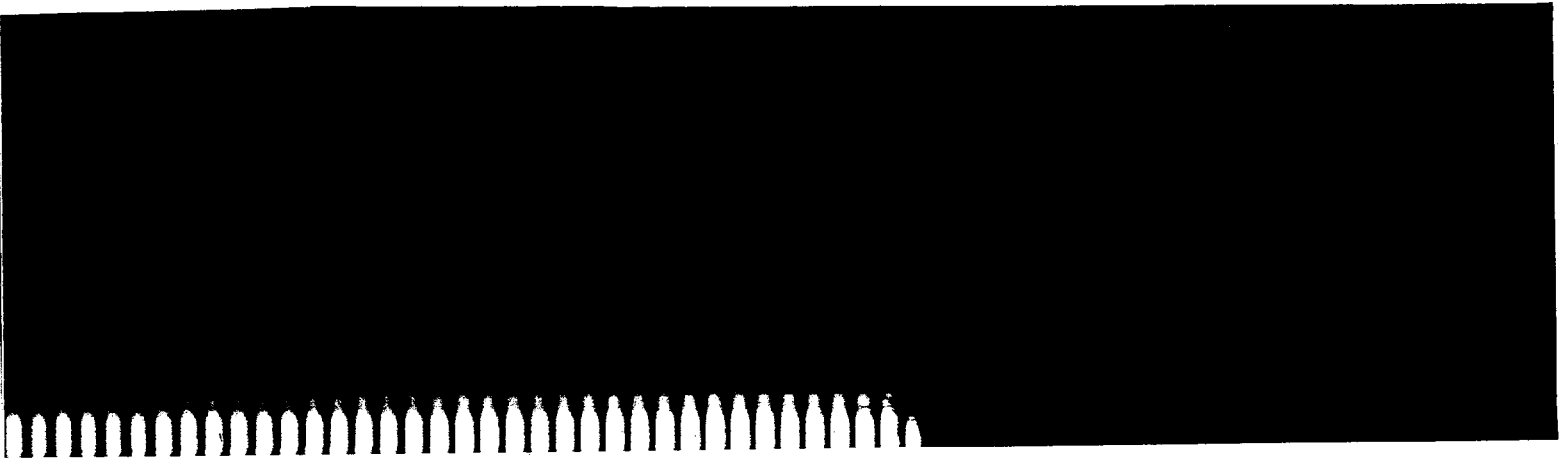

01147390

Štampanje završeno oktobra 1984.

Štampa: VOJNA ŠTAMPARIJA – SPLIT

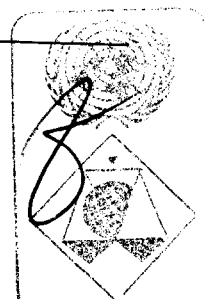

01147391

