



PRAVILO
PIŠTOLJI 7,62 i 7,65 mm

1985.

SAVEZNI SEKRETARIJAT ZA NARODNU ODBRANU

GENERALŠTAB JNA
- UPRAVA PEŠADIJE -

UP-122

VOJNA TAJNA
Interno



PRAVILO
PIŠTOLJI 7,62 i 7,65 mm



1985.

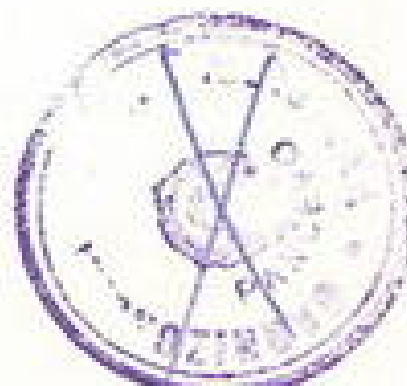

БИБЛИОТЕКА ВП 2908
INT. Бр. 21/4
ПАЧЕВО

SAVEZNI SEKRETARIJAT ZA NARODNU ODBRANU
GENERALŠTAB JNA
UPRAVA PEŠADIJE
In. br. 616
06. 05. 1985. godine

Na osnovu tačke 35. Uputstva za izradu i korišćenje vojnostručne literature, izdanje IV U-1/2 od 1982. godine, propisujem

**PRAVILO
PIŠTOLJI 7,62 i 7,65 mm**

koje stupa na snagu **odmah**.

Ovim se stavljaju van snage pravila: »Pištolji 7,62 mm M57 i M33 TT« – izdanje UP Pe-56 od 1963. godine i »Automatski pištolj 7,65 mm M61« – izdanje UP-98/2 od 1978. godine.

NACELNIK
general-potpukovnik
Ilija Đujić

VOJNOIZDAVAČKI ZAVOD

Biblioteka

PRAVILA I UDŽBENICI

KNJIGA PETSTOTINA SEDAMDESET DEVETA

UDK 623.443 (497.1) (02)

PRAVILO Pištolji

Pravilo Pištolji 7,62 i 7,65 mm. – Beograd : Vojnoizdavački zavod, 1985 (Split : Vojna štamparija) . – 141 str. ; 17 cm. – (Biblioteka Pravila i udžbenici ; jbh. 579) . – Savezni sekretarijat za narodnu odbranu, Generalštab JNA – Uprava pešadije ; UP-122 ; Vojna tajna. Interno. – Tiraž 65800.

Pravilo pištolji 7,62 i 7,65 mm čine četiri dela: prvi – pištolji 7,62 mm M57 i 7,65 mm M70; drugi – automatski pištolj 7,65 mm M61č i M84; treći – čuvanje, održavanje, pakovanje i obeležavanje pištolja i municije, i četvrti – gađanje.

Uz pravilo u četvrtom delu su dati i prilozi iz kojih se vide tehnički i balistički podaci o oružju i municiji, i uticaj meteoroloških i drugih činilaca na gađanje.

SADRŽAJ

	Strana
UVOD	11

PRVI DEO

PIŠTOLJI 7,62 mm M57 i 7,65 mm M70

1. Namena i borbene osobine	11
2. Opis delova	12
3. Opis municije	25
4. Rasklapanja i sklapanje	25
5. Uloga i rad delova pištolja	31
1) Položaj delova pre punjenja	31
2) Uloga i rad delova pri punjenju	31
3) Uloga i rad delova pri otvaranju paljbe	33
4) Koćenje pištolja	33
6. Zastoji i način otklanjanja	34
7. Ispitivanje tačnosti i preciznosti pištolja	39

DRUGI DEO

AUTOMATSKI PIŠTOLJ 7,65 mm M61č i M84

1. Namena i borbene osobine	45
2. Opis delova pištolja i municije	46
3. Rasklapanje i sklapanje	60
4. Uloga i rad delova pištolja	65
1) Položaj delova pre punjenja	65
2) Uloga i rad delova pri punjenju	66
3) Uloga i rad delova pri otvaranju jedinačne paljbe	67
4) Uloga i rad delova pri otvaranju rafalne paljbe	68
5) Koćenje pištolja	69
5. Zastoji i način otklanjanja	69
6. Ispitivanje tačnosti i preciznosti	72

TRECI DEO
ČUVANJE, ODRŽAVANJE, PAKOVANJE I OBELEŽAVANJE
PIŠTOLJA I MUNICIJE

	Strana
1. Čuvanje pištolja i municije	75
2. Osnovno održavanje pištolja i municije	77
1) Pregled pištolja 7,62 mm M57 i 7,65 mm M70	77
2) Pregled automatskog pištolja	80
3) Pregled municije	83
3. Opsluživanje	83
1) Opšte odredbe	83
2) Sredstva za čišćenje i podmazivanje	85
3) Čišćenje i podmazivanje	86
4. Periodični (nedeljni) pregledi	88
5. Pakovanje i obeležavanje	89
6. Dekontaminacija pištolja i municije	92

ČETVRTI DEO
GAĐANJE

1. Opšte odredbe	97
2. Priprema za gađanje	99
1) Stavovi za gađanje	99
2) Osmatranje bojišta, izbor cilja i određivanje daljine do cilja	117
3) Izbor nišana i nišanske tačke	118
4) Otvaranje paljbe	119
5) Prekid paljbe i obustavljanje gađanja	130
3. Snabdevanje municijom u borbi	130
PRILOZI	133

UVOD

Pravilo pištolji 7,62 i 7,65 mm se zasniva na uputstvima proizvođača, teoriji gađanja i stečenim iskustvima jedinica i škola u upotrebi i održavanju oružja.

Potpuno poznavanje i dosledna primena ovog Pravila su jedan od glavnih uslova za pravilnu upotrebu i korišćenje pištolja i borbenu obučenost i uvežbanost vojnika-pitomaca, starešina i ostalih struktura opštenarodne odbrane u miru i ratu.

Pravilo pištolji 7,62 i 7,65 mm je namenjeno vojnicima-pitomcima, starešinama i drugim strukturama opštenarodne odbrane. Pravilo moraju poznavati sve starešine.

Svi korisnici pravila su dužni da svoja mišljenja i primedbe, zapažene u toku izučavanja i primene odredaba pravila, dostve izdavaču.

PRVI DEO

PIŠTOLJI 7,62 mm M57 i 7,65 mm M70

I. NAMENA I BORBENE OSOBINE

1. Pištolji 7,62 mm M57 i 7,65 mm M70 (sl. 1) namenjeni su za uništavanje neprijateljeve žive sile vatrom u bliskoj borbi, na daljinama do 50 m. Najuspešnije dejstvo postiže se na daljinama do 30 m. Pištolj je poluautomatsko oružje i opaljivanje se vrši pojedinačno.

2. Pištolj 7,62 mm M57 puni se okvirom od 9 metaka, a pištolj 7,65 mm M70 okvirom od 8 metaka. Kada okvir nije u rukohvatu, opaljivanje se ne može izvršiti.

Brzina gađanja je 9, odnosno 8 metaka, u vremenu od 10 do 15 s.



a) 7,62 mm M57

Sl. 1 - Pištolj



b) 7,62 mm M70

2. OPIS DELOVA

3. Pištolj ima sledeće glavne delove (sl. 2): cev, navlaku sa zatvaračem i nišanima, vodeću čahuru, povratni mehanizam, rukohvat, mehanizam za okidanje, okvir i pribor.

4. Cev (sl. 3) namenjena je da se u njoj izvrši opaljenje metka i da zrnju da pravac, obrtnu brzinu i stabilnost pri letu kroz vazdušni prostor. U unutrašnjosti cev ima ležište metka i vodište zrna. Vodište zrna je izlebljeno i kod pištolja 7,65 mm M70 ima 6 žlebova i 6 polja, a kod pištolja 7,62 mm M57 4 žleba i 4 polja koji se uvijaju sleva udesno. Rastojanje mereno između dva suprotna polja naziva se kalibar cevi.

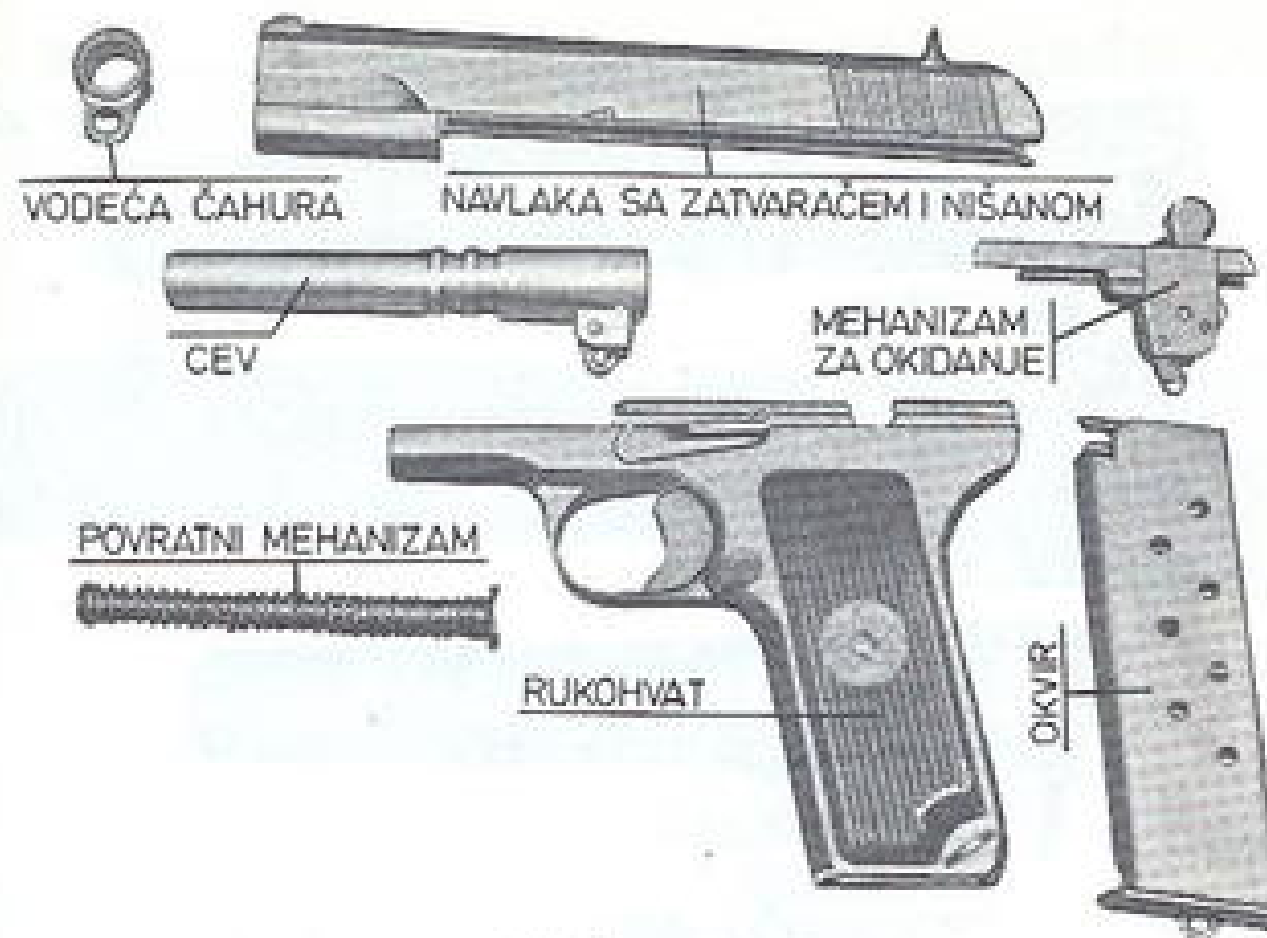

a) 7,62 mm M57

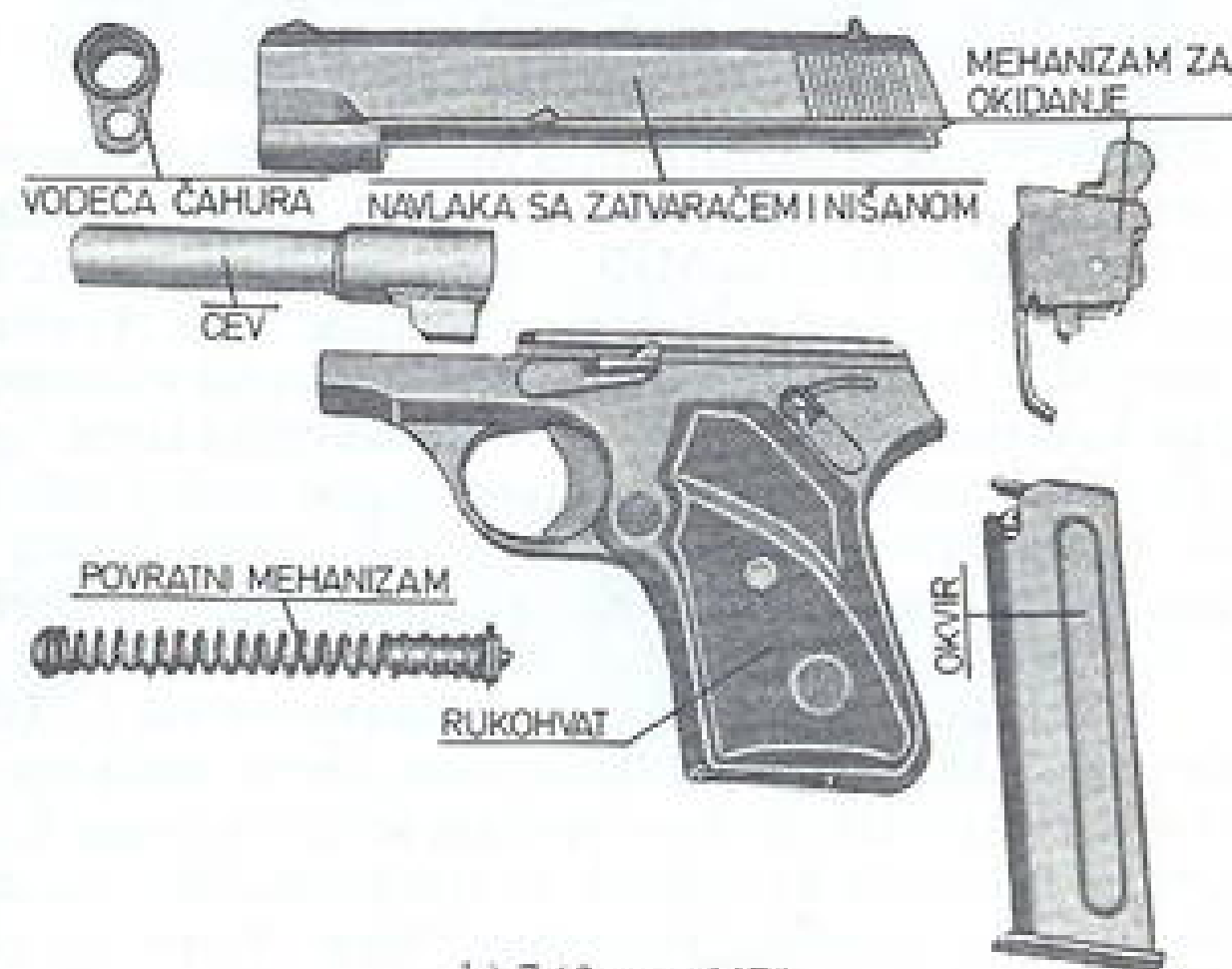

b) 7,62 mm M70

Sl. 2 – Glavni delovi pištolja

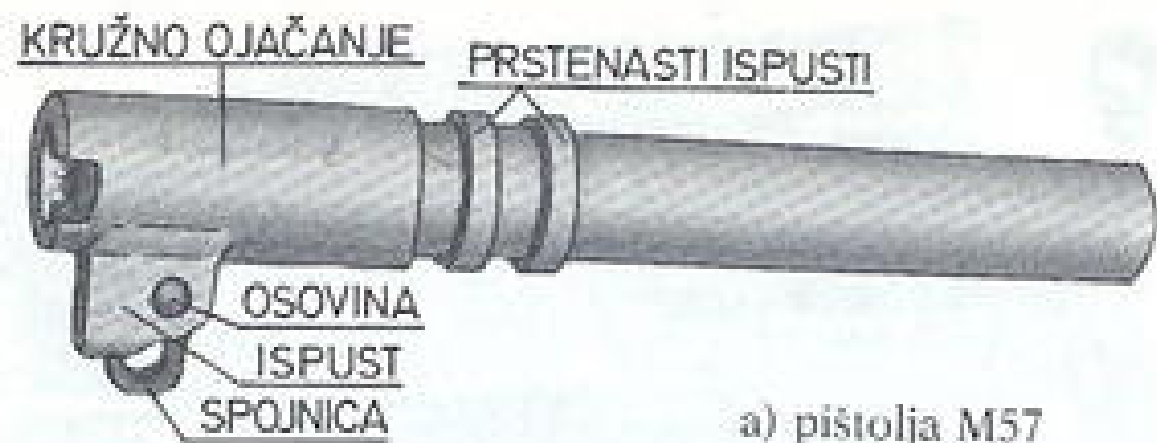

a) pištolja M57



b) pištolja M70

Sl. 3 - Cev

Zadnji deo cevi pištolja ima kružno ojačanje (glavu), na kome se sa donje strane nalazi ispušt. Kružno ojačanje na cevi pištolja 7,65 mm M70 je navučeno na cev i učvršćeno osovinom. Sa prednje strane, ispušt na cevi pištolja 7,62 mm M57 ima spojnicu koja je učvršćena osovinom, a ispušt kod pištolja 7,65 mm M70 polukružni izrez. Spojnica ili polukružni izrez je namenjen kao zadnji oslonac vodice ili osovine spojnice cevi, navlake i rukohvata. Prstenasti ispusti na cevi pištolja 7,62 mm M57 su namenjeni za zabavljanje cevi u navlaci.

5. Navlaka sa zatvaračem i nišanima (sl. 4) je namenjena da donese metak, zatvori cev, izvrši opaljenje, izvuče i izbací čahuru. Sa rukohvatom se spaja pomoću uzdužnih žlebova koji se nalaze na unutrašnjim stranama navlake. Na prednjem delu, sa unutrašnje strane, navlaka ima žlebove i polja za utvrđivanje vodeće čahure. Sa desne unutrašnje strane navlake smešten je izvlakač koji se sastoji od tela sa zubom, opruge i osovine.

Navlaka pištolja 7,62 mm M57 sa unutrašnje strane ima žlebove i polja za zabavljanje cevi.

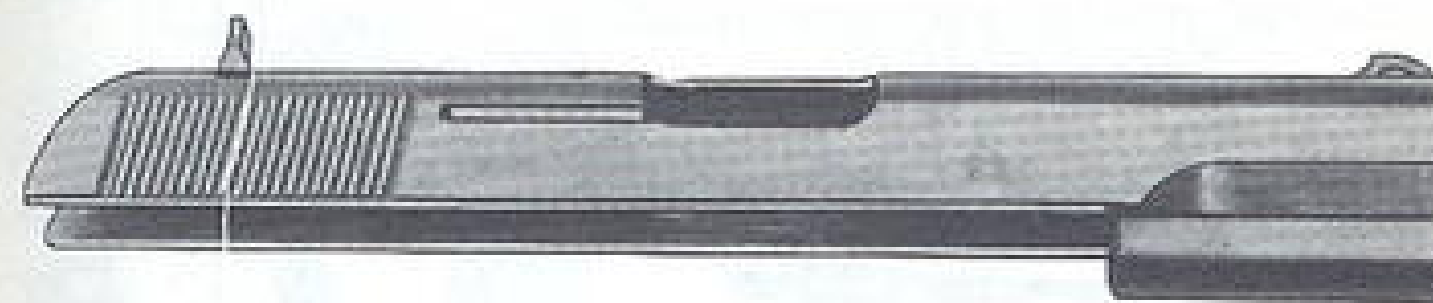

a) pištolja M57

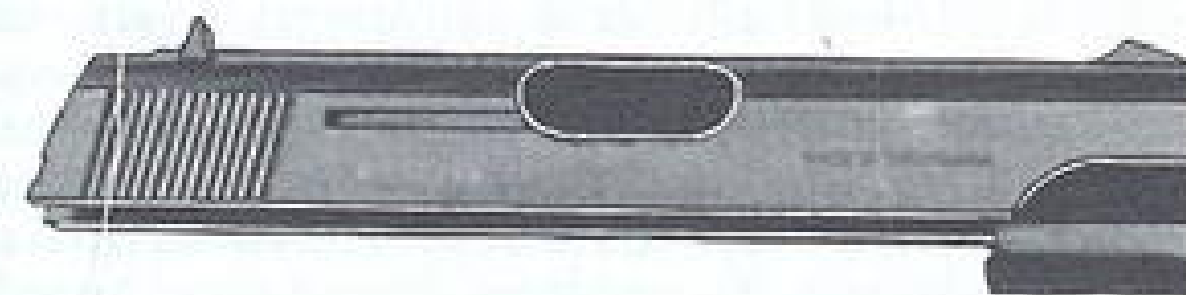

b) pištolja M70

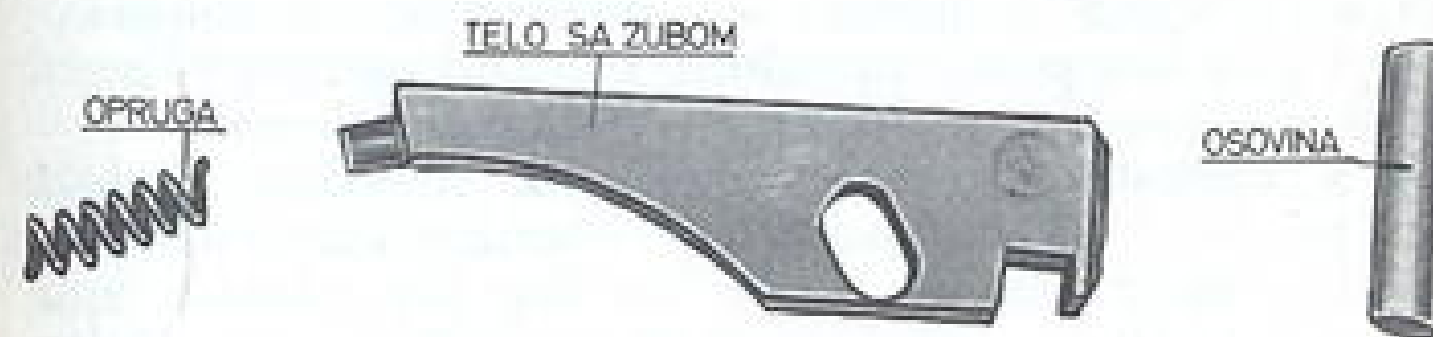

c) delovi izvlakača

Sl. 4 - Navlaka sa zatvaračem i nišanima

Zadnji deo navlake čini zatvarač koji služi za: zapinjavanje udarača, potiskivanje metka u cev, zatvaranje cevi, opaljenja metka i izvlačenje čahure. U zatvaraču je smeštena udarna igla, opruga udarne igle, pločica udarne igle, utvrđivač pločice i opruga utvrđivača pločice (sl. 5).



Sl. 5 - Delovi zatvarača

Sa desne strane, navlaka ima ovalni otvor za izbacivanje čahure i uzdužni prorez za smeštaj izvlakača, sa oprugom i osovinom. Sa strana, zadnji deo navlake je narecan radi njenog lakšeg povlačenja u zadnji položaj. Sa leve strane navlaka ima zasek za zub spojnice cevi, navlake i rukohvata. Zadnji deo navlake je vertikalno presečen za naleganje udarača. Na prednjoj donjoj strani navlaka ima ispust u vidu cevčice. U nju se smešta povratni mehanizam. Sa gornje strane na navlaci su smešteni nišani. Zadnji nišan je učvršćen u žleb. Na nišanu i navlaci urezane su crtice koje, kad su poravnate pokazuju pravilan položaj zadnjeg nišana. Prednji nišan (mušica) kod pištolja 7,62 mm M57 je utvrđen u žlebu. Pomoću urezanih crtica kontroliše se njezin položaj kao kod zadnjeg nišana. Prednji nišan pištolja 7,65 mm M70 je nepokretan.

6. Vodeća čahura je namenjena da vodi cev i služi kao prednji oslonac povratnog mehanizma. Ona ima žlebove i polja pomoću kojih se utvrđuje u prednjem delu navlake. Ispust vodeće čahure ima kružni otvor za prolaz prednjeg oslonca povratne opruge. Vodeće čahure pištolja 7,62 mm M57 i pištolja 7,65 mm M70 međusobno se razlikuju samo po dimenzijama.

7. Povratni mehanizam je namenjen da posle opaljenja metka vrati navlaku u prednji položaj.

Povratni mehanizam pištolja 7,62 mm M57 sastoji se od (sl. 6): vođice, povratne opruge, oslonca povratne opruge i osovine.



Sl. 6 - Povratni mehanizam pištolja M57

Vođica se sastoji od prednjeg i zadnjeg dela. Prednji deo vođice na prednjem kraju ima obod na koji se oslanja oslonac povratne opruge, a zadnji kraj mu je oblika pravougaonog ispusta sa kružnim otvorom u sredini. Zadnji deo vođice je u prednjem kraju presečen za smeštaj zadnjeg kraja prednjeg dela vođice. Delovi vođice se učvršćuju osovinom. Zadnji kraj zadnjeg dela vođice je u obliku lučnog oboda koji naleže na ispust cevi.

Povratni mehanizam pištolja 7,65 mm M70 sastoji se od (sl. 7): povratne opruge, vođice, oslonca povratne opruge, opruge potiskivača, potiskivača i osovine. Početni navoj povratne opruge utvrđuje se u kružni žleb na osloncu povratne opruge, a zadnji navoj u žlebu na vođici. Potiskivač se za vođicu učvršćuje osovinom. On je pod stalnim pritiskom svoje opruge, što mu omogućava da svojim pravouglim ispustom ulazi u poprečni izrez na spojnici cevi, navlake i rukohvata, čime sprečava njezino ispadanje iz rukohvata.



Sl. 7 - Povratni mehanizam pištolja M70



8. Rukohvat (sl. 8) namenjen je za smeštaj mehanizma za okidanje i okvira, za spajanje i vođenje navlake. U gornjem prednjem delu rukohvat ima polukružni žleb za nameštanje i oslanjanje kružnog ojačanja cevi, a ispod toga dva poprečna otvora za smeštaj spojnice cevi, navlake i rukohvata. U zadnji poprečni otvor sa leve strane rukohvata namešta se i utvrđuje ispust spojnice cevi, navlake i rukohvata. Sa gornje strane su uzdužni ispusti i žlebovi koji služe kao vođice za navlaku. Nasuprot braniku obarače napravljen je prorez za kretanje obarače, a ispod njega poprečni otvor za utvrđivač okvira.

Na bočnim stranama su otvori za smeštaj korica. Iznad otvora za levu koricu smeštena je automatska kočnica. Kod pištolja 7,65 mm M70 iza automatske kočnice urezan je žleb za kočnicu mehanizma za okidanje. Sa desne strane iznad otvora za korice ispisan je broj pištolja, a kod rukohvata pištolja 7,65 mm M70 su i dva poprečna otvora: manji za osovinu automatske kočnice i veći za telo kočnice mehanizma za okidanje.

Rukohvat pištolja 7,62 mm M57 sa desne strane ima kružni ispust sa žlebom za nameštanje utvrđivača spojnice cevi. Strane rukohvata odozgo imaju četvrtaste proreze radi nameštanja tela mehanizma za okidanje.

Sa donje strane rukohvat je prosečen radi smeštaja okvira. Sa leve donje strane rukohvata pištolja 7,62 mm M57 ugrađena je poluokrugla alka za koju se pištolj veže kada je u futroli.

Korice, leva i desna, zatvaraju rukohvat sa strane. Leva korica razlikuje se od desne po utvrđivaču i po obliku. Leva korica ima udubljenje za automatsku kočnicu, a obe zarez za slobodno kretanje obarače pri potiskivanju razdvajaa.

Utvrdivač okvira (sl. 9) sastoji se od tela, opruge i zuba.

Spojnica cevi, navlake i rukohvata spaja i utvrđuje cev, navlaku i rukohvat. Na spojnici razlikujemo polugu, osovinu i ispust, a kod pištolja 7,62 mm M57 spojnica još ima i utvrđivač.



a) pištolja M57



b) pištolja M70

Sl. 8 - Delovi rukohvata

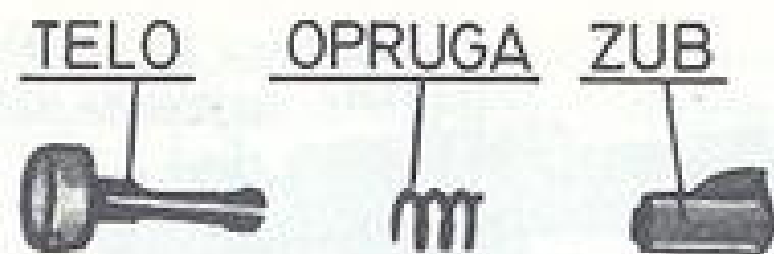

Sl. 9 - Delovi utvrđivača okvira

Zadnji gornji deo poluge je u obliku zuba koji naleže na zasek u navlaci.

9. Mehanizam za okidanje je namenjen da obezbedi zapinjanje i okidanje udarača i da reguliše jedinačnu paljbu. Sastoji se od (sl. 10): tela, udarača sa osovinom, opruge udarača sa osloncem i čepićem, razdvajajača paljbe, zapinjače sa oprugom i osovinama, obarače sa oprugom i osloncem opruge, automatske kočnice, i kod pištolja 7,65 mm M70 mehanizam za okidanje još ima i kočnicu mehanizma za okidanje.

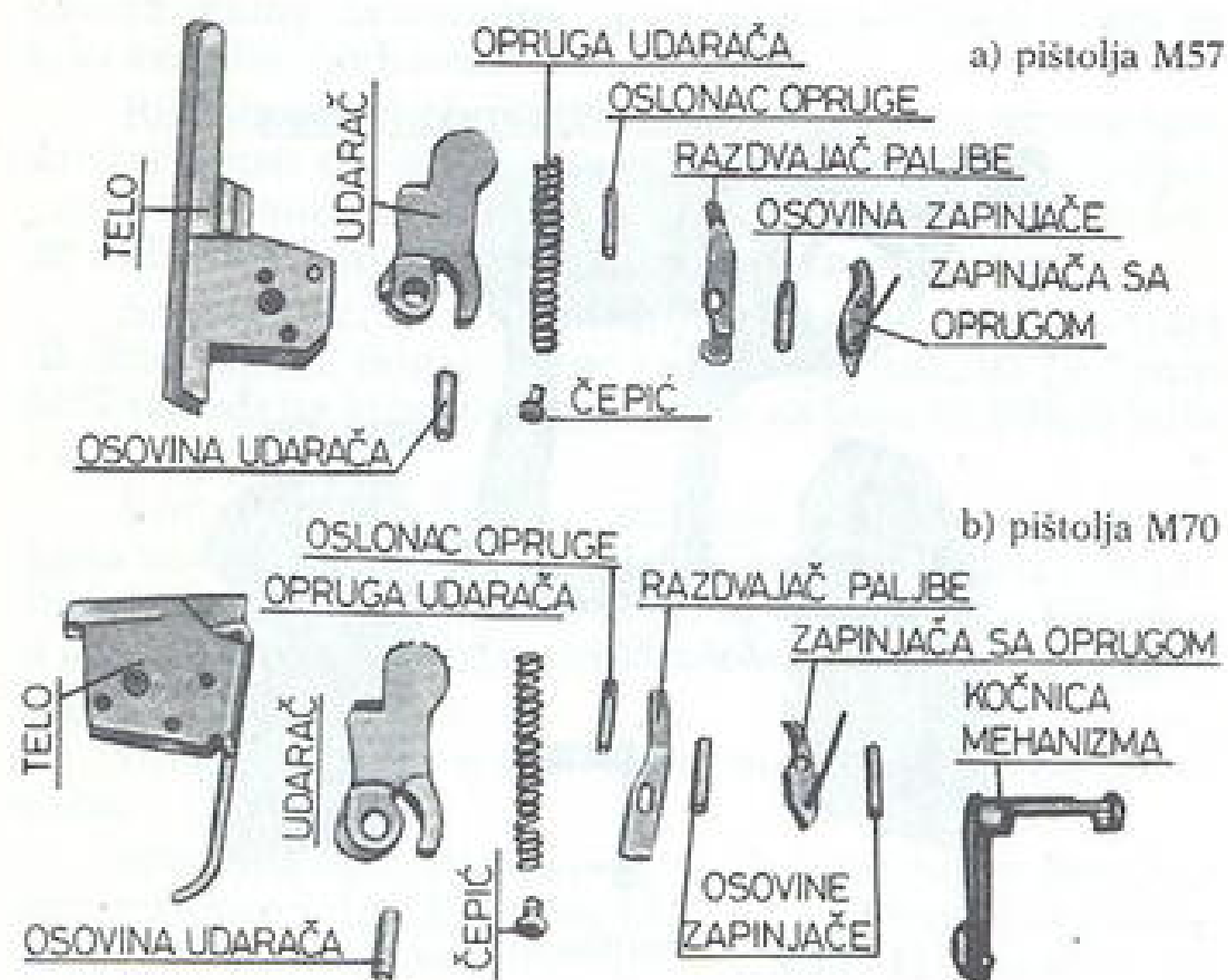

Sl. 10 - Delovi mehanizma za okidanje

Telo služi za smeštaj i objedinjavanje svih delova mehanizma. Telo mehanizma kod pištolja 7,65 mm M70 ima 4 poprečna otvora za smeštaj osovinu delova mehanizma. Vrh prednje leve strane je pod ostrim uglom i služi kao izbacivač čahure ili neopaljenog metka. Donji deo prednje strane tela je produžen u ispust, povijen je i služi kao vođica okvira pri njegovom stavljanju u rukohvat. Gornji deo prednje strane tela je povijen i ima otvor za prolaz vrha razdvajajača.

Telo mehanizma kod pištolja 7,62 mm M57 sa strana ima 3 poprečna otvora za smeštaj osovinu delova mehanizma. Telo se smešta u četvrtaste proraze sa gornje strane rukohvata, naleže na uzdužne ispuste rukohvata, a svojim bočnim ispustima spaja uzdužne ispuste na rukohvatu. Levi duži krak tela u zadnjem kraju ima zasek koji služi kao izbacivač čahure ili neopaljenog metka. Sa gornje strane telo ima otvor za prolaz vrha razdvajajača.

Udarač služi da udari udarnu iglu. Na donjem delu nalazi se zub na koga se pri zapinjanju oslanja zub zapinjače. Iznad zuba kod pištolja 7,62 mm M57 udarač ima zasek namenjen za kočenje pištolja. Gornji deo udarača je nareckan radi lakšeg zapinjanja. U telu, udarač se utvrđuje osovinom.

Opruga udarača je smeštena u udarač i služi da udaraču da potrebnu snagu pri udaranju udarne igle. Čepić služi kao donji oslonac opruge i oslanja se na oslonac opruge udarača.

Razdvajajač i zapinjača učvršćeni su za telo osovinom zapinjače. Namenjen je da posle opaljenja, pod dejstvom navlake, isključi obaraču od zapinjače i obezbedi samo jedinačnu paljbu. Pored toga, kod pištolja 7,65 mm M70, kad se kočnica mehanizma za okidanje prebaci u položaj za kočenje, razdvajajač sprečava kretanje navlake u zadnji položaj, a time i unošenje metka u njegovo ležište. Na razdvajajaču razlikujemo vrh, telo i kolenasti ispust. Telo ima ovalni otvor za prolaz osovine zapinjače.

Zapinjača sa oprugom i osovinom obezbeđuje zapinjanje i okidanje udarača. Ona ima donji i gornji zub i sa desne strane kod pištolja 7,62 mm M57 četvrtasti ispust.

Opruga zapinjače je lisnata i utvrđena je utiskivanjem u poprečni izrez na donjem delu zapinjače.

Obarača sa oprugom i osloncem (sl. 11) namenjena je da oslobodi udarač od veze sa zapinjačom i omogući okidanje. Opruga obarače je lisnata, smeštena je u rukohvatu i stalno potiskuje obaraču u prednji položaj. Levi krak poluge obarače ima četvrtasti izrez u koga naleže is-pust automatske kočnice.

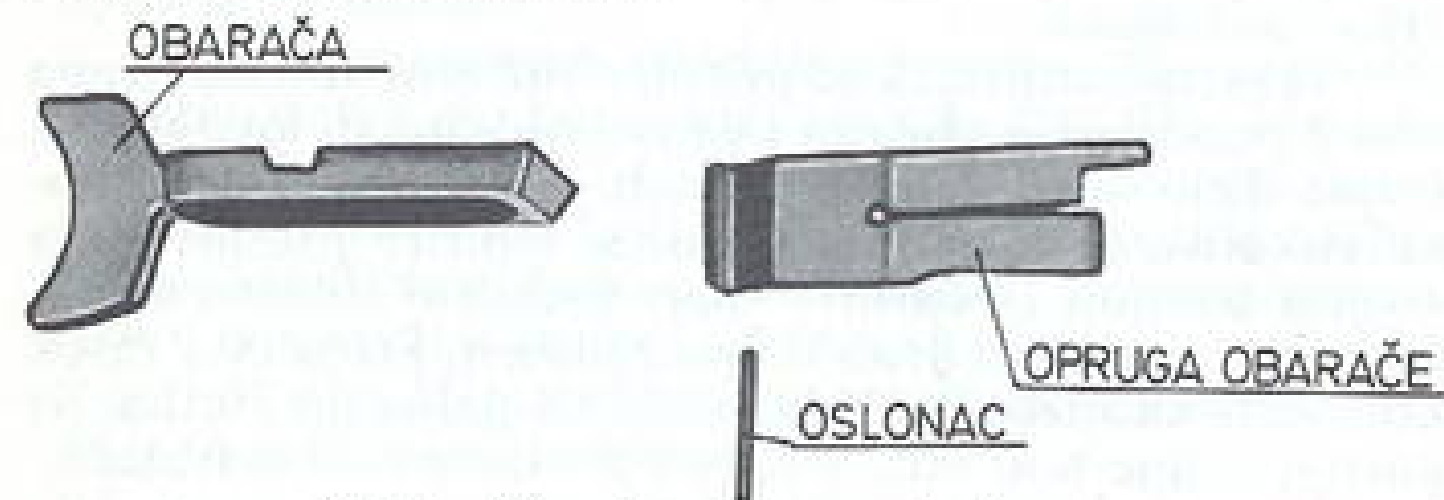

Sl. 11 – Obarača sa oprugom i osloncem

Automatska kočnica je lisnata opruga koja u prednjem kraju ima ispust. Kočnica sprečava povlačenje obarače unazad kada je pištolj bez okvira.

Kočnica mehanizma za okidanje u položaju za kočenje sprečava zapinjanje udarača a time i kretanje navlake unazad radi donošenja metka u ležište metka. Kočnica ima telo i polugu. Telo na vrhu ima izrez za oprugu obarače, u sredini širi izrez za prolaz zapinjače, a iza njega izrez za prolaz razdvajajuća paljbe.

10. Okvir služi da se u njega smeste meci. Uz pištolj sleduju dva okvira. Sastoji se od (sl. 12): tela, donosača metaka, opruge donosača i dna okvira sa utvrđivačem.

Telo na vrhu ima povijene strane radi sprečavanja ispadanja metaka i ograničavanja podizanja donosača metaka. Telo okvira sa desne prednje strane ima izrez u koji ulazi zub utvrđivača okvira. Kod pištolja 7,62 mm M57 telo sa obe strane ima kružne otvore, a kod pištolja 7,65 M70 samo na levoj strani dva ovalna otvora radi kontrole broja metaka u okviru.

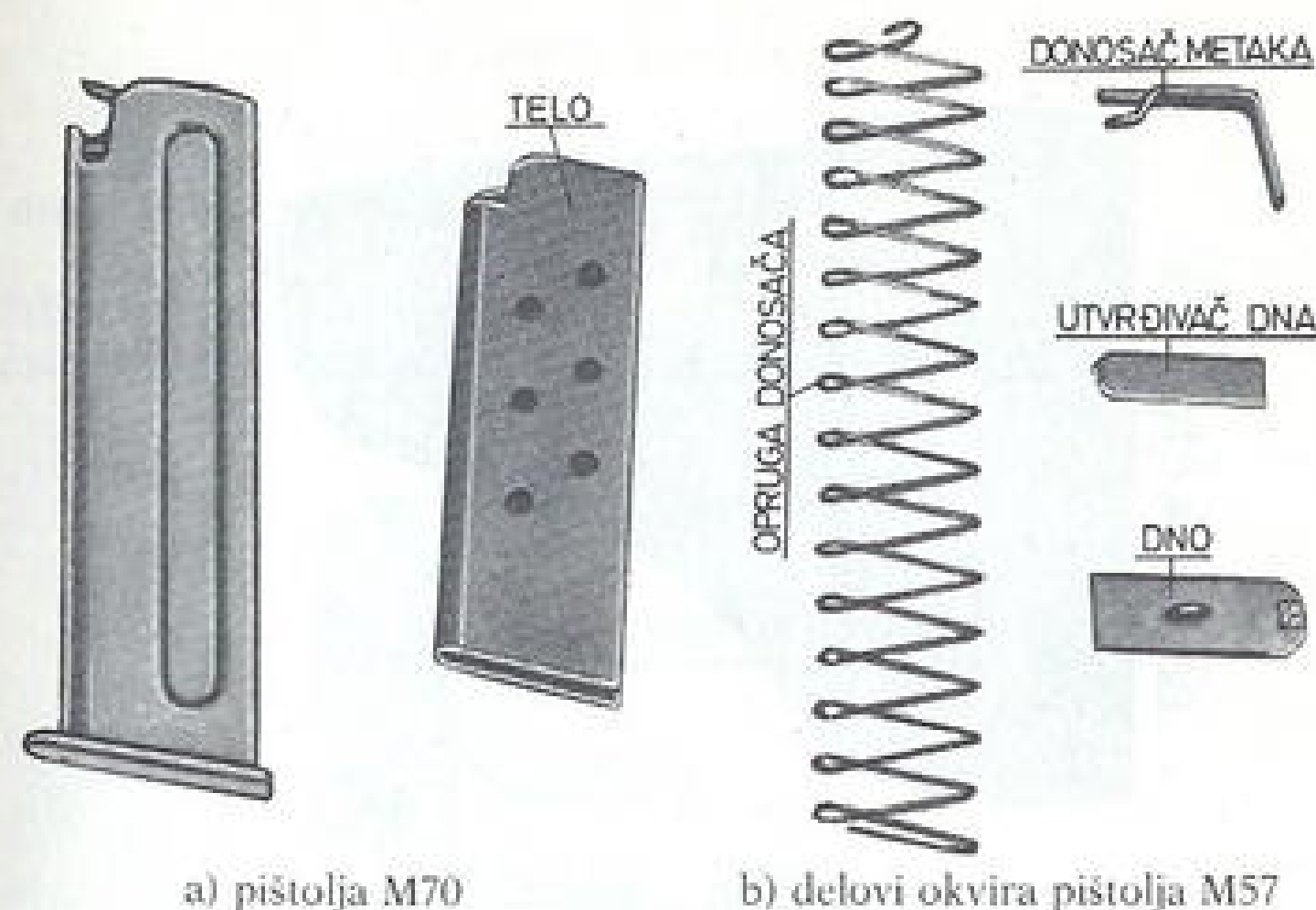

Sl. 12 – Okviri

Donosač metaka donosi metke i svojim povijenim delom, kada je okvir prazan, podiže spojnicu cevi, navlake i rukohvata i time zadržava navlaku u zadnjem položaju.

Opruga donosača ravnomerno podiže donosač metaka naviše, kada je okvir napunjen mecima.

Dno zatvara okvir sa donje strane. Utvrđivač dna utvrđuje dno i služi kao donji oslonac opruge donosača.

11. Pribor je namenjen za održavanje pištolja i nošenje pištolja i municije. Sastoji se od (sl. 13): futrole, četkice i šipke.

Futrola je od kože i služi za nošenje pištolja na opasaču. Ispod poklopca futrole izrađen je džep za rezervni okvir.

Četkica služi za podmazivanje pištolja. Nosi se u futroli sa pištoljem.

Šipka služi za čišćenje cevi pištolja. Nosi se u futroli sa pištoljem.

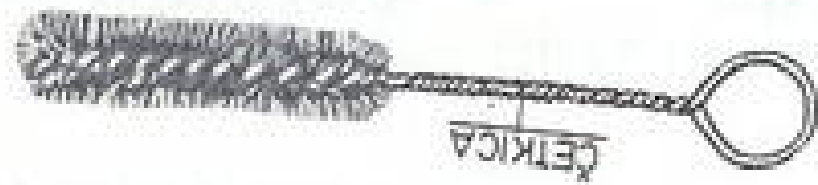
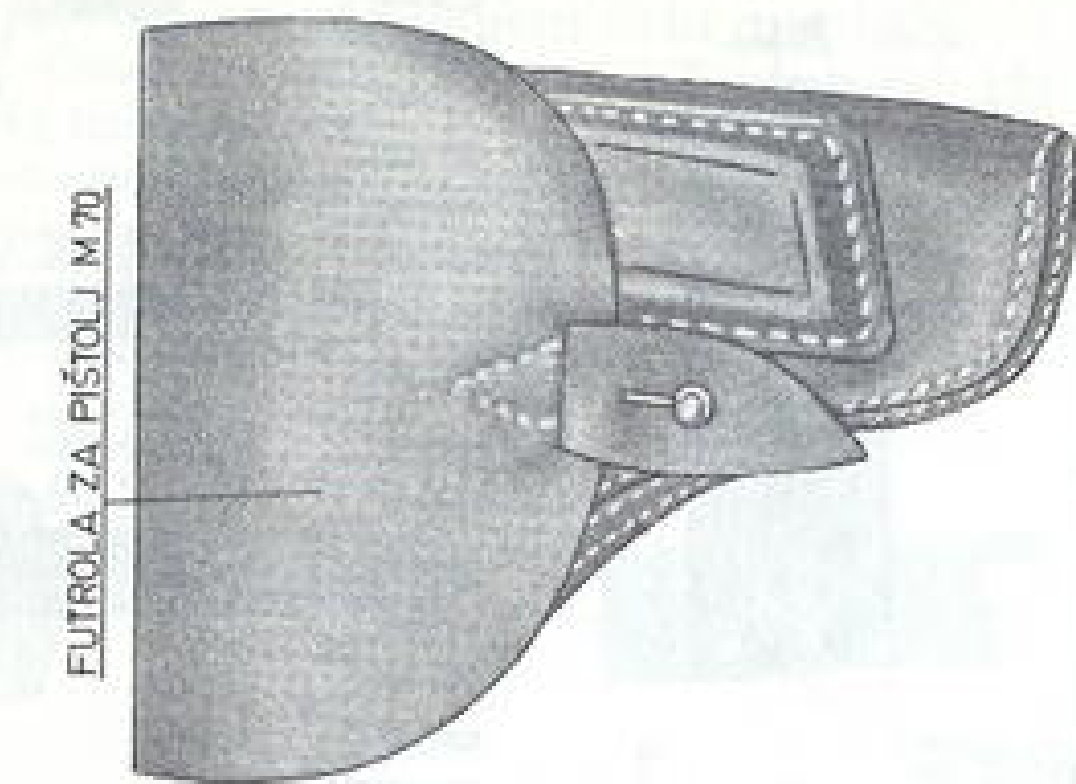

Sl. 13 - Pribor pištolja



3. OPIS MUNICIJE

12. Za pištolje se upotrebljava bojni metak sa običnim zrnom i školski metak.

Bojni metak je namenjen za uništavanje žive sile na bliskim odstojanjima. Sastoji se od (sl. 14): zrna, čahure, barutnog punjenja i inicijalne kapsle.



Sl. 14 - Delovi bojnog metka 7,65 mm

Školski metak namenjen je za obuku u punjenju i pražnjenju pištolja. Školski metak nema barutno punjenje i inicijalnu kapslu, a čahura je izbušena i ispunjena plastičnom masom.

4. RASKLAPANJE I SKLAPANJE

13. Pištolj se rasklapa radi čišćenja, podmazivanja, pregleda, zamene neispravnih delova i radi obuke. Česta rasklapanja su štetna, jer ubrzavaju habanje delova.

Pre rasklapanja pištolja, mora se proveriti da li je on prazan. Pri rasklapanju i sklapanju zabranjeno je primenjivati silu. Rasklopljene delove odlagati i ne mešati ih sa delovima drugog pištolja.

U kasarnskim uslovima pištolj rasklapati na stolu -klupi i sl., a u logorskim uslovima na prostirci ili podmetačima.

14. Radi provere da li je pištolj prazan i njegovog pražnjenja treba: odvojiti okvir, pri čemu pištolj uzeti desnom rukom tako da se palac postavi na telo utvrđivača okvira, a prstima leve ruke obuhvatiti dno okvira. Pritisnuti palcem na telo utvrđivača i levom rukom izvući okvir (sl. 15). Nakon odlaganja u okvira, prstima leve ruke uhvatiti nareckani deo navlake i naglo je povući nazad. Proveriti da li je cev prazna, a zatim pustiti navlaku u prednji položaj.



Sl. 15 - Odvajanje okvira

Prilikom pražnjenja, pištolj ne sme biti okrenut prema ljudstvu, sebi ili objektima, na kojima zrno može izazvati oštećenja.

Ako je u okviru municija, posle provere da li je prazan, odložiti pištolj i isprazniti okvir.

15. Prilikom rasklapanja pištolja u jedinici dozvoljeno je: odvojiti spojnicu i navlaku od rukohvata, odvojiti

vodeću čahuru od navlake, izvaditi povratni mehanizam i cev, odvojiti mehanizam za okidanje i, po potrebi, skinuti korice i rasklopiti okvir.

Dalje rasklapanje i sklapanje mogu vršiti samo stručni organi.

16. Pištolj se rasklapa sledećim redom:

- **odvojiti spojnicu:** pištolj 7,62 mm M57 uzeti u levu ruku i prstima desne ruke ili dnom okvira povući utvrđivač spojnice unazad (ka udaraču) dok ne oslobodi osovinu spojnice. Premestiti pištolj u desnu ruku i prstima leve ruke izvući spojnicu (sl. 16).

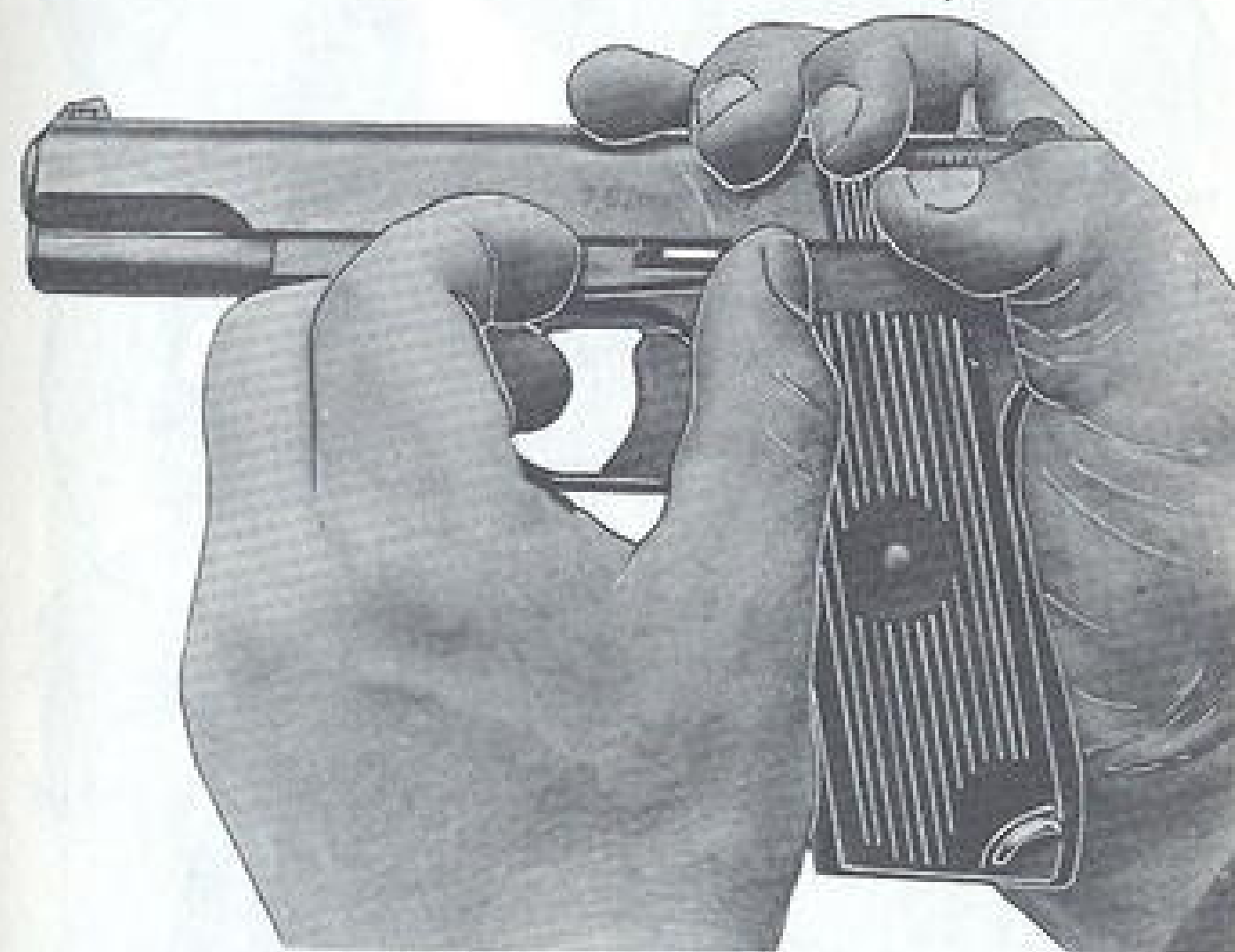

Sl. 16 - Vadenje spojnice

Pištolj 7,65 mm M70 obuhvatiti prstima leve ruke preko navlake (sl. 17), a desnom uzeti drveni štapić. Štapićem potisnuti oslonac povratne opruge unazad i palcem leve ruke povući vodeću čahuru ka sebi. Okrenuti

vodeću čahuru za 180° i izvaditi je iz navlake. Pištolj uzeti u desnu ruku, povući povratni mehanizam unapred i izvaditi spojnicu.

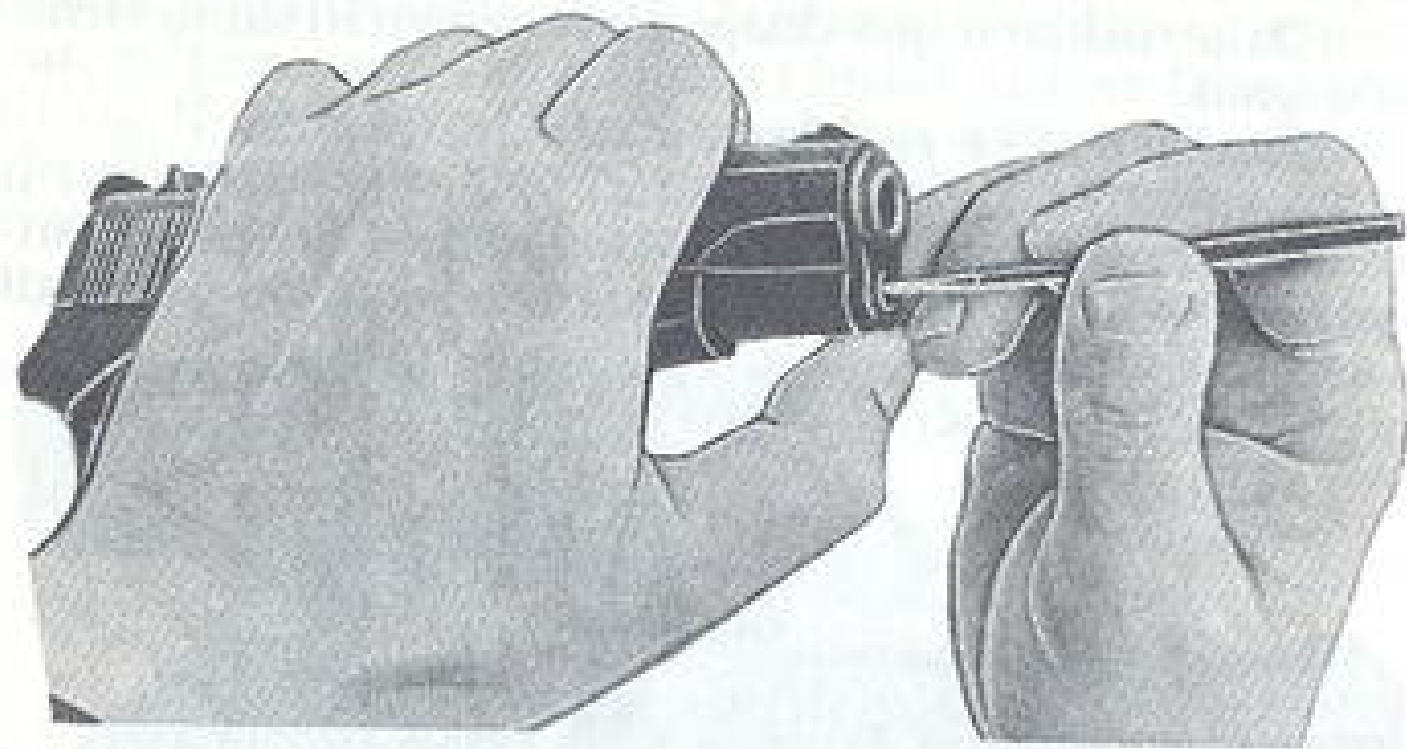

a) vodeće čahure

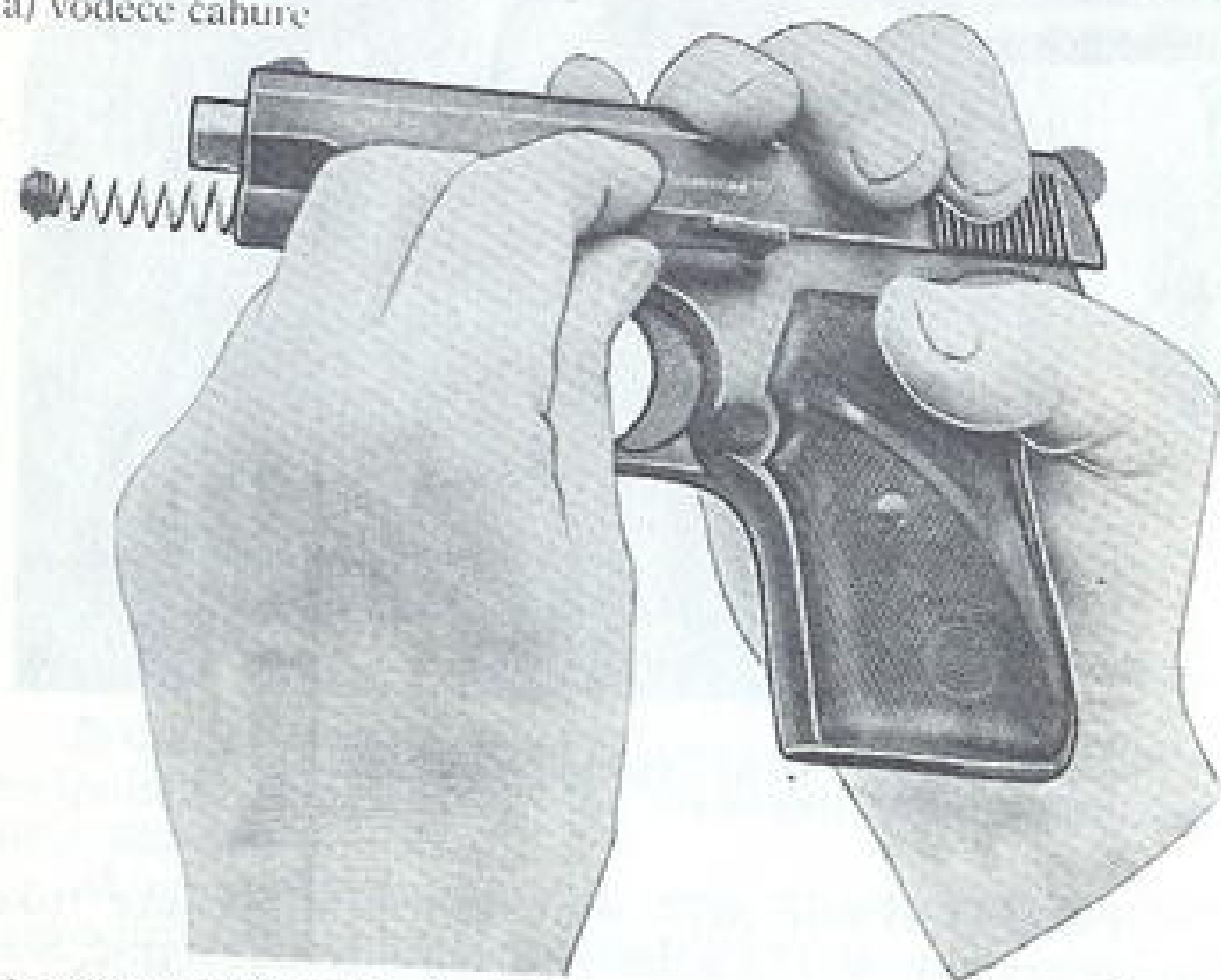

b) spojnice cevi, navlake i rukohvata

Sl. 17 – Odvajanje delova pištolja 7,65 mm

– **odvojiti navlaku:** levom rukom obuhvatiti navlaku i skinuti je sa rukohvata povlačeći je unapred i odložiti rukohvat;

– **odvojiti povratni mehanizam:** navlaku uzeti u dlan leve (desne) ruke i prstima uhvatiti vođicu kod ispusta cevi (sl. 18). Povuci povratni mehanizam nagore i izvući unazad iz cevčice. Kod pištolja 7,62 mm M57 vođicu malo potisnuti unapred, pa je povlačiti naviše i unazad.

a) kod pištolja M70

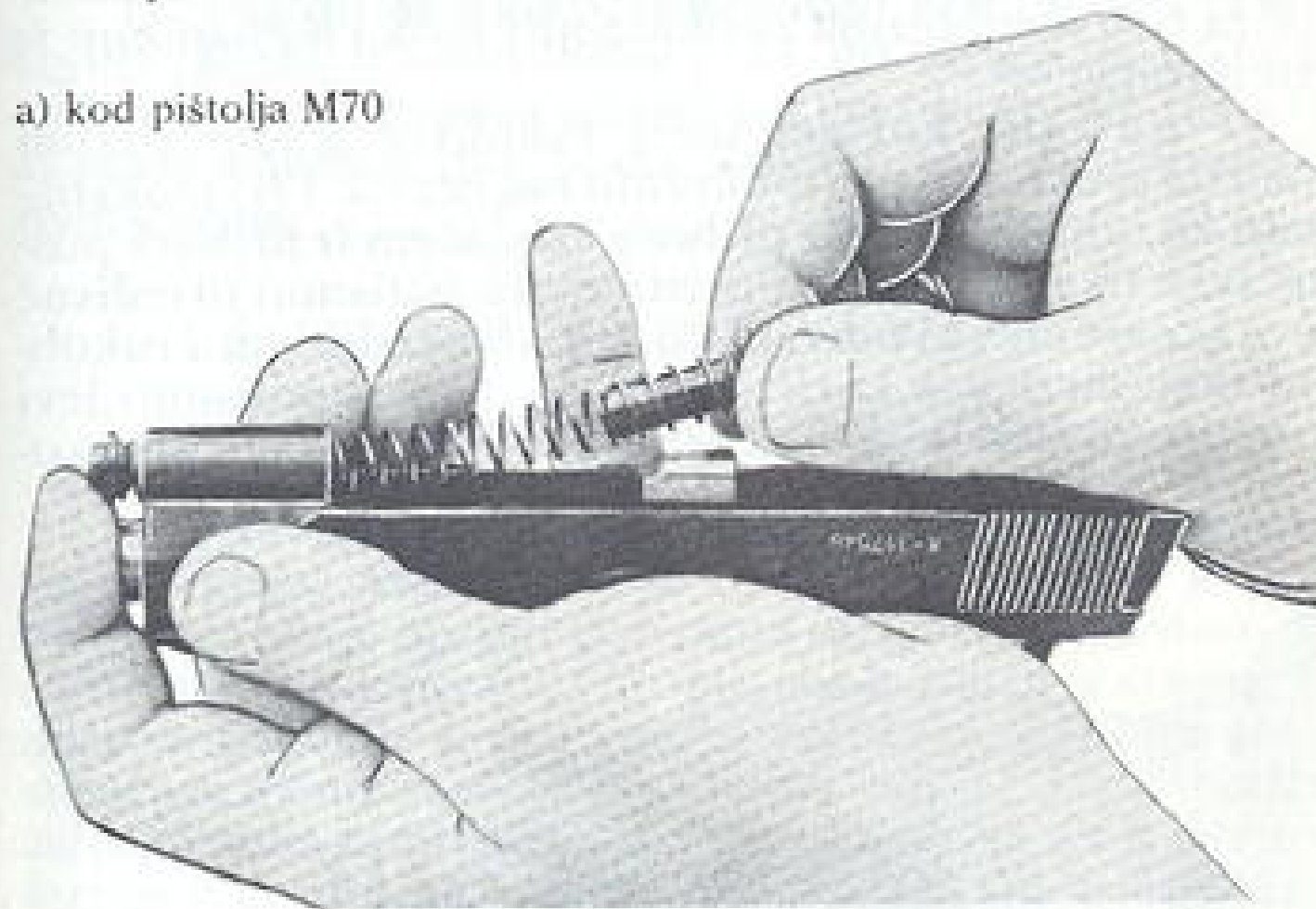

b) kod pištolja M57

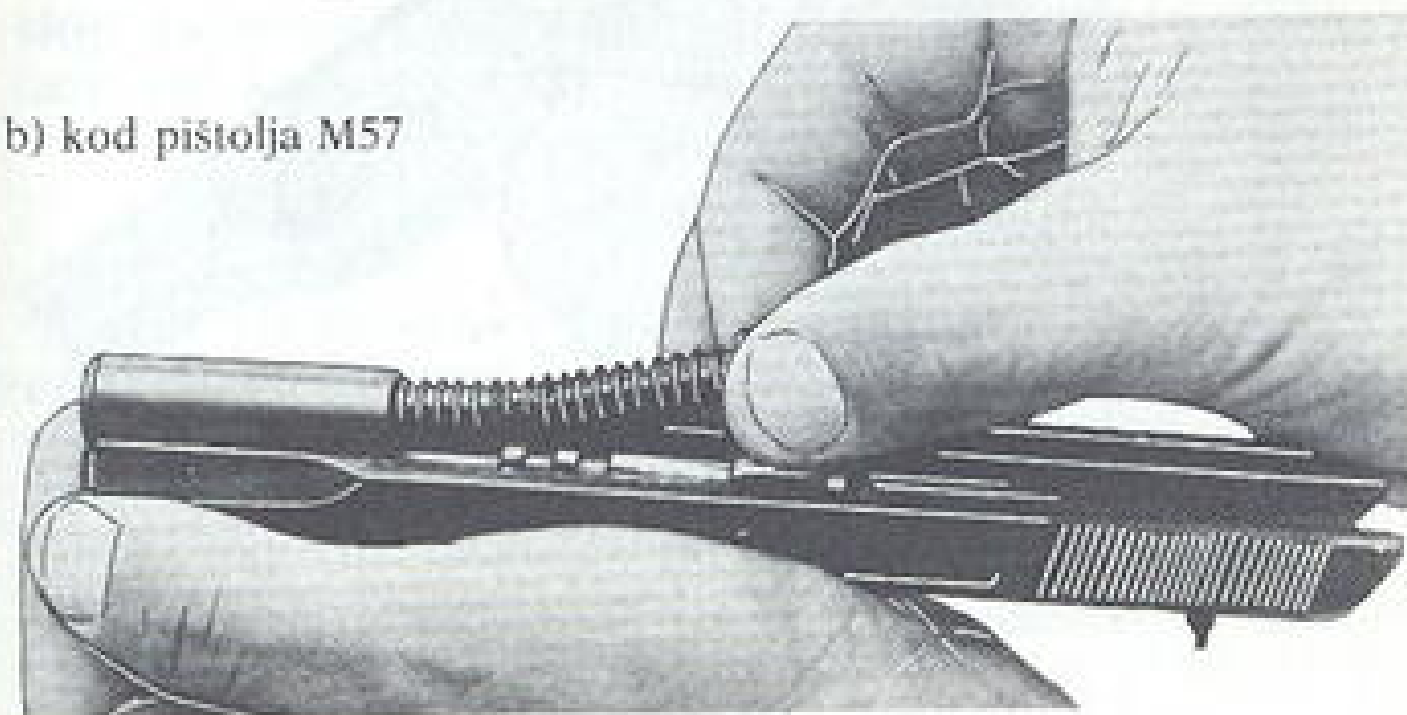

Sl. 18 – Odvajanje povratnog mehanizma

- **odvojiti cev od navlake:** kod pištolja 7,62 mm M57 navlaku zadržati u dlanu leve ruke. Prstima desne ruke okrenuti vodeću čahuru za 180° i odvojiti je od navlake. Prstima uhvatiti cev za ispust, podići je naviše da se izlebi iz navlake i izvući kroz prednji otvor navlake i odložiti delove. Kod pištolja 7,65 mm M70 cev se odmah izvlači iz navlake;

- **odvojiti mehanizam za okidanje:** prstima uhvatiti za telo mehanizma za okidanje i izvući mehanizam iz rukohvata;

- **odvojiti korice:** uzeti rukohvat levom rukom tako da je otvor za okvir okrenut nagore (sl. 19) i malo nagnut ka telu. Šipkom iz pribora, izbijačem iz pribora puške, odvrtkom ili drugim predmetom potisnuti utvrđivač leve korice ulevo i odvojiti koricu. U ruci okrenuti rukohvat tako da desna korica bude do dlana i potisnuti levi kraj utvrđivača korice ka sebi (ili obrnuto) i odvojiti koricu, i

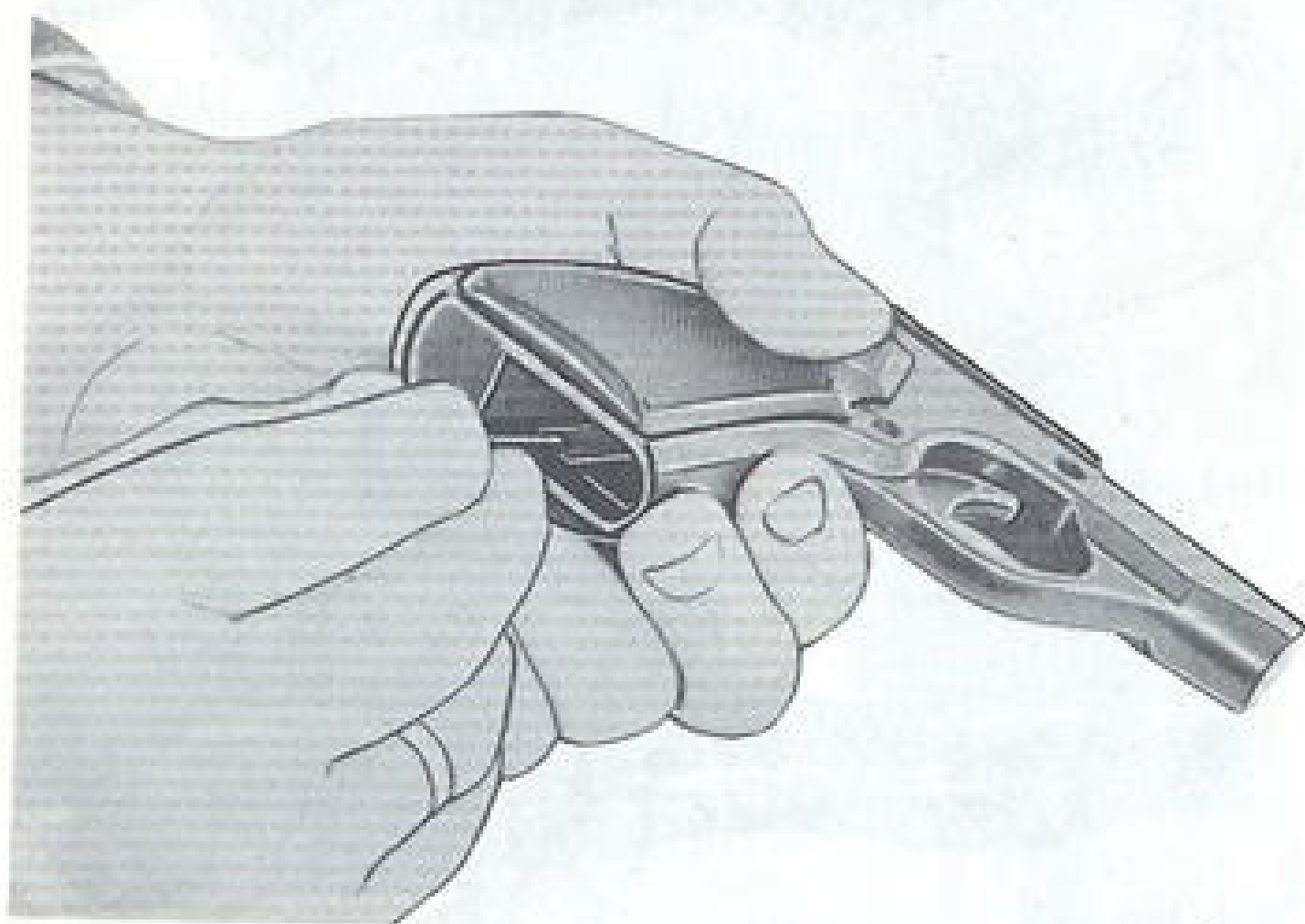

Sl. 19 - Odvajanje korica

- **rasklopiti okvir:** okvir uzeti u levu (desnu) ruku tako da dno bude okrenuto naviše i sa prorezom za utvrđivač dna udesno. Palac leve ruke postaviti na ivicu dna okvira. Odvrtkom ili drugim predmetom potisnuti utvrđivač dna naniže, a istovremeno palcem leve ruke dno okvira udesno dok otvor ne prođe preko ispusta utvrđivača dna. Odložiti odvrtku, skinuti dno okvira i utvrđivač dna i izvući iz tela oprugu donosača i donosač metaka.

17. Pištolj se sklapa obrnutim redom, pri čemu voditi računa o odredbama t. 13. Pri sklapanju pištolja 7,62 mm M57 spojnica na ispustu cevi mora biti u vertikalnom položaju dok se ne namesti vođica povratnog mehanizma.

5. ULOGA I RAD DELOVA PIŠTOLJA

1) POLOŽAJ DELOVA PRE PUNJENJA

18. Navlaka pištolja je u prednjem položaju, a opruga povratnog mehanizma je opružena. Obarača je pod pritiskom svoje opruge potisnuta unapred. S obzirom da okvir nije u rukohvatu, automatska kočnica je svojim ispustom uskočila u četvrtasti izrez na polugi obarače i sprečava njeno povlačenje unazad. Udarač je oslobođen zahvata zuba zapinjače i pod pritiskom svoje opruge nalazi se u prednjem položaju. Razdvajač paljbe slobodno stoji na osovini zapinjače. Udarana igla potisnuta udaračem viri kroz otvor na zatvaraču.

2) ULOGA I RAD DELOVA PRI PUNJENJU

19. Da bi se okvir napunio mecima, potrebno ga je uzeti u levu (desnu) ruku tako da je otvorom okrenut naviše i svojom prednjom stranom udesno (ulevo). Desnom (levom) rukom uzeti metak, okrenuti ga dnom čahure prema okviru i nasloniti ga vencem čahure na donosač metaka. Istovremenim pritiskom nadole i ulevo (udesno) metak se utiskuje u telo tako da ga zhvate povijeni krajevi tela okvira. Postupak sa sledećim mecima je isti.

20. Da bi se pištolj napunio, potrebno je staviti napunjen okvir u rukohvat, povući navlaku u zadnji položaj i naglo je pustiti napred, čime se metak potiskuje u ležište metka.

Da bi se stavio okvir u rukohvat, pištolj uzeti u desnu (levu) ruku i držati ga prstima šake za rukohvat tako da kažiprst nije na obarači. Prstima leve (desne) ruke uzeti okvir sa mecima i okrenuti ga sa mecima prema otvoru za okvir i zrnom metka u pravcu cevi. Namestiti okvir u otvor i potisnuti ga do kraja. Potiskivanjem okvira u ležište, zub utvrđivača okvira pod pritiskom svoje opruge zaskače u izrez na telu okvira. Leva strana tela okvira potiskuje automatsku kočnicu ka korici rukohvata, čime njezin ispušt izlazi iz četvrtastog izreza na polugi obarače i tako omogućava slobodno kretanje poluge obarače unazad. Metak pod pritiskom donosača gornjom površinom naleže na donju površinu zatvarača.

Radi potiskivanja metka u cev, navlaka se povlači u zadnji položaj, posle čega se naglo pušta napred. Pri povlačenju, navlaku uhvatiti palcem i kažiprstom za narečkani deo, a pištolj obuhvatiti prstima druge ruke tako da kažiprst ne bude na obarači (sl. 20).

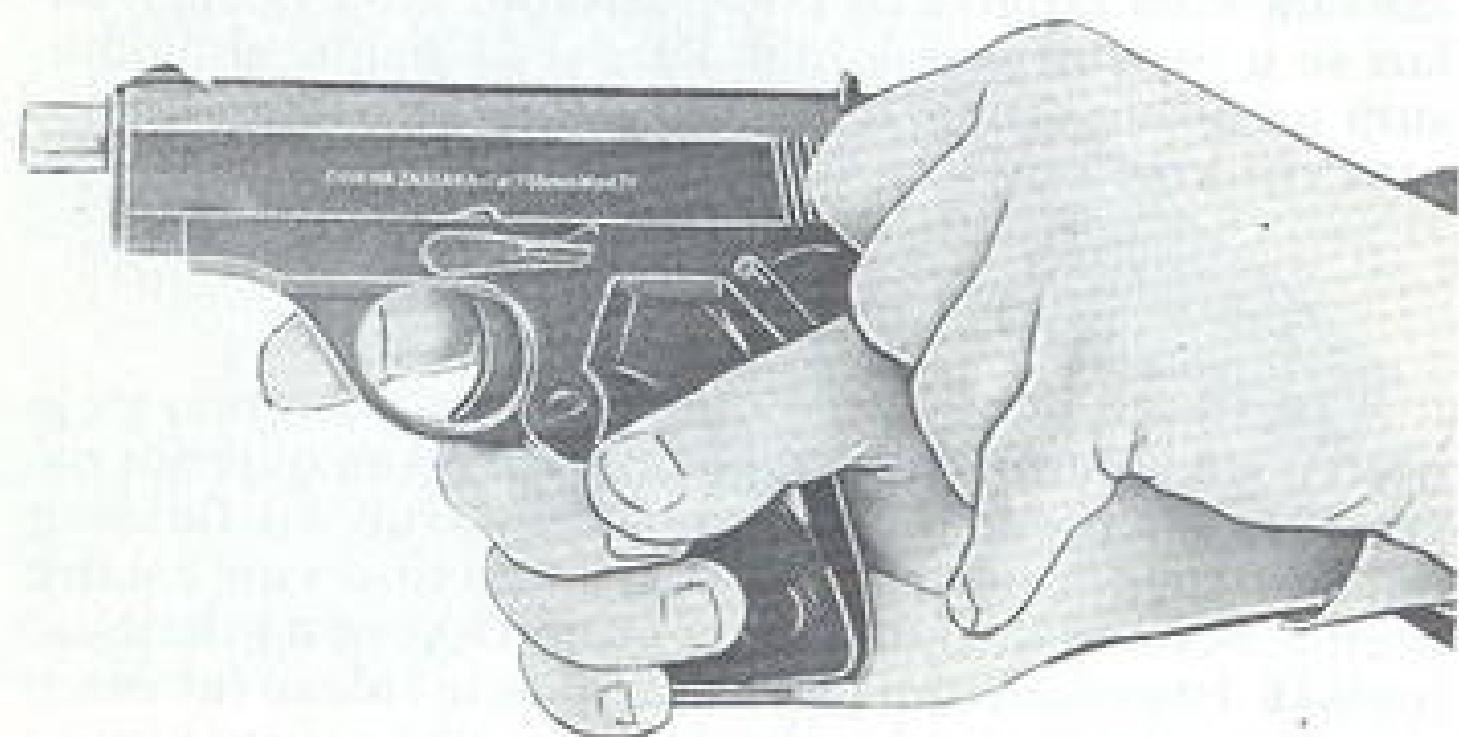

Sl. 20 – Povlačenje navlake u zadnji položaj

Pri povlačenju, navlaka klizi po uzdužnim žlebovima i ispustima rukohvata. Donjom površinom zatvarač potiskuje razdvajač nadole, a on svojim kolenastim ispuštom polugu obarače naniže i odvaja je od zuba zapinjače. Ovim se sprečava okidanje sve dok se navlaka ne vrati u prednji položaj. Istovremeno, zatvarač potiskuje udarač unazad sve dok zub zapinjače ne zaskoči zub udarača, čime je izvršeno zapinjanje. Pri tome, kod pištolja 7,62 mm M57 navlaka povlači i cev nešto unazad, dok se njen zadnji deo ne spusti naniže i omogući da prstenasti ispusti na cevi izađu iz žlebova navlake. Povratna opruga je sabijena, a metak je pod pritiskom donosača potisnut naviše ispred zatvarača. Pri naglom puštanju, navlaka pod dejstvom povratne opruge kreće napred i čelom zatvarača potiskuje metak u cev a izvlakač zahvata venac čahure. Pošto se razdvajač oslobodi pritiska donje površine zatvarača, pod pritiskom poluge obarače ide naviše i omogućava okidanje.

3) ULOGA I RAD DELOVA PRI OTVARANJU PALJBE

21. Povlačenjem obarače unazad, njezina poluga svojim zadnjim presekom vrši pritisak na zub zapinjače i u donjem kraju potiskuje zapinjaču unazad. Kada zub zapinjače oslobodi zub udarača, on pod pritiskom opruge kreće napred i udara u udarnu iglu, a ona u inicijalnu kapslu metka.

Nakon opaljenja metka pod dejstvom razvijenih barutnih gasova, zrno izleti iz cevi, a navlaka počinje da se kreće unazad. Istovremeno zub izvlakača izvlači čahuru iz ležišta metka i nosi je do momenta udara dna čahure u izbacač, čime se ona izbacuje kroz otvor na navlaci. Redosled ostalih radnji isti je kao u t. 20.

4) KOČENJE PIŠTOLJA

22. Kada se pri otvaranju paljbe isprazni okvir, donosač metaka podiže spojnicu cevi, navlake i rukohvata naviše, tako da njen zub uskoči u izrez na levoj strani na-

VRSTE ZASTOJA, UZROCI I NAČIN OTKLANJANJA

Red. broj.	Zastoj	Uzrok zastoja	Način otklanjanja
1	2	3	4
1.	Okvir ne ulazi lako u rukohvat.	– ulubljen okvir ili njegovo ležište, ili – prljav okvir ili njegovo ležište.	Neispravan okvir zamijeniti. Prljav okvir ili njegovo ležište očistiti i podmazati.
2.	Okvir ispada iz rukohvata.	– zub utvrđivača okvira slomljen ili izlizan, – opruga utvrđivača slomljena ili olabavila, ili – izrez na telu okvira zapušten ili iskrzan.	Očistiti izrez na telu okvira. Ako je neispravan utvrđivač, pištolj poslati na opravku.
3.	Navlaka se teško povlači unazad.	– oštećeni ili prljavi uzdužni žlebovi navlake ili žlebovi i ispusti rukohvata, ili – naduvana cev.	Ako je uzrok zastoja prljavština, očistiti delove pištolja i podmazati ih. U slučaju da su delovi oštećeni, pištolj predati na opravku.
4.	Udarač se ne može zapeti.	– izlizan (oštećen) zub zapinjače, slomljena ili oštećena njena opruga, ili – izlizana gornja površina zuba za zapinjanje na udaraču.	Pištolj predati u radionicu na opravku.
5.	Udarna igla ne ide u krajnji zadnji položaj, posle zapinjanja udarača	– prljavo ležište igle ili zgusnuto mazivo, – oslabila ili slomljena opruga igle, ili – iskrivljena udarna igla.	Pištolj predati u radionicu na opravku.

vlaké. Tada navlaka ostaje u zadnjem položaju i ne može krenuti napred. Okidanje nije moguće izvršiti, jer je navlaka potisnula naniže razdvajač, a on polugu obarače.

23. Pištolj 7,62 mm M57 se koči kada je navlaka u prednjem položaju. Radi kočenja potrebno je palcem povlačiti udarač polagano unazad sve dok gornji zub zapinjače ne uskoči u zasek na udaraču. Istovremeno zapinjača svojim ispustom zaskače iza kolenastog ispusta razdvajača, čime je onemogućeno kretanje poluge obarače unazad i udarača unapred.

Radi otvaranja paljbe kada je metak u cevi, potrebno je udarač povući do kraja unazad i izvršiti okidanje.

24. Radi kočenja pištolja 7,65 mm M70 treba polugu kočnice mehanizma za okidanje povući udesno po lučnom žlebu na rukohvatu sve dok ne poklopi crvenu tačku. Ovim se sprečava oslobađanje udarača od zuba zapinjače. Istovremeno telo kočnice sprečava da se razdvajač pri povlačenju navlake u zadnji položaj potisne nadole, čime se sprečava punjenje pištolja. Da bi se pištolj otkočio treba polugu kočnice prebaciti u krajnji levi položaj, čime je otkrivena crvena tačka u lučnom žlebu.

6. ZASTOJI I NAČIN OTKLANJANJA

25. Pištolj je sigurno oružje i radi bez zastoja, ali u toku duže upotrebe, zbog habanja delova, neispravne municije i nepažljivog rukovanja, mogu se pojaviti neispravnosti koje prouzrokuju zastoje.

Da bi se zastoji prilikom gađanja sprečili, potrebno je:

- strogo se pridržavati odredbi pravila o rukovanju, rasklapanju i sklapanju, čuvanju i održavanju pištolja;
- pre gađanja pištolj očistiti i ovlaš podmazati, pregledati okvir i municiju, metke obrisati suvom krpom i okvir napuniti ispravnom municijom, i
- za vreme upotrebe pištolj čuvati da se ne zaprlja (zemljom, peskom i slično).

1	2	3	4
6.	Zatvarač ne potiskuje metak iz okvira.	<ul style="list-style-type: none"> – vrh zrna se odupire o povijene strane okvira, ili – metak nije dovoljno podignut u okviru, jer je slomljena ili olabavila opruga donosača metaka. 	Popraviti položaj metaka u okviru ili okvir zameniti novim.
7.	Navlaka ne ide u prednji krajnji položaj, te zatvarač ne zatvara cev.	<ul style="list-style-type: none"> – povratna opruga ili njena vođica je slomljena ili je opruga olabavila, – oštećeni ili prljavi žlebovi navlake ili rukohvata, – prljav metak ili ležište metka. 	Očistiti i podmazati delove, a u slučaju oštećenja delova pištolj predati u radionicu na opravku.
8.	Metak nije opaljen.	<ul style="list-style-type: none"> – neispravna kapsla metka, – neispravna udarna igla (slomljen vrh, iskrivljena, prljavo njeno ležište, neispravna njena opruga), – slomljen udarač, slomljena ili oslabila opruga udarača, slomljena osovina udarača ili opruge, – nečisto ležište metka. 	Očistiti i podmazati delove pištolja, a u slučaju oštećenja pištolj predati u radionicu na opravku.

1	2	3	4
9.	Čahura se ne može izvući, ili se posle izvlačenja isprečila u navlaci.	<ul style="list-style-type: none"> – prljavo ležište metka, – slomljen ili izlizan zub izvlakača, – oslabila opruga izvlakača, – prsla ili se proširila čahura metka, ili – dotrajao ili iskrizan izbacrač. 	Očistiti ležište metka, a ako je neispravan izbacrač ili izvlakač, pištolj predati u radionicu na opravku.
10.	Posle ispaljenja metka, navlaka ostaje u zadnjem položaju, iako u okviru ima metaka.	<ul style="list-style-type: none"> – naduvana cev zadržava navlaku zbog zaostalog zrna ispaljenog metka, ili – vrh metka zaključinje ispust na spojnici cevi, navlake i rukohvata. 	Pištolj predati u radionicu na opravku.
11.	Paljba ne prestaje i posle puštanja obarača.	<ul style="list-style-type: none"> – izlizan zub zapinjače, – oslabila ili slomljena opruga zapinjače, – izlizana gornja površina zaseka za zapinjanje na udaraču, ili – oštećena gornja površina zadnjeg dela na poluzi obarača. 	Pištolj predati u radionicu na opravku.

1	2	3	4
12.	Ne može se izvaditi prazan okvir.	– povijeni deo donosača preskočio je ispust na telu spojnice cevi, navlake i rukohvata, pa se okvir ne može izvući.	Kod pištolja 7,65 mm M70 skinuti vodeću čahuru, povući povratni mehanizam unapred, povući spojnicu cevi, navlake i rukohvata ulevo i izvaditi okvir. Kod pištolja 7,62 mm M57 spojnicu osloboditi utvrđivača, povući je ulevo i izvaditi okvir. Sklopiti pištolj. Ako se zastoj ponovi, predati ga u radionicu.
13.	Pištolj se ne može ukočiti.	– izlizan (slomljen) zub zapinjače ili olabavila njena opruga, ili – neispravan (izlizan) krak opruge obarače koji drži kočnicu.	Pištolj predati u radionicu na opravku.
14.	Posle ispaljivanja zadnjeg metka navlaka odlazi u prednji položaj.	– oslabila opruga donosača metaka ili je neispravan donosač metaka, ili – izlizan zub ili slomljen ispust na spojnici cevi, navlake i rukohvata.	Promeniti okvir, a ako se zastoj ponovi, pištolj predati u radionicu na opravku.
15.	Posle kočenja navlaka pod pritiskom odlazi u zadnji položaj.	– izlizan (oštećen) vrh razdvajaa koji viri kroz telo mehanizma za okidanje, ili – izlizan (slomljen) zub zapinjače ili kolenasti ispust razdvajaa paljbe.	Pištolj predati u radionicu na opravku.

Kad se desi zastoj, zbog neispravnog metka, sačekati nekoliko sekundi, a zatim navlaku povući u zadnji položaj i posle izbacivanja metka produžiti gađanje. Ukoliko ponovo dođe do zastoja, okvir izvaditi iz rukohvata, navlaku povući unazad, izbaciti metak i proveriti da li je cev prazna, a zatim ustanoviti uzrok zastoja i otkloniti ga. Ako se uzrok zastoja ne može otkloniti, pištolj poslati u radionicu na opravku.

Mogući zastoji i način njihovog otklanjanja vide se u tabeli 1.

7. ISPITIVANJE TAČNOSTI I PRECIZNOSTI PIŠTOLJA

26. Oružje mora biti osposobljeno za tačno i precizno gađanje. Tačnost gađanja ispituje se uvek kada dođe do pomeranja mušice (nišana) u bilo koju stranu, kada se pogoci ne grupišu oko nišanske tačke, posle zamene delova koji bi mogli uticati na tačnost gađanja i kada ne postoje podaci o tačnosti i preciznosti. U daljem pridržavati se t. 104–106, 110–114 (prvi deo). »Pravila pušaka i puškomitraljeza 7,62 mm« – izdanje 1983. godine.

Kada je rasturanje pogodaka zadovoljavajuće, a srednji pogodak odstupa od kontrolne tačke više od 5 cm, treba: ako je srednji pogodak odstupio desno (levo), mušicu kod pištolja 7,62 mm M57 pomeriti u desno (levo). Ako se srednji pogodak nalazi iznad (ispod) kontrolne tačke, mušicu kod pištolja 7,62 mm M57 zameniti nižom (višom) a kod pištolja 7,65 mm M70 nišan zameniti višim (nižim). Dalju proveru tačnosti i preciznosti vršiti po t. 121–122 (prvi deo) »Pravila pušaka i puškomitraljeza 7,62 mm – izdanje 1983. godine.

27. Tačnost i preciznost gađanja pištoljem proverava se na daljini od 25 m. Gađa se iz stojećeg stava sa naslona.

28. Meta za ispitivanje tačnosti i preciznosti pištolja (sl. 21) lepi se na školsku metu 1x1 m. Nišanska tačka na meti, istovremeno i kontrolna tačka, jeste sredina donje ivice crnog pravougaonika.

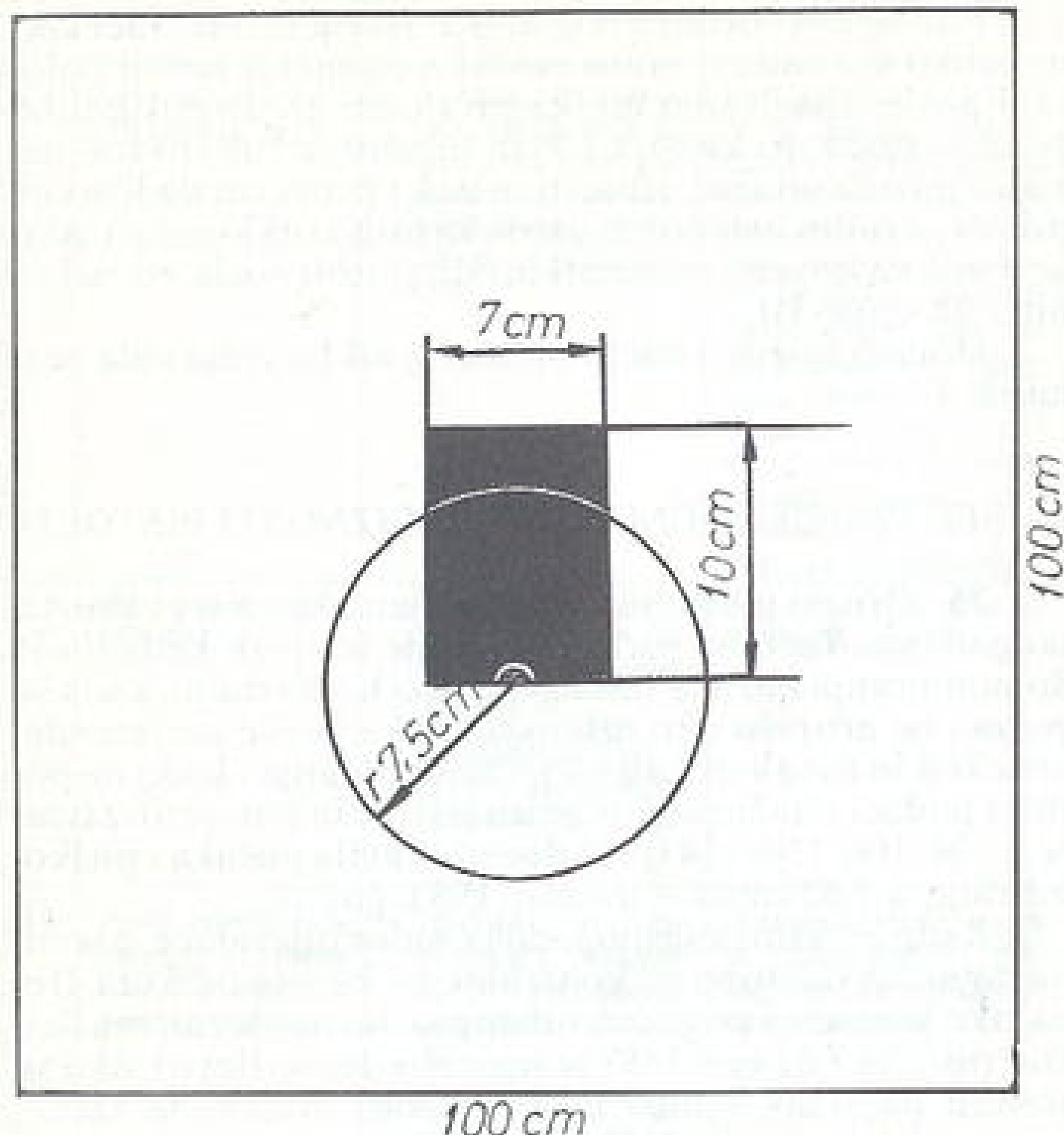

Sl. 21 – Meta za ispitivanje tačnosti i preciznosti pištolja

29. Način izračunavanja za koliko će srednji pogodak da odstupi, ako se mušica ili nišan pomeri u bilo koju stranu za 1 mm, vidi se iz sledećih primera:

Primer 1: Dužina nišanske linije pištolja 7,62 mm M57 je 156 mm. Ispitivanje se vrši na daljini od 25 m ili 25.000 mm. Prema tome može se postaviti sledeća razmera:

$$156 : 1 = 25.000 : X$$

$$X = \frac{25 \cdot 000 \cdot 1}{156} = 160 \text{ mm} = 16 \text{ cm},$$

Primer 2: Dužina nišanske linije pištolja 7,65 mm M70 je 122 mm, a ispitivanje se vrši na istoj daljini, pa je:

$$122 : 1 = 25.000 : X$$

$$X = \frac{25 \cdot 000 \cdot 1}{122} = 205 \text{ mm} = 20,5 \text{ cm},$$

30. Kod pištolja 7,62 mm M57 pomera se mušica u onu stranu u koju je odstupio pogodak, a kod pištolja, 7,65 mm M70 pomera se zadnji nišan u stranu suprotnu odstupanju srednjeg pogotka.

31. Veličina pomeranja mušice ili nišana izračunava se prema obrascu:

$$m = \frac{L \cdot p}{D}, \text{ gde je:}$$

gde je:

- m – veličina pomeranja mušice,
- p – udaljenost srednjeg pogotka po x ili y-osi,
- L – dužina nišanske linije u milimetrima i
- D – daljina mete u metrima.

Primer: Srednji pogodak odstupa od kontrolne tačke 17 cm, a ispituje se tačnost i preciznost pištolja 7,65 mm M70. Mušicu treba pomeriti za

$$m = \frac{122 \cdot 170}{25 \cdot 000} = 0,8 \text{ mm}.$$

DRUGI DEO

AUTOMATSKI PIŠTOLJ 7,65 mm M61č i M84



1. NAMENA I BORBENE OSOVINE

1. Automatski pištolj 7,65 mm M61č ili M84 (sl. 1) malih je dimenzija i mase i velike brzine gađanja. Nameđen je za uništavanje neprijateljeve žive sile na bliskim odstojanjima. Lično je oružje starešina i vojnika određenih dužnosti i specijalnosti. Pogodan je za izvršavanje diverzantskih zadataka i za borbu u naseljenom mestu.

2. Paljba iz automatskog pištolja može biti **jedinačna i rafalna** (kratki rafali do 5 i dugi od 6 do 10 metaka). Najbolji rezultati postižu se: pri gađanju iz ruke do 50 m, a osloncem kundaka o rame do 200 m.

Brisani domet pištolja je 175 m pri gađanju ciljeva visine 0,5 m, a do 235 m pri gađanju ciljeva visine 1 m.



Sl. 1 - Automatski pištolj 7,65 mm

3. Pištolj se puni okvirom od 10 ili 20 metaka. Praktična brzina gađanja jedinačnom paljbom je do 35, a rafalnom do 100 metaka u minuti. Za gađanje upotrebljava bojni metak 7,65 mm.

Za izvršenje specijalnih zadataka pištolj se može opremiti prigušivačem pucnja.

2. OPIS DELOVA PIŠTOLJA I MUNICIJE

4. Automatski pištolj ima ove delove: cev, sanduk, nišane, zatvarač, povratni mehanizam, telo, mehanizam za okidanje, mehanizam za usporenje brzine gađanja, kundak, okvir i pribor.

5. Cev je kalibra 7,65 mm i služi da se u njoj izvrši opaljenje metka i zrna da pravac leta. Cev je utisnuta u umetak sanduka i utvrđena čivijom. Na prednjem delu ima prstenasti ispust za utvrđivanje prigušivača pucnja. Unutrašnjost cevi ima ležište metka i vodište zrna. Vodište zrna ima 6 polja i 6 žlebova sa uvijanjem udesno. Cela površina unutrašnjosti cevi je hromirana. U zadnjem delu cev ima kružno ojačanje koje je u gornjem delu ravno zasečeno, radi pravilnog naleganja zatvarača i zatvaranja cevi. Kružno ojačanje je sa gornje strane četvrtasto prosečeno radi naleganja zuba izvlakača, a sa donje strane ima pravougli izrez u koji naleže uzdužni ispust sa donje strane zatvarača.

6. Sanduk (sl. 2) je namenjen za smeštaj i vođenje zatvarača. Na prednjem delu – sa unutrašnje strane, pričvršćen je umetak sanduka. Sa gornje strane na sanduk su zavareni prednji i zadnji nišan i prorezan otvor za izbacivanje čahura. Sa bočnih strana su uzdužni prorezi za ručice zatvarača. Donje strane sanduka su povijene u unutrašnjost i čine vođice po kojima klizi telo zatvarača. Leva strana sanduka sa donje strane ima polukružno ispupčenje koje zahvata graničnik udarača i sprečava njegovo ispadanje, a ispred ispupčenja je utisnut broj pištolja. U prednjem delu sa donje strane sanduka su ušice za spajanje sa telom pištolja. Ušice imaju popreč-

ne otvore za nameštanje spojnice sanduka. U levoj ušici nalazi se otvor u koji se smešta utvrđivač spojnice sa svojom oprugom. U zadnjem preseku umetka sanduka, iznad desne strane cevi, nalaze se kružni izrezi u koje ulaze glave vođica povratnog mehanizma.

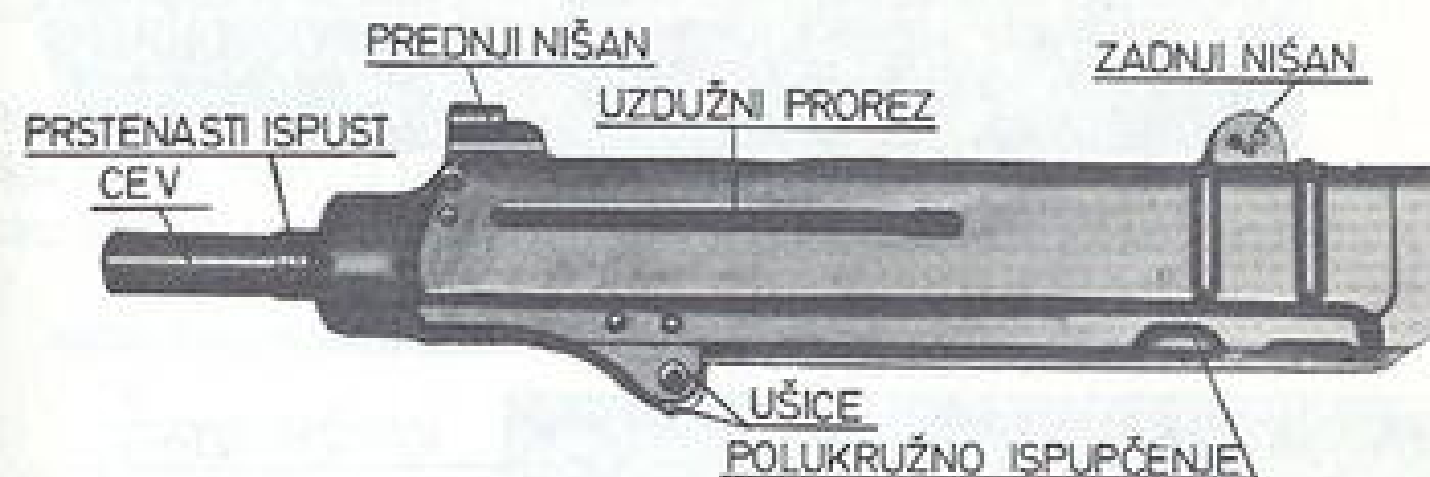

Sl. 2 – Delovi sanduka

7. Nišani su zavareni na gornju stranu sanduka. Prednji nišan ima: branik, mušicu i oprugu mušice sa podloškom. Mušica je uvijena u umetak sanduka. Vrh mušice je ekscentrično postavljen u odnosu na telo mušice. Zavijanjem ili odvijanjem mušice vrše se popravke po pravcu i visini. Bočne strane branika služe i kao utvrđivač kundaka u preklopljenom položaju.

Zadnji nišan ima ove delove: postolje, preklapač, osovinu i oprugu. Preklapač se postavlja u dva položaja za nišanje, koji su označeni brojevima 75 i 150, a oni označavaju daljinu gađanja u metrima. Preklapač je u postolju učvršćen pomoću osovine, a opruga mu omogućava zadržavanje u željenom položaju.

8. Zatvarač (sl. 3) je namenjen da potisne metak iz okvira, donese ga u njegovo ležište, zatvori cev, izvrši opaljivanje i izvuče čahuru ili neopaljeni metak.

Zatvarač ima ove delove: telo, izvlakač sa oprugom, udarnu iglu sa oprugom i vretenom, i dve ručice.

Sa prednje strane telo je polukružno isečeno radi naleganja na zadnji presek cevi i ima dva uzdužna otvora: gornji za smeštaj izvlakača i donji za smeštaj udarne igle.



a) izgled sleva i odozgo

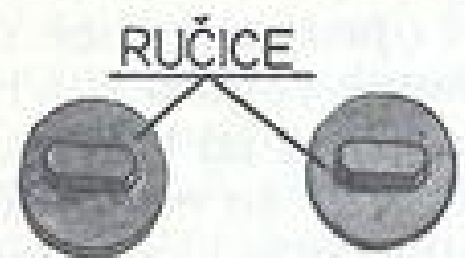
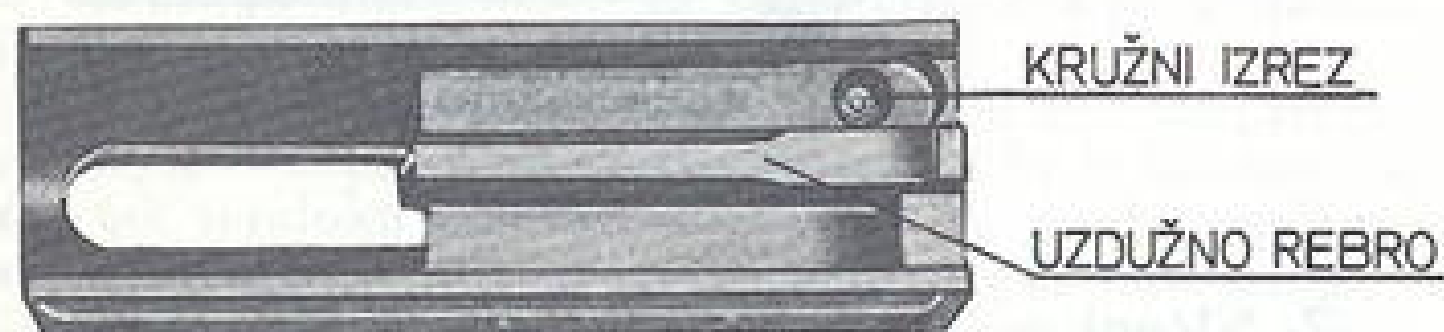

b) izgled odozdo

Sl. 3 - Zatvarač

Odozgo i sa strana, telo je isečeno radi naleganja vodica povratnog mehanizma. Na prednjem kraju odozgo su dve ušice kroz koje prolaze vodice povratnog mehanizma. Na bočnim stranama su ovalni izrezi za ručice zatvarača, dva poprečna otvora za čivije udarne igle i izvlakača i veći poprečni otvor za kontrolu ispravnosti zaseka za koji zahvata zub zadržaća zatvarača. Najmanji otvor sa leve strane služi za podmazivanje delova izvlakača. Sa zadnje strane telo je kružno prorezano radi smeštaja zadržaća zatvarača. Sa donje strane proreza je zasek za zub zadržaća zatvarača. Sa donje strane telo ima dva žleba i uzdužno rebro. Kroz desni žleb klizi razdvajač paljbe, a kroz levi polu-

kružni ispust na telu pištolja. Kružni izrez u levom žlebu je namenjen za smeštaj vrha osigurača zatvarača kad je on u prednjem položaju. Uzdužno rebro svojim prednjim ispustom potiskuje metak u ležište metka i kad je cev zabravljena zahvata venac čahure sa donje strane. Svojim zadnjim ispustom rebro potiskuje udarač u donji položaj.

9. Povratni mehanizam: (sl. 4) namenjen je da posle povlačenja zatvarača u zadnji položaj ili opaljenja metka njega vrati u prednji položaj. Sastoji se od: dve povratne opruge, dve vodice i spojnice.

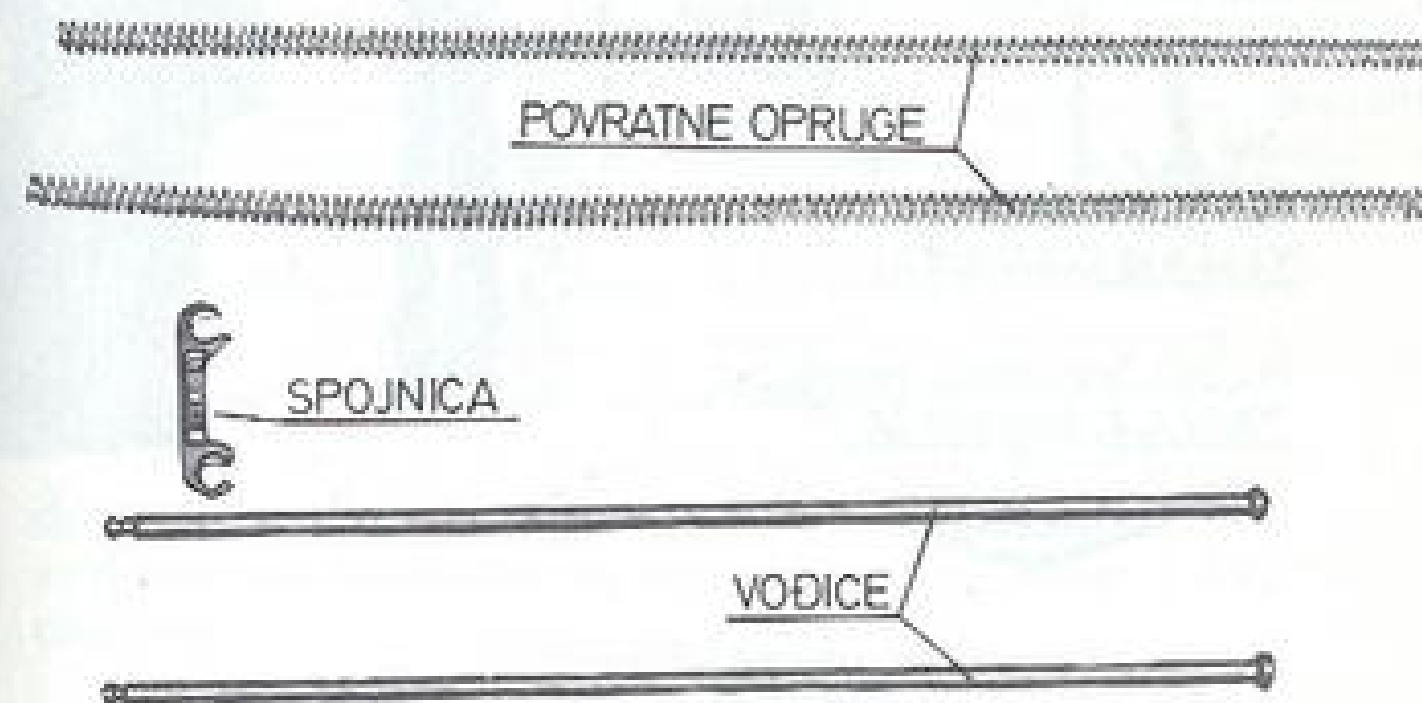

Sl. 4 - Delovi povratnog mehanizma

10. Telo pištolja (sl. 5) namenjeno je da spoji sve delove pištolja u jednu celinu i za smeštaj: mehanizma za okidanje, mehanizma za usporenje brzine gađanja, utvrđivača okvira, osigurača zatvarača, izbacaca, branika obarače i za utvrđivanje kundaka.

Na prednjem delu tela je ispust sa poprečnim otvorom za spajanje sa ušicama sanduka. Iza ispusta je otvor za nameštanje okvira. Prednja strana, ispred otvora za okvir, polukružno je isečena radi naleganja kružnog ojačanja cevi. Zadnja strana otvora za okvir ima vertikalni žleb za naleganje ispusta okvira i ograničavanje kretanja okvira naviše.

U žlebu je prorez za zub tela utvrđivača okvira. Iza otvora za okvir, i sa leve strane tela, poprečni je otvor u koji se smešta utvrđivač okvira.

Utvrđivač okvira se sastoji od tela sa zubom i opruge.

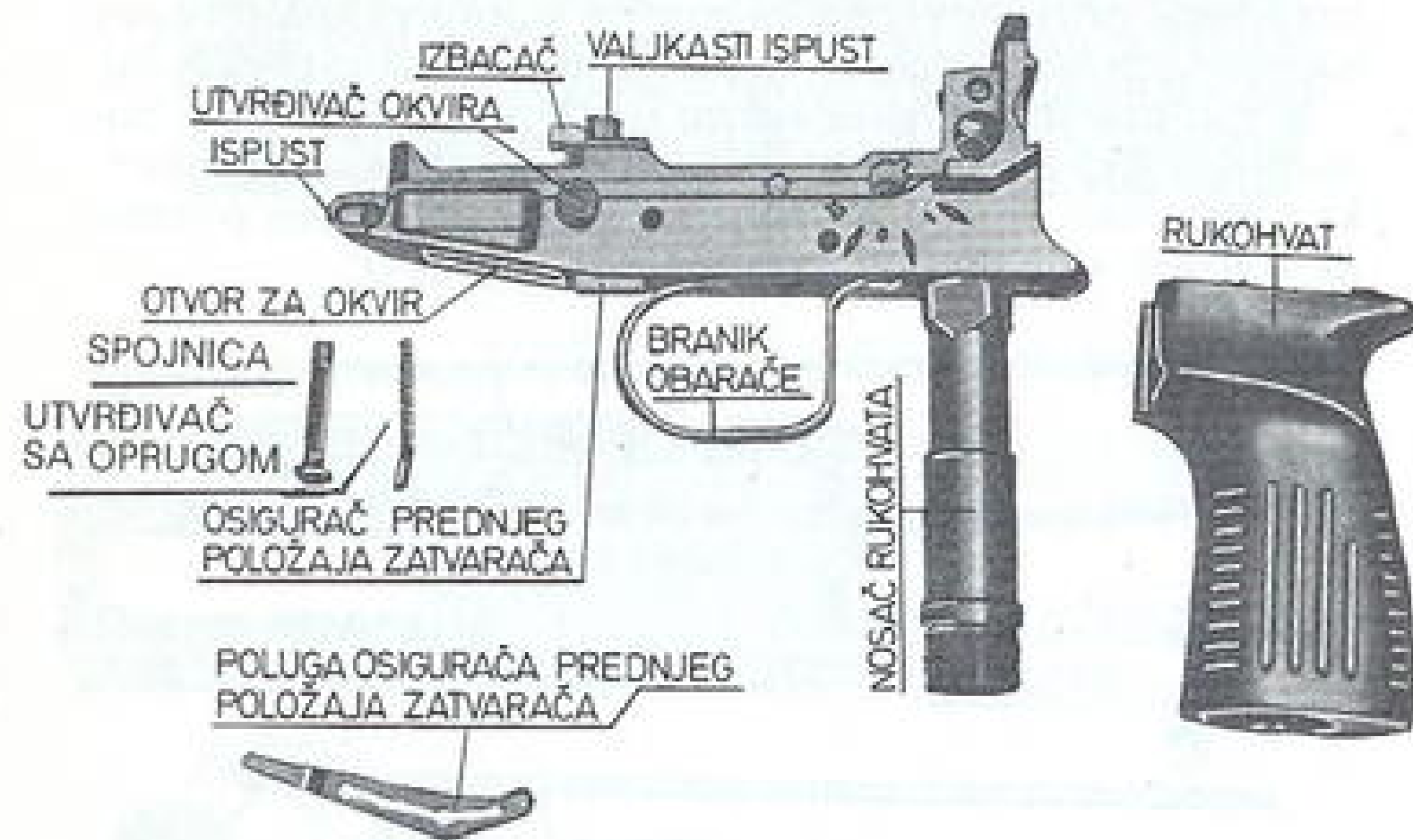

Sl. 5 - Delovi tela pištolja

Iznad utvrđivača okvira na telu se nalazi valjkasti ispušt kroz koji prolazi vrh klipa osigurača zatvarača. Desno od valjkastog ispusta je žleb sa otvorom u koji se smešta izbacač sa oprugom i klipom. Desno od žleba izbacača je prorez u koji naleže poluga osigurača od prevremenog opaljenja.

Zadnja strana tela zatvara zadnju stranu sanduka i ima: dva ispusta sa poprečnim otvorima za smeštaj delova mehanizma za usporenje gađanja, dva kružna izreza i žleba na koje se oslanjaju vođice povratnog mehanizma, vertikalni otvor sa uvojima za uvijanje nosača rukohvata i smeštaj klipa mehanizma za usporenje gađanja i sa zadnje strane ispušt sa izrezom i žleb za utvrđivanje kundaka.

Sa strana tela ima 4 poprečna otvora za smeštaj osovine udarača, graničnika udarača, osovine obarače i zapinjače i regulatora paljbe. Sa strane tela su tri zaseka koji su obeleženi brojevima »1«, »0« i »20«. U zaseke se postavlja poluga regulatora paljbe, a brojevi označavaju: »1« – jedinačnu paljbu, »0« – ukočeno i »20« – rafalnu paljbu. Sa donje strane, iza otvora za okvir, nalazi se otvor u koji se smešta osigurač prednjeg položaja zatvarača. On se sastoji od tela sa klipom, poluge i opruge. Telo osigurača ima četvrtasti ispušt smešten u otvoru okvira. Poluga osigurača je učvršćena osovinom obarače. Prednjim krakom uvlači se u četvrtasti prorez tela osigurača, a zadnjim naleže, sa donje strane, na polukružne izreze regulatora paljbe. Sa desne donje strane na telu su dva lučna žleba sa otvorima za smeštaj osigurača mehanizma za okidanje.

Na sredini sa donje strane je prorez za obaraču. Obarača je zaštićena branikom koji je u prednjem kraju zaničovan za telo pištolja, a zadnjim krajem osigurava nosač rukohvata i rukohvat od odvrtnja.

Rukohvat je prilagođen šaci ruke. Kroz njega je izrađen otvor u koji naleže nosač rukohvata. Utvrđuje se navrtkom mehanizma za usporenje gađanja i branikom obarače.

11. Mehanizam za okidanje treba da omogući zapinjanje i okidanje, otvaranje jedinačne i rafalne paljbe i kočenje pištolja. Sastoji se od: obarače sa osovinom, zapinjače, udarača sa oprugom i osovinom, graničnika udarača, razdvajaa paljbe sa oprugom i klipom, osigurača

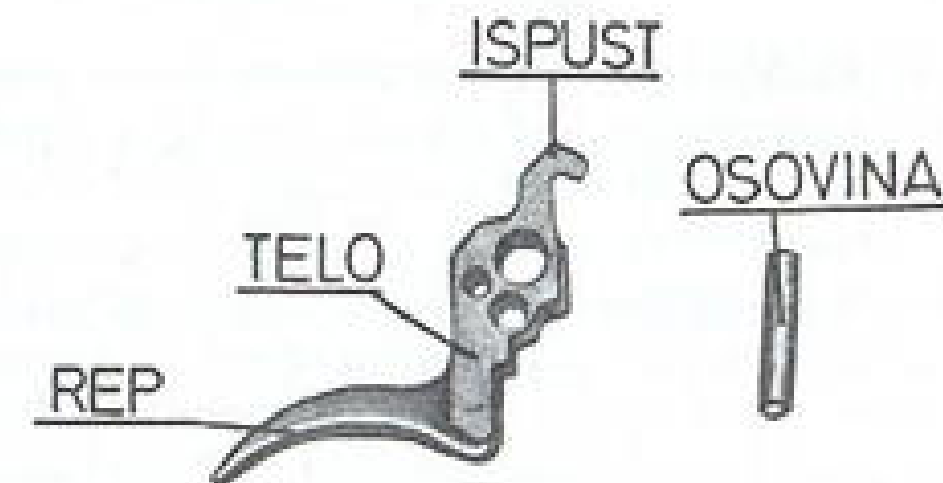

Sl. 6 - Obarača sa osovinom

od prevremenog opaljenja, regulatora paljbe i osigurača mehanizma za okidanje.

Obarača sa osovinom (sl. 6) spaja i utvrđuje razdvajač paljbe sa oprugom i klipom, zapinjaču, polugu osigurača prednjeg položaja zatvarača i osigurač od prevremenog opaljenja. Osovina obarače na krajevima ima kružna ojačanja koja ne dozvoljavaju spadanje delova. Obarača ima rep, telo i ispust sa zubom. Telo obarače je isečeno radi nameštanja razdvajača paljbe i služi kao oslonac klipu razdvajača.

Zapinjača (sl. 7) sastoji se od tela i cevčice. Telo zapinjače je izvučeno u krakove sa porečnim otvorima za osovinu obarače. Desni krak tela je duži. Sa prednje strane telo je prosečno radi nameštanja cevčice. Sa gornje strane telo ima zub. Cevčica je namenjena za smeštaj opruge udarača. Na zadnjem kraju ima ispust sa poprečnim otvorom kroz koji prolazi osovina zapinjače.

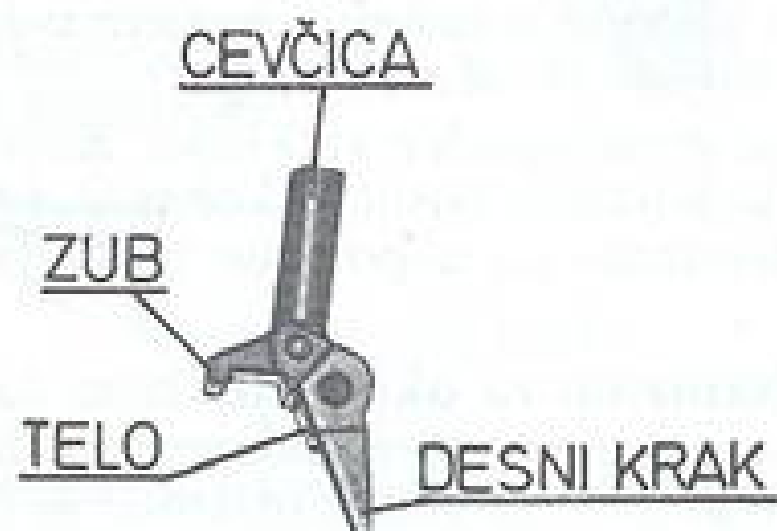

Sl. 7 - Zapinjača

Udarač sa oprugom i osovinom (sl. 8) namenjen je da omogući zapinjanje i udari udarnu iglu. Sastoji se od tela, vođice, čivije, osovine i opruge. Telo je u gornjem kraju izvučeno u krak sa dva zuba (zadnji i prednji). Sa leve strane tela je ispust. Donji deo tela je presečen i u obliku je ušice sa 2 poprečna otvora za smeštaj osovine i čivije. Vođica se utvrđuje čivijom i služi da obezbedi pravilno vođenje opruge udarača u cevčici i sprečava njeno ispadanje iz iste.

Graničnik udarača ograničava kretanje udarača unazad.

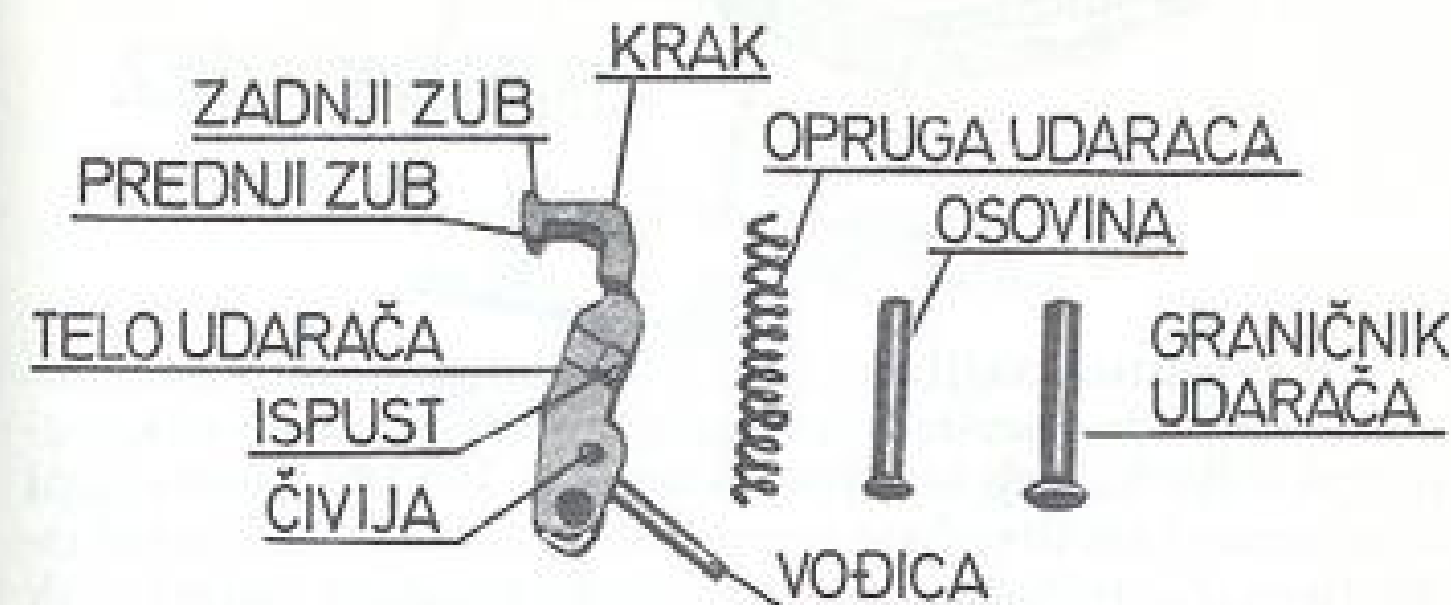

Sl. 8 - Delovi udarača

Razdvajač paljbe sa oprugom i klipom (sl. 9) namenjen je da obezbedi jedinačnu i rafalnu paljbu. Razdvajač u prednjem kraju ima ispust sa otvorom za osovinu obarače. Sa gornje strane telo ima zub, a sa zadnje rep. Sa donje strane u telu je smeštena opruga sa klipom.

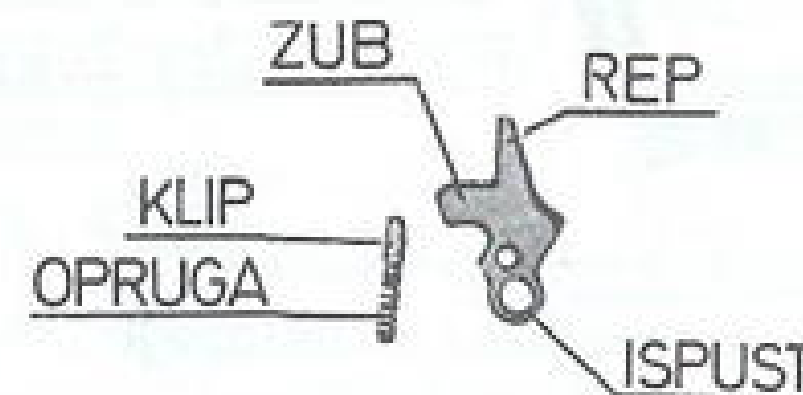

Sl. 9 - Razdvajač paljbe sa oprugom i klipom

Osigurač od prevremenog opaljenja (sl. 10) namenjen je da spreči opaljenje pre nego što zatvarač potpuno zatvori cev. Uzdužno je prorezan radi nameštanja na osovinu obarače. Sa gornje prednje strane ima pravougli zasek, a sa donje profilisani izrez.

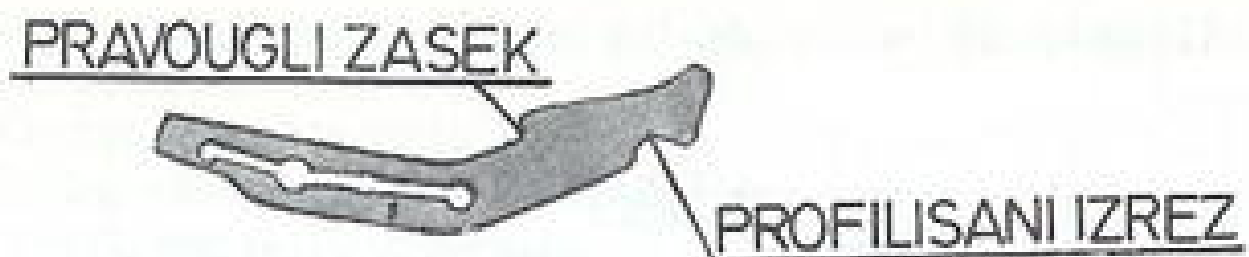

Sl. 10 - Osigurač od prevremenog opaljenja

Regulator paljbe (sl. 11) namenjen je da u određenom položaju obezbedi jedinačnu i rafalnu paljbu i kočnje pištolja. Sastoji se od tela i poluge. Telo na levoj strani ima ispust koji utvrđuje regulator u telu pištolja. Ispod ispusta su dva polukružna izreza na koje naleže zadnji krak poluge osigurača prednjeg položaja zatvarača. Na sredini tela je polukružni žleb u koji naleže rep razdvajajuća paljbe. Na desnoj strani tela su dva kružna izreza (prednji i zadnji) u koje ulazi ispust obarače.



Sl. 11 - Regulator paljbe

Osigurač mehanizma za okidanje (sl. 12) osigurava osovinu udarača od ispadanja, utvrđuje graničnik udarača i u određenom momentu podizanjem prednjeg kraka osigurača od prevremenog opaljenja sprečava prevremeno opaljanje. Sastoji se od tela, dve opruge i tri čepa. Veća opruga se oslanja gornjim krajem na profilisani izrez osigurača od prevremenog opaljenja, a donjim na čep koji utvrđuje prednji kraj tela osigurača. Manja opruga se oslanja na 2 čepa, od kojih gornji utvrđuje graničnik udarača, a donji telo u zadnjem kraju.

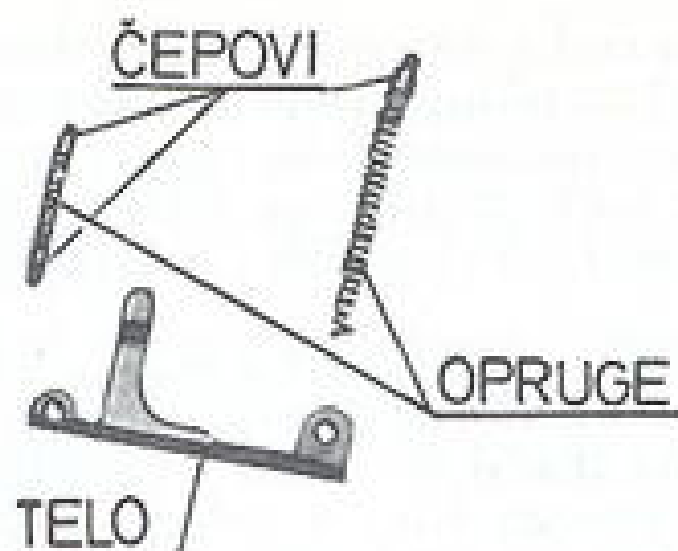

Sl. 12 - Delovi osigurača mehanizma za okidanje

12. Mehanizam za usporenje brzine gađanja (sl. 13) ublažuje udar zatvarača pri kretanju nazad i usporava njegovo kretanje napred. Time se obezbeđuje veća stabilnost pri rafalnoj paljbi i smanjuje brzina gađanja. Sastoji se od: poluge sa osovinom, zadržaća zatvarača sa oprugom i klipom, klipa, protivtega sa žičanim osiguračem,

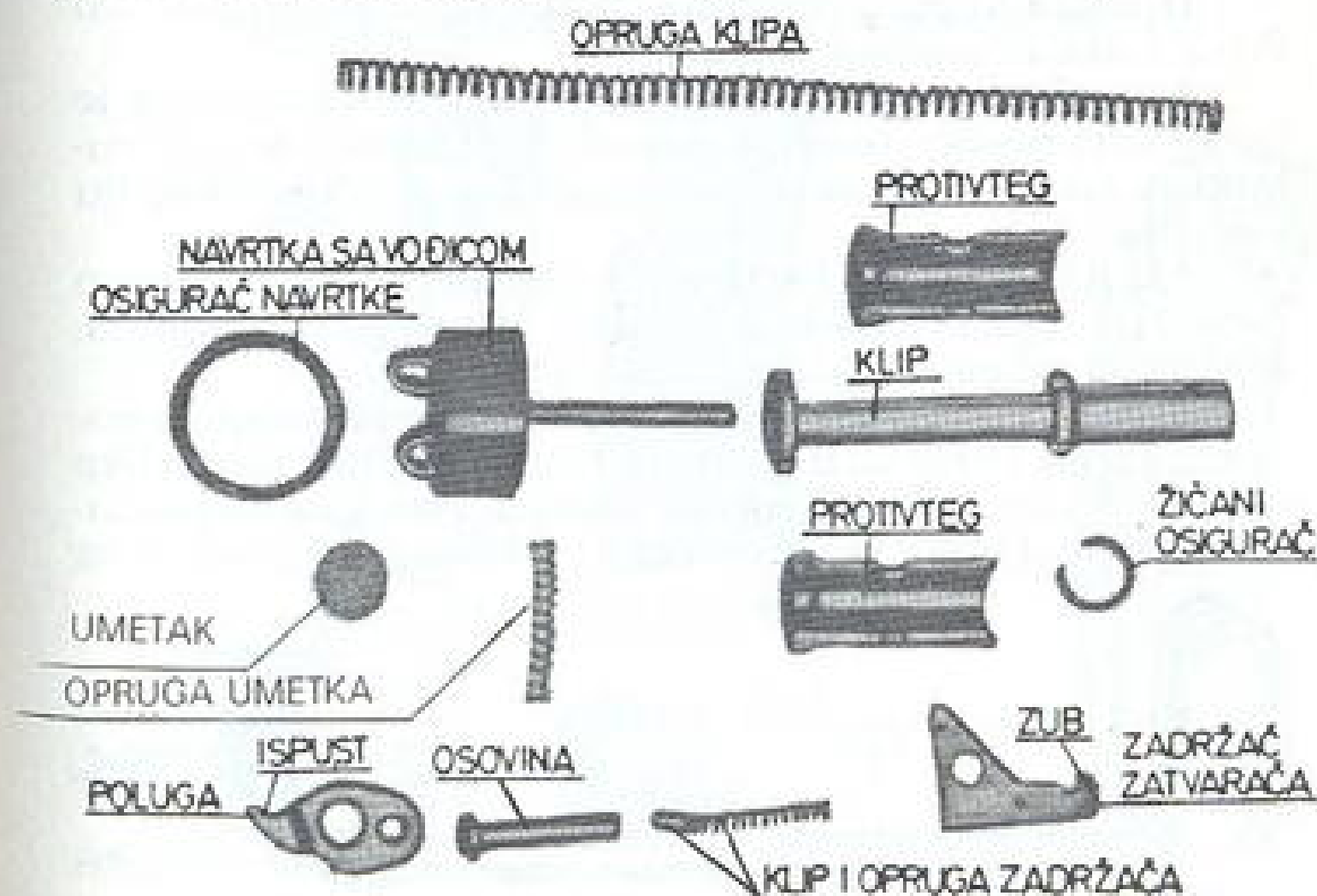

Sl. 13 - Delovi mehanizma za usporenje brzine gađanja

opruga klipa, navrtke sa vođicom i osigurača navrtke. Kod pištolja M84 na polugu je dodata opruga i umetak sa ciljem da se posle duže upotrebe spreči povećanje brzine gađanja preko gornje granice od 1000 metaka u minuti i obezbedi ispravno funkcionisanje mehanizma za usporenje.

Poluga u donjem kraju ima ispust, a u gornjem ušice sa poprečnim otvorom za osovinu.

Zadržać zatvarača sa zadnje strane ima otvor u koji se smešta klip i opruga. Klip se oslanja na zadnji deo tela pištolja. Sa prednje strane zadržać ima zub koji zahvata zasek u uzdužnom prerezu sa zadnje strane tela zatvarača. Zadržać se smešta u ušice poluge i utvrđuje osovinom poluge.

Klip je smešten u nosaču rukohvata. Prstenasta ojačanja na klipu služe da ograniče kretanje protivtega. Sa donje strane uzdužno je prorezan radi nameštanja opruge.

Protivteg je izrađen iz dva dela. Kad se delovi sastave oko klipa, utvrđuju se žičanim osiguračem.

Opruga klipa je spiralna. Namešta se na vođicu navrtke i uvlači u otvor klipa.

Navrtka sa vođicom i osiguračem namenjena je da zatvori nosač rukohvata sa donje strane i utvrdi rukohvat. Gumeni zaptivač u navrtki obezbeđuje funkciju osigurača.

13. Kundak (sl. 14), kada je ispravljen, oslanja se o rame i omogućava lakše rukovanje pištoljem pri gađanju. Sastoji se od rama, ušice i nosača.

Ram je napravljen od šipke i sa ušicama se spaja pomoću čivija. Ušice su u zadnjem kraju cilindričnog oblika sa otvorima za čiviju. Za nosač kundaka spojene su pomoću osovine. Leva ušica u prednjem kraju ima cevčicu sa

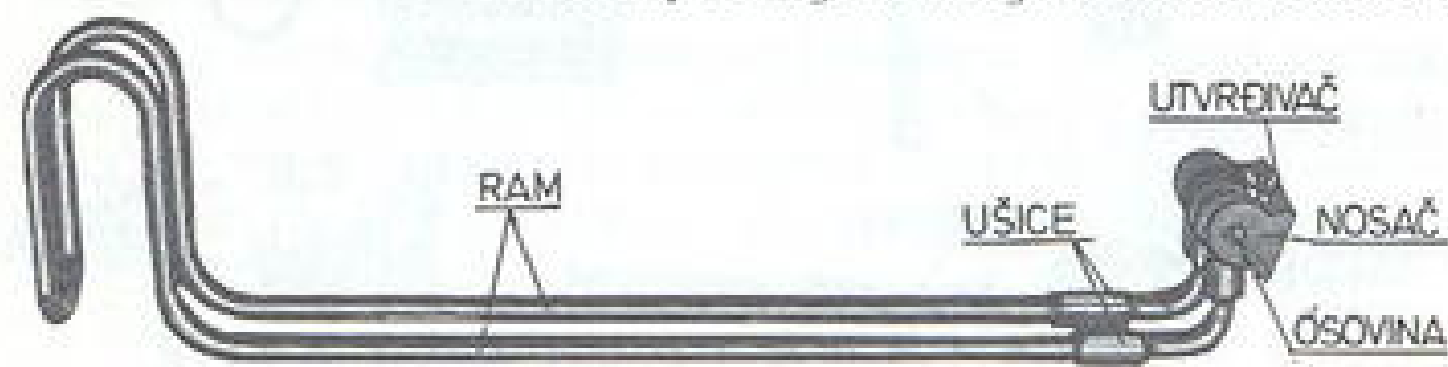

Sl. 14 - Kundak

ispustom i u nju se smešta opruga koja ušicu stalno potiskuje ulevo, kako bi ispust ušice stalno bio užlebljen u nosaču kundaka i time utvrđivao kundak u ispravljenom položaju. Nosač kundaka se namešta u žleb na zadnjoj strani tela pištolja. U nosaču je smešten njegov utvrđivač koji ima čep sa oprugom i uskače u izrez na ispustu sa zadnje strane tela pištolja. Sa leve prednje strane nosač ima polukružni ispust koji ograničava kretanje nosača u žlebu tela pištolja.

14. Okvir (sl. 15) namenjen je za smeštaj metaka i punjenje pištolja. Pištolj ima dve vrste okvira: kratki - puni se sa 10 metaka i dugi - puni se sa 20 metaka.

Okvir se sastoji od: tela, donosača metaka, opruge donosača i dna sa utvrđivačem.

Telo okvira sa zadnje strane ima ispust sa ovalnim izrezom u koji naleže zub utvrđivača okvira. Kroz četvrtasti preoz iznad ispusta kreće se uzdužni ispust sa donje strane zatvarača prilikom kretanja zatvarača napred. Sa leve



a) delovi kratkog (dugog) okvira

b) dugi okvir

Sl. 15 - Okvir

zadnje strane telo ima uzdužno proširenje sa otvorom na vrhu, kroz koji klizi zub na donosaču metaka.

Donosač metaka sa zadnje leve strane ima zub koji potiskuje naviše ispust na telu osigurača prednjeg položaja zatvarača.

Opruga donosača je utvrđena za donosač i utvrđivač dna i ne odvaja se od njih.

Dno okvira se utvrđuje ispustom na utvrđivaču dna, a svojim povijenim delom zatvara uzdužno proširenje na telu.

15. Pribor (sl. 16) namenjen je za rasklapanje, čišćenje, podmazivanje, sklapanje i nošenje pištolja. U priboru se nalazi:

Šipka: služi za čišćenje i podmazivanje cevi i izbijanje zaglavljenih čahura. Kod pištolja M61č, na vrhu šipke nalazi se kružni zasek za nameštanje ključa, a na zadnjem delu su uvojnice za uvijanje čistilice ili četkice.

Čistilica: služi za čišćenje cevi. Ima navoje za uvijanje u šipku i narezani deo na koji se namotava kučina ili krpa.

Četka ravna: služi za odstranjivanje produkata sagorevanja baruta sa unutrašnjih delova pištolja.

Četkica: služi za čišćenje i podmazivanje cevi.

Kantica: služi da se u njoj nosi ulje za podmazivanje i kao ručica šipke pri čišćenju pištolja.

Ključ: služi za podešavanje mušice, kao izbijač pri rasklapanju i za držanje šipke pri čišćenju i podmazivanju.

Kesica: služi za smeštaj ključa, kantice, četke ravne, četkice i šipke i nosi se u borbenom rancu.

Torbica za duge i kratke okvire: služi za smeštaj po dva okvira. Nosi se na opasaču, sa leve strane.

Futrola: služi za nošenje pištolja na opasaču.

Kanap: služi za osiguranje pištolja od gubljenja. Ima gajku koja se navlači na opasač – pozadi futrole i garabnjer koji se zakači za ušicu navrtke mehanizma za usporenje brzine gađanja.



a) pribor pištolja M61č

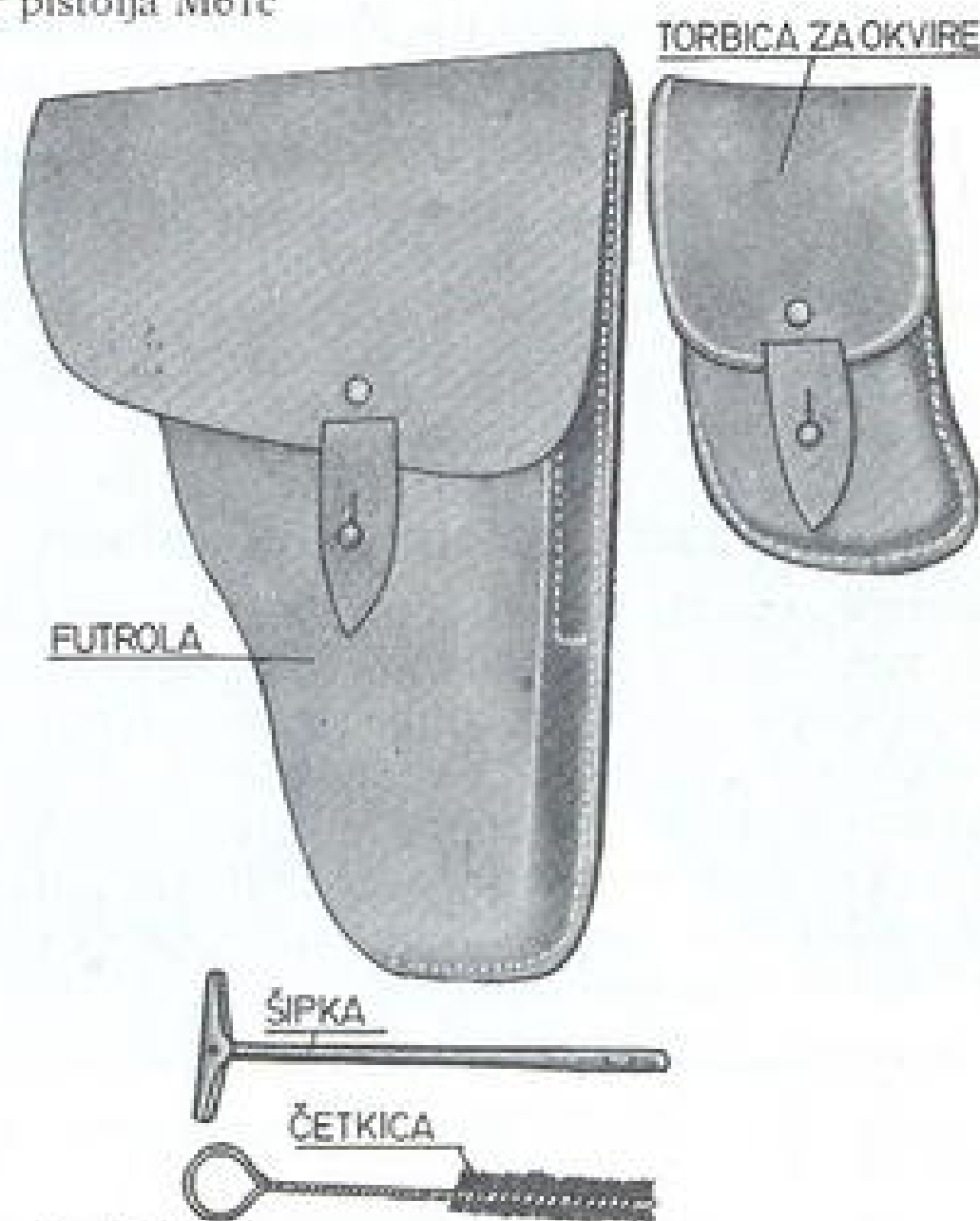

b) pribor pištolja M84

Sl. 16 - Pribor pištolja

Futrola za nošenje pištolja ispod pazuha: služi za nošenje pištolja ispod civilnog odela, pri izvršenju specijalnog zadatka. Namešta se ispod pazuha pomoću remenika.

Pištolj 7,65 mm M84 u priboru ima: šipku, futrolu za pištolj, torbicu za duge okvire i četkicu.

14. Municija za automatski pištolj opisana je u t. 12 prvog dela pravila.

3. RASKLAPANJE I SKLAPANJE

15. Pri rasklapanju i sklapanju automatskog pištolja pridržavati se t. 13 i 14 prvog dela pravila.

16. Pre rasklapanja pištolja M61č, iz borbenog ranca uzeti kesicu iz koje izvaditi i složiti delove pribora.

17. Pri rasklapanju pištolja u jedinici dozvoljeno je odvojiti kundak i sanduk, izvaditi zatvarač, odvojiti i rasklopiti povratni mehanizam, a po potrebi, i samo uz odobrenje starešine, može se delimično rastaviti mehanizam za usporenje brzine gađanja, odvojiti rukohvat i rastaviti okvir.

18. Pištolj se rasklapa sledećim redom:

– **odvojiti kundak:** pištolj uhvatiti levom (desnom) rukom za rukohvat; palac desne (leve) ruke osloniti na cev, a dlanom potisnuti kundak naviše i ispraviti ga; u desnu ruku uzeti ključ (ili štapić od mekog drveta) i njegovim vrhom potisnuti utvrđivač nosača kundaka naniže; istovremeno sa potiskivanjem utvrđivača palcem leve ruke potisnuti nosač kundaka ulevo. Odložiti ključ (štapić), skinuti kundak i odložiti ga;

– **odvojiti sanduk:** pištolj uzeti desnom (levom) rukom za rukohvat, a kažiprstom leve (desne) ruke potisnuti spojnicu ulevo i izvući je do kraja. Ukoliko se spojnica ne može potisnuti prstima, poslužiti se ključem ili štapi-

ćem od mekog drveta. Prstima leve (desne) ruke obuhvatiti sanduk odozgo, povući ga napred i ispraviti (sl. 17);

– **odvojiti zatvarač i povratni mehanizam:** držeći pištolj za rukohvat, palac i kažiprst leve (desne) ruke postaviti na ručice zatvarača i zatvarač povući nazad do kraja, dok se ručice ne nađu u ovalnim proširenjima uzdužnih proreza na sanduku; izvući ručice iz tela zatvarača i izvući zatvarač sa povratnim mehanizmom iz sanduka. Zatvarač postaviti vertikalno na sto tako da je spojnica povratnog mehanizma okrenuta naviše. Levom (desnom) rukom obuhvatiti obe opruge i potisnuti ih naniže, a drugom rukom odvojiti spojnicu od vođica i odložiti je. Slobodnom rukom pridržavati telo zatvarača, skinuti povratne opruge i izvući vođice iz ušica na telu zatvarača. Pri tome voditi računa da opruge ne slete sa vođice, jer može doći do povrede ili da vođice ne ispadnu i udarom u tvrdu podlogu ne budu oštećene;

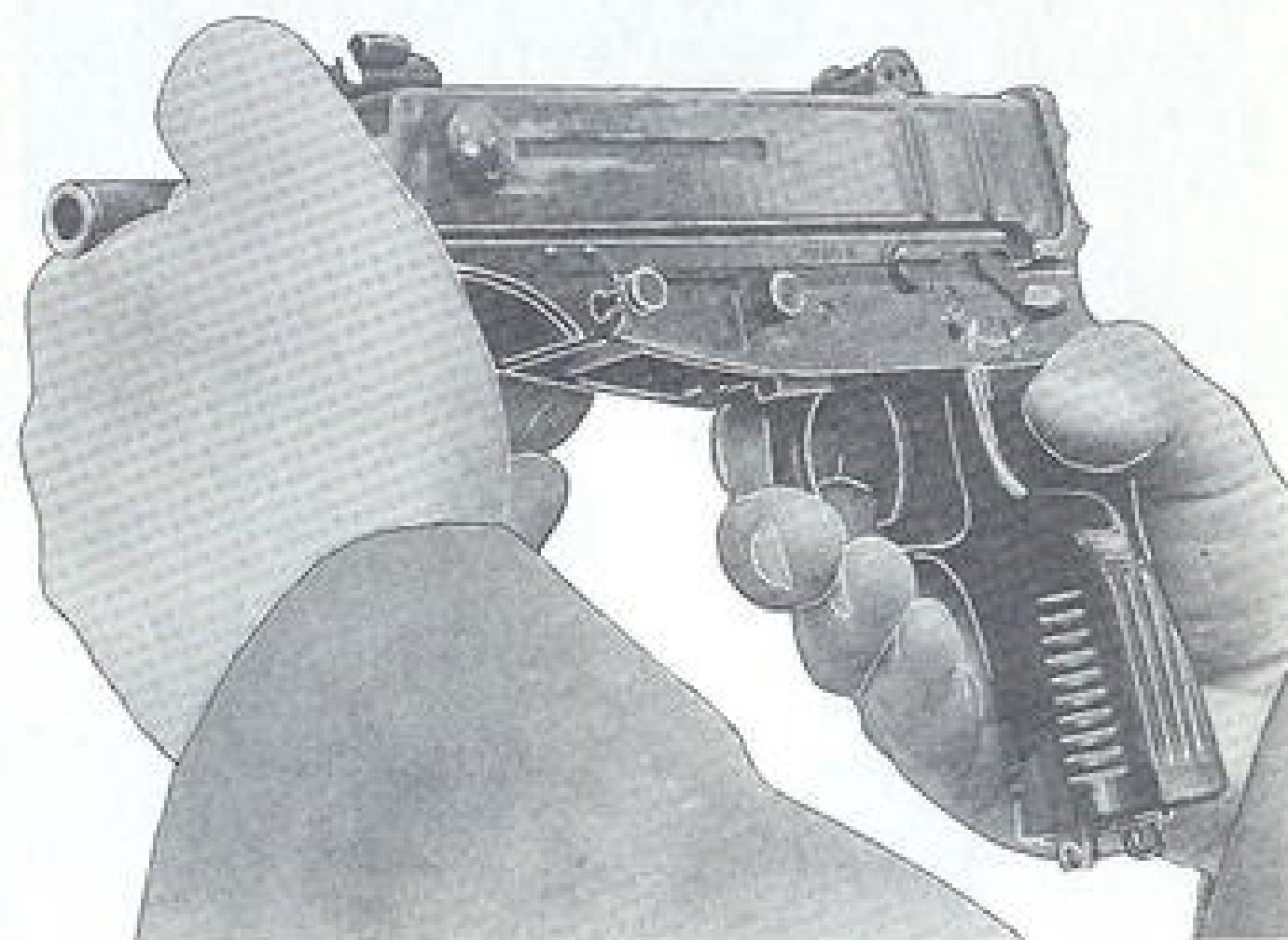

a) položaj pištolja u rukama pri potiskivanju spojnice ulevo

Sl. 17 – Odvajanje sanduka



b) preklapanje sanduka

– delimično rasklopiti mehanizam za usporavanje brzine gađanja: uhvatiti pištolj za telo tako da navrtka mehanizma bude okrenuta ka telu (sl. 18); palcem i

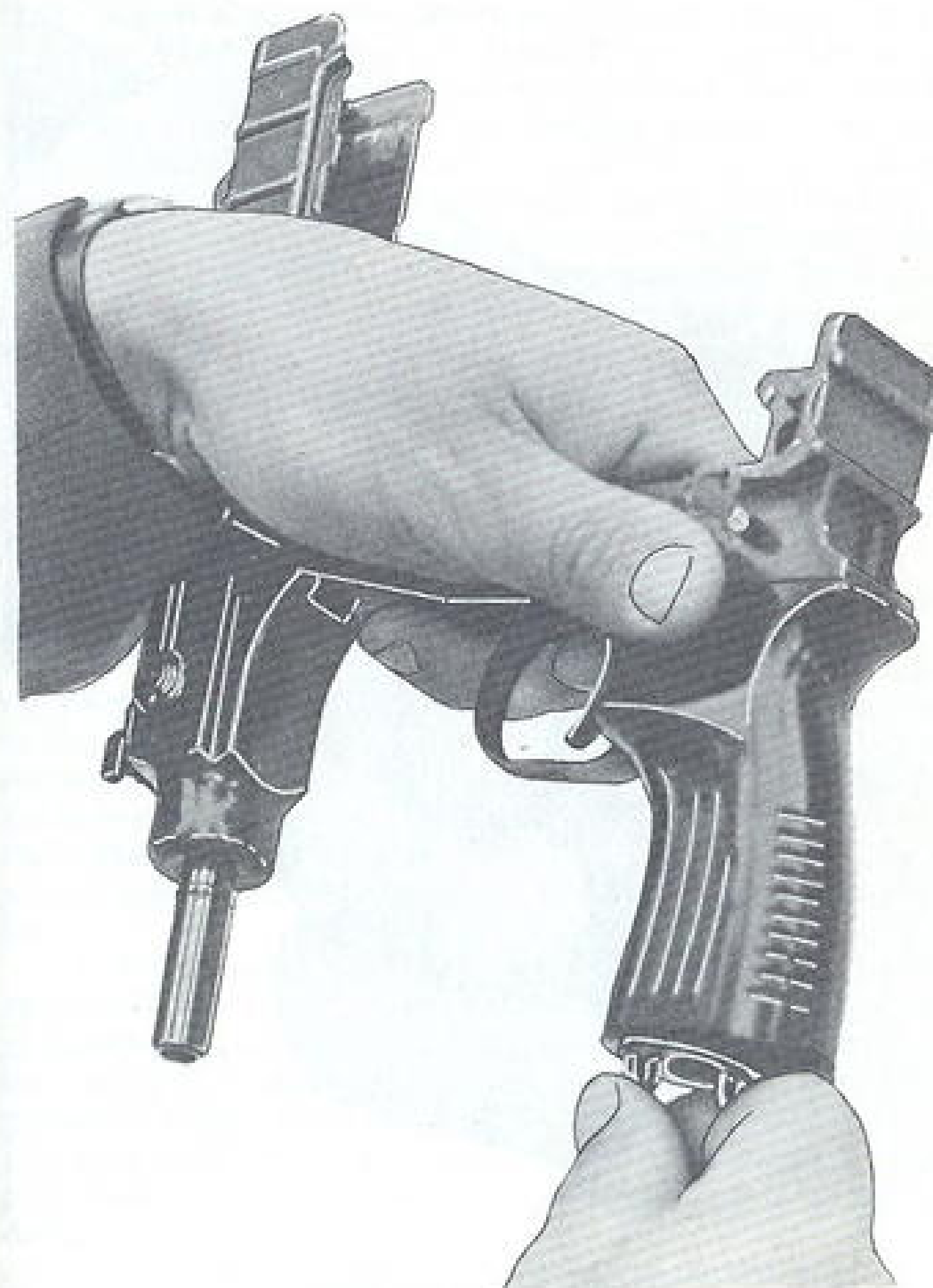

Sl. 18 – Rasklapanje delova mehanizma za usporenje brzine gađanja

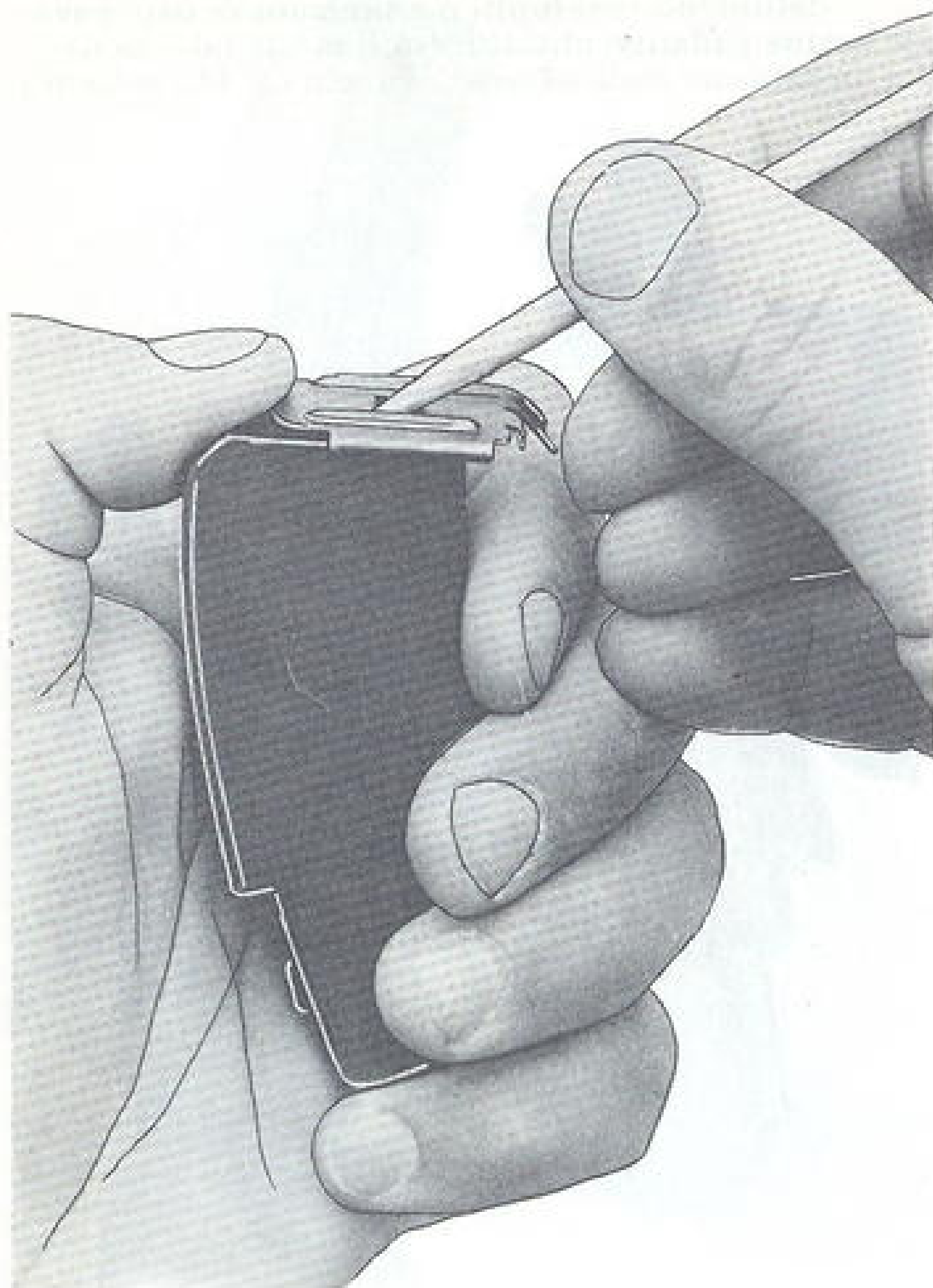

Sl. 19 – Rasklapanje okvira

kažiprstom druge ruke odviti navrtku, izvući je sa oprugom, odvojiti oprugu od vođice, izvaditi klip sa protivtegom i osigurač navrtke i odvojiti rukohvat;

– **rasklopiti okvir:** uzeti okvir u ruku tako da palac bude postavljen na dno okvira sa suprotne strane od njegovog povijenog dela (sl. 19). Istovremenim pritiskom vrhom ključa ili štapića od mekog drveta na ispust utvrđivača dna i palcem na dno utvrđivača, potisnuti dno napred. Odložiti ključ ili štapić i, pridržavajući utvrđivač dna da ne iskoči opruga donosača iz tela, skinuti dno, a zatim izvući oprugu sa utvrđivačem i donosačem metaka.

19. Pištolj se sklapa obrnutim redom, pri čemu obratiti pažnju da spojnica povratnog mehanizma bude postavljena na vođice tako da ravne površine budu okrenute naviše i unazad u odnosu na telo zatvarača.

4. ULOGA I RAD DELOVA PIŠTOLJA

1) POLOŽAJ DELOVA PRE PUNJENJA

20. Zatvarač je u prednjem položaju i zatvara cev sa zadnje strane. Opruge povratnog mehanizma su opružene. Osigurač prednjeg položaja zatvarača viri kroz otvor valjkastog ispusta na telu pištolja (jer je potisnut zubom donosača metaka ili je podignut polugom osigurača, kada je pištolj ukočen) i ulazi u kružni izrez na telu zatvarača. Poluga osigurača svojim prednjim krakom ulazi u prorez na osiguraču i ne oslanja se na telo regulatora paljbe.

Vrh udarne igle viri kroz otvor jer je potisnuta udaračem. Udarač je u prednjem položaju i njegova opruga je opružena. Razdvajač paljbe je svojom oprugom potisnut napred i repom se oslanja na polukružni žleb na regulatoru paljbe. Osigurač od prevremenog opaljenja svojim prednjim vrhom viri iz proreza na telu zatvarača jer je potisnut većom oprugom osigurača mehanizma za okidanje.

Klip sa protivtegom mehanizma za usporenje brzine gađanja je pod pritiskom opruge u gornjem položaju i vr-

hom potiskuje polugu nagore, čime je zadržać zatvarača oslobođen njezinog pritiska i stoji u normalnom položaju.

2) ULOGA I RAD DELOVA PRI PUNJENJU

21. Da bi se pištolj napunio, potrebno je staviti pun okvir u telo pištolja, otkočiti ga ako je bio ukočen, povući zatvarač unazad i naglo ga pustiti napred.

22. Okvir se puni prema t. 19 prvog dela pravila, s tim što se obod čahure oslanja na donosač između zaseka na povijenim stranama tela okvira.

23 Pištolj se puni okvirom prema t. 20 prvog dela pravila, pri čemu je rad delova sledeći:

– pri stavljanju okvira u njegov otvor, zub utvrđivača okvira uskače u ovalni izrez na ispustu okvira i utvrđuje ga. Zub donosača metaka zahvata ispust na telu osigurača prednjeg položaja zatvarača i potiskuje ga naviše;

– da bi se povukao zatvarač u zadnji položaj, treba palcem i kažiprstom uhvatiti ručice zatvarača, povući ga unazad i naglo pustiti napred. Povlačenjem zatvarača unazad sabijaju su opruge povratnog mehanizma. Krećući su unazad, zatvarač istovremeno, svojim uzdužnim rebrom, potiskuje udarač unazad i naniže, oslobađa pritiska prednji kraj osigurača od prevremenog opaljenja, koji se pod pritiskom veće opruge osigurača mehanizma za okidanje izdiže naviše i potiskuje vrh klipa osigurača prednjeg položaja zatvarača, a on preko ispusta na telu i zuba donosača sabija oprugu donosača, čime se meci u okviru spuste naniže da ih zatvarač ne zahvata.

Udarač se obrće oko svoje osovine i sabija svoju oprugu, a njegov ispust na desnoj strani klizi po gornjoj površini osigurača od prevremenog opaljenja i uskače u pravougli zasek. Pri daljem kretanju unazad i naniže, udarač svojim prednjim zubom zalazi ispod zuba zapinjače i time je zapet. Rebro tela zatvarača svojim zadnjim krajem potiskuje polugu mehanizma za usporenje brzine gađanja. Poluga se obrće oko svoje osovine i povlači zadržać zatvarača, a donjim delom potiskuje klip sa protivtegom

naniže. Zadržać zatvarača ulazi u otvor sa zadnje strane na telu zatvarača. Kada rebro zatvarača pređe preko metaka, on se pod pritiskom opruge donosača metaka izdiže i dolazi na pravac kretanja rebra zatvarača, i

– puštanjem ručica telo zatvarača, pod pritiskom opruga povratnog mehanizma, kreće napred i nakon pređenog puta oko 6 mm, zub zadržaća zatvarača zakačinje zatvarač. U tom momentu prestaje pritisak zatvarača na polugu mehanizma za usporenje brzine gađanja, zbog čega se klip sa protivtegom – pod dejstvom svoje opruge, podiže naviše i potiskuje polugu, a ona podiže zadržać i oslobađa zatvarač. Pri daljem kretanju napred zatvarač nailazi, prednjim delom rebra, na dno metka i potiskuje ga iz okvira u ležište metka, a zub izvlakača zahvata obod čahure. Na oko 3 mm pre zauzimanja svog krajnjeg prednjeg položaja, polukružni ispust, koji se nalazi na zadnjem delu desnog žleba sa donje strane tela zatvarača, potiskuje naniže prednji krak osigurača od prevremenog opaljenja, a on oslobađa ispust udarača. Zatvarač ostaje u krajnjem prednjem položaju i pod pritiskom opruga povratnog mehanizma zatvara ležište metka. Udarna igla je svojom oprugom potisnuta unazad i ne viri kroz otvor. U tom momentu pištolj je spreman za dejstvo.

3) ULOGA I RAD DELOVA PRI OTVARANJU JEDINAČNE PALJBE

24. Radi gađanja jedinačnom paljbom, treba postaviti regulator paljbe u položaj »1« – jedinačna paljba. Pri tome rep razdvajajača paljbe ulazi u polukružni žleb na telu regulatora paljbe. Time je omogućena funkcija razdvajajača i njegovo obrtanje zajedno sa obaračem i samostalno oko zajedničke osovine. Povlačenjem repa obarače unazad, zaseci na obarači potiskuju zapinjaču i ona se pome-ra unapred i oslobađa zub udarača. Oslobođen udarač pod pritiskom svoje opruge udara u vreteno udarne igle koje prenosi udar na udarnu iglu. Udarna igla udara u kapslu metka i opaljuje ga. Nakon opaljenja metka, jedan

deo barutnih gasova potiskuje zrno kroz cev, a drugi – preko čahure, dejstvuje na zatvarač i potiskuje ga unazad.

Pri kretanju zatvarača unazad izvlakač povlači čahuru sve dok ona svojim dnom ne udari u izbacrač, koji je izbacuje kroz otvor. Posle prvog opaljenja rad delova je isti kao u t. 23, ali do opaljenja sledećeg metka neće doći, jer je razdvajač paljbe svojim zubom zakačio zadnji zub udarača, pa je udarač ostao u zadnjem položaju.

Da bi se opalio sledeći metak, potrebno je pustiti obaraču, pri čemu se ona, pod dejstvom opruge razdvajača i udarača, obrće unazad, zajedno sa zapinjačem i razdvajačem. Razdvajač se svojim zubom oslobađa od zadnjeg zuba udarača i oslobađa udarač. Udarač kreće nešto napred, prednjim zubom nailazi na zub zapinjače i ostaje u zapetom položaju.

Ponovnim povlačenjem obarače rad delova se ponavlja, pri čemu dolazi do opaljenja. Nakon opaljenja poslednjeg metka, zub na donosaču metaka potiskuje naviše osigurač prednjeg položaja zatvarača koji ostaje u zadnjem položaju, jer je svojim rebrom nalegao na donosač metaka i ne može napred.

4) ULOGA I RAD DELOVA PRI OTVARANJU RAFALNE PALJBE

25. Radi gađanja rafalnom paljbom treba postaviti regulator paljbe u položaj »20« – rafalna paljba. Pri tome se isključuje funkcija razdvajača paljbe.

Povlačenjem obarače unazad rad delova je isti kao kod jedinačne paljbe, s tom razlikom što udarač zapinje osigurač od prevremenog opaljenja, a oslobađa ga zatvarač pri svom kretanju napred.

Da bi se paljba prekinula, potrebno je pustiti obaraču. Pri tome zatvarač se zaustavlja u prednjem položaju, metak je u ležištu metka, a udarač ostaje zapet zubom zapinjače. Pištolj ostaje i dalje spreman za dejstvo rafalnom paljbom.

5) KOČENJE PIŠTOLJA

26. Pištolj se koči postavljanjem regulatora paljbe u položaj »0« – ukočeno. Pri tome je telo regulatora postavljeno tako da se ispust obarače opire o površinu između dva kružna izreza na telu regulatora, te nije moguće povući rep obarače. Time je onemogućeno oslobađanje udarača. Postavljanjem regulatora paljbe u položaj ukočeno, zadnji krak poluge osigurača prednjeg položaja zatvarača upire u površinu između dva polukružna izreza na telu regulatora. Poluga izdiže telo i klip osigurača koji ulazi u kružni izrez na levom žlebu sa donje strane tela zatvarača i sprečava kretanje zatvarača unazad.

5. ZASTOJI I NAČIN OTKLANJANJA

27. Pored odredbi t. 25 prvog dela pravila, da bi se u toku gađanja sprečili zastoji i kod automatskog pištolja, potrebno je, posle ispaljenih 50–70 metaka, kroz bočne proreze na sanduku ovlaš podmazati zatvarač.

Mogući zastoji, uzroci zastoja i način njihovog otklanjanja vide se iz sledeće tabele:

Tabela 1

Red. broj	Zastoj	Uzrok zastoja	Način otklanjanja
1	2	3	4
1.	Zatvarač ne potiskuje metak iz okvira u cev.	– vrh zrna se odupire o prednju stranu tela okvira, ili – slomljena ili olabavljena opruga donosača.	Izvaditi okvir, popraviti položaj metka i produžiti gađanje. Zameniti neispravan okvir.

1	2	3	4
2.	Nepotpuno zatvaranje cevi – zatvarač nije došao u prednji položaj i opaljenje nije izvršeno.	<ul style="list-style-type: none"> – prijav sanduk ili zatvarač, mazivo se zgusnulo na površinama koje se međusobno taru, – zaprljane ili slomljene opruge povratnog mehanizma, ili – metak ne ulazi potpuno u ležišta metka. 	Očistiti i ovlaš podmazati zaprljane delove, a ako su slomljene opruge, pištolj predati u radionicu na opravku.
3.	Opaljene nije izvedeno.	<ul style="list-style-type: none"> – neispravan metak ili je udarna igla deformisana, ili – zgusnuto mazivo u otvoru udarne igle. 	Sačekati nekoliko sekundi, povući zatvarač nazad, izbaciti metak i produžiti gađanje. Ako se zastoj ponovi, pištolj predati u radionicu na opravku.
4.	Čahura se ne izvlači iz ležišta.	<ul style="list-style-type: none"> – neispravan ili slomljen zub na izvlakaču, ili – deformisan obod čahure. 	Povući zatvarač u zadnji položaj, zadržati ga i regulator paljbe postaviti u položaj „ukučeno”. Šipkom izbiti čahuru iz ležišta metka i produžiti gađanje. Ako se zastoj ponovi, utvrditi uzrok i pištolj predati u radionicu.
5.	Čahura nije izbačena, a zatvarač nije došao u prednji položaj pri donošenju sledećeg metka.	– slomljen izbacac čahure.	Pištolj predati u radionicu na opravku.

1	2	3	4
6.	Regulator je na jedinačnoj paljbi, a pištolj dejstvuje rafalnom paljbom.	<ul style="list-style-type: none"> – nečistoća u mehanizmu za okidanje, posebno između zapinjače i razdvajачa i na telu regulatora, ili – izlazan ili slomljen zadnji zub udarača ili zub razdvajачa. 	Nečistoću i zgusnuto mazivo odstraniti. Ako su slomljeni delovi uzrok zastoja, pištolj poslati u radionicu na opravku.
7.	Regulator je na rafalnoj paljbi, a kada seпусти obarača, paljba ne prestaje.	– slomljen prednji zub udarača ili zub zapinjače.	Pištolj predati u radionicu na opravku.
8.	Kada je regulator na rafalnoj paljbi, a obarača u zadnjem položaju, dolazi do prevremenog opaljenja.	<ul style="list-style-type: none"> – slomljena opruga osigurača mehanizma za okidanje koja podiže osigurač od prevremenog opaljenja, – slomljen osigurač mehanizma za okidanje, pa su opruge sa čepićima ispale iz ležišta, ili – slomljen ispust udarača. 	Pištolj predati u radionicu na opravku.
9.	Pištolj se ne koči: a) kada je regulator paljbe u položaju ukočeno, zatvarač se može povući nazad, b) kada je ispaljen poslednji metak, zatvarač ne ostaje u zadnjem položaju.	<ul style="list-style-type: none"> a) – izlizan ili slomljen vrh klipa osigurača prednjeg položaja zatvarača, b) – oslabila ili slomljena opruga donosača metaka. 	Pištolj predati u radionicu na opravku.

6. ISPITIVANJE TAČNOSTI I PRECIZNOSTI

28. Prilikom ispitivanja tačnosti i preciznosti automatskog pištolja pridržavati se t. 26 do 29. i 31. prvog dela pravila.

Pored toga, tačnost gađanja pištolja proverava se na daljini 50 m, sa nišanom 150. Stav za gađanje je stojeći ili ležeći sa naslona.

29. Gađa se sa pet metaka jedinačnom paljbom. Nišanska tačka se nalazi na sredini donje ivice crnog kvadrata. Na 30 cm iznad nišanske tačke nalazi se kontrolna tačka (sl. 20), koja je ujedno i centar kruga čiji je poluprečnik 6 cm.

30. Pištolj zadovoljava u pogledu preciznosti i tačnosti ako se od pet ispaljenih metaka najmanje četiri pogodak mogu obuhvatiti krugom prečnika 20 cm, a srednji pogodak nije van kruga poluprečnika 6 cm.

31. Kada je rasturanje pogodaka zadovoljavajuće, a srednji pogodak odstupa od kontrolne tačke više od 6 cm, treba:

- mušicu pomeriti zavijanjem (odvijanjem) udesno (ulevo) ako je srednji pogodak odstupio udesno (ulevo), i
- mušicu zameniti s nižom (višom) ako se srednji pogodak nalazi ispod (iznad) kontrolne tačke.

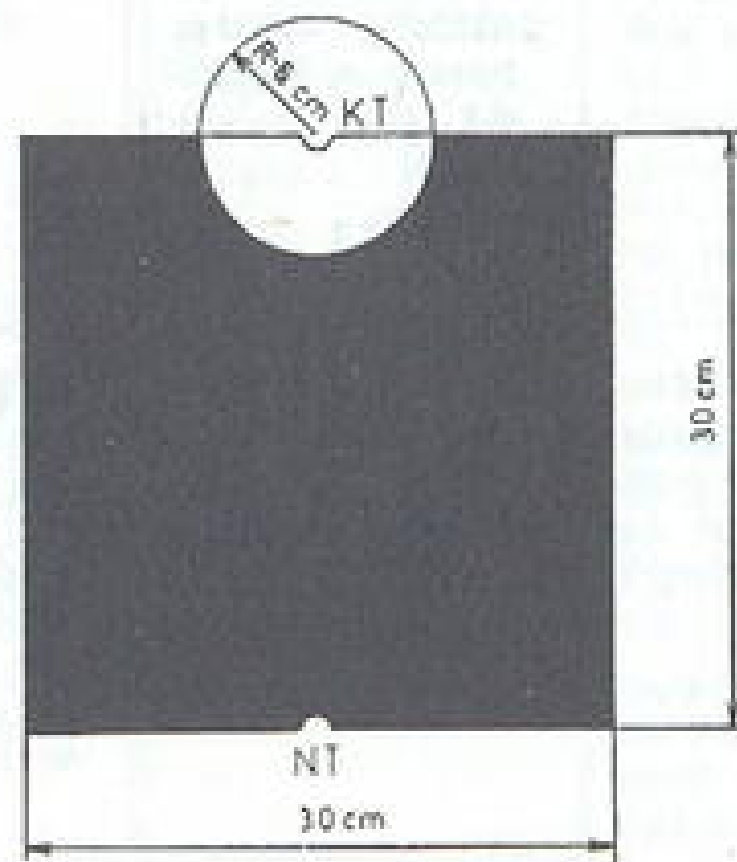

Sl. 20 – Meta za ispitivanje tačnosti gađanja.

TREĆI DEO

ČUVANJE, ODRŽAVANJE, PAKOVANJE I OBELEŽAVANJE PIŠTOLJA I MUNICIJE

1. ČUVANJE PIŠTOLJA I MUNICIJE

1. Pištolj mora biti uvek ispravan i spreman za dejstvo. Starešina-vojnika naoružan pištoljem dužan je da pištolj čuva, čisti i održava, da njime pažljivo rukuje i svakodnevno ga pregleda kako bi bio uveren u njegovu ispravnost.

2. Pištolj koji nije na upotrebi, u kasarnskim uslovima, čuva se sa priborom u metalnom ormaru (kasi), u posebnom sanduku koji je pričvršćen za dno metalnog ormara tako da se ne može odvojiti. Metalni ormar i sanduk moraju biti zaključani i zapečaćeni. Pištolj u sanduku mora biti u futroli, prazan, zatvarač u prednjem položaju i udarač okinut. Okviri se čuvaju u futroli prazni.

3. Na logorovanju pištolj koji nije na upotrebi čuva se u sanduku koji je zaključan, zapečaćen i fizički obezbeđen od krađe.

4. Pištolj na upotrebi sa okvirima napunjenim mecima nosi i čuva lice koje ga duguje. Pri tome okvir sa mecima je u rukohvatu – telu pištolja, ali metak ne sme biti u ležištu metka. U tom slučaju pištolj je uvek ukočen. Pored toga, automatski pištolj se kanapom osigurava od gubljenja i kundak mu je preklopljen. Pištolj u futroli ne sme biti uvijen u krpu ili najlonsku foliju, radi brze i pravilne upotrebe.

5. Pribor automatskog pištolja M61c nosi se i čuva u borbenom rancu, a okviri u futrolama na opasaču. Pribor pištolja 7,62 mm M57, 7,65 mm M70 i automatskog pištolja M84 nosi se u futroli za pištolj.

6. U stražari ili na dežurstvu, kada se pištolj odlaže, čuva se prema t. 2.

7. **Zabranjeno** je bilo čim zapušiti cev pištolja, jer bi se pri opaljenju cev nadula i prsla.

8. Kad se pištolj izdaje iz magacina na upotrebu, lice koje primi pištolj dužno je da ga pregleda i utvrdi njegovu ispravnost.

9. Na obuci i pri gađanju treba paziti da pištolj ne padne i ne udari u čvrst predmet, da se delovi ne oštete, i da u cev, sanduk-navlaku i okvir ne uđe zemlja, pesak, sneg i slično.

10. Licu koje duguje pištolj zabranjeno je da samo vrši bilo kakve opravke. O svakoj neispravnosti pištolja odmah se izveštava pretpostavljeni starešina, koji je dužan da takav pištolj pošalje u radionicu na opravku.

11. Pre upotrebe pištolj i municija moraju se očistiti i pregledati.

Zabranjeno je puniti okvir pištolja neispravnim mecima.

12. Na časovima obuke i u svim drugim prilikama cev pištolja, da bi se izbegli nesretni slučajevi, mora biti okrenuta uvis ili u stranu od ljudstva i objekata.

13. Municija se čuva u svim prostorijama, pri čemu mora biti složena prema kalibru, vrstama, serijama baruta i laboračnim serijama. Municija se mora čuvati u sanducima originalnog pakovanja. Zabranjeno je u magacinima čuvati raspakovanu bojnu municiju.

14. U miru, posle izvedenog gađanja, neupotrebljenu municiju i municiju koja je zatajila odmah vratiti u magacin predviđen za čuvanje municije.

15. U borbi municija se čuva kod lica zaduženih pištoljem i u četnoj stanici za snabdevanje. Lice zaduženo pištoljem municiju čuva u okvirima, pri čemu vodi računa da se ona ne ovlaži. U četnoj stanici municija se čuva u originalnim sanducima. **Zabranjeno** je u jednom sanduku čuvati različite vrste municije.

16. Školski meci na upotrebi kod vojnika čuvaju se u okviru smeštenom u futroli. Školski meci koji nisu na upotrebi čuvaju se u magacinu i za to određenom sanduku.

2. OSNOVNO ODRŽAVANJE PIŠTOLJA I MUNICIJE

17. Osnovno održavanje ima za cilj da se oružju i municiji na upotrebi i u magacinima obezbedi stalna ispravnost. Osnovno održavanje oružja obuhvata dnevne preglede, opsluživanje i periodične (nedeljne) preglede.

18. Dnevni pregledi se vrše radi ostvarivanja stalnog uvida u ispravnost i kompletnost oružja. Preglede vrši komandir odeljenja ili lice zaduženo pištoljima.

Dnevni pregled obuhvata pregled pre upotrebe, u toku upotrebe i posle upotrebe. Pregledi pre i u toku upotrebe vrše se na sklopljenom oružju, a radi pregleda posle upotrebe pištolj se rasklapa, a potom i čisti.

1) PREGLED PIŠTOLJA 7,62 mm M57 I 7,65 mm M70

19. **Pregledom sklopljenog pištolja treba ustanoviti:**

- da li je prazan;
- da unutrašnjost cevi nije začepljena, naduvana i da li je čista;
- da na metalnim delovima nema korozije, ogrebotina, prljavštine, uboja i drugih oštećenja koja bi mogla da izazovu ometanje normalnog rada delova;
- da li se navlaka sa zatvaračem lako povlači unazad i da li je povratni mehanizam vraća unapred i, kad se prazan okvir stavi u rukohvat, da li ispust spojnice cevi, navlake i rukohvata zadržava navlaku sa zatvaračem u zadnjem položaju;
- da li se okvir utvrđuje u rukohvatu i lako vadi;
- da li automatska kočnica mehanizma za okidanje sprečava povlačenje obarače unazad kad je okvir izvađen iz rukohvata, a zatvarač je u prednjem položaju;
- da li se može izvršiti okidanje i da li udarač funkcioniše;
- da li je ispravan prednji i zadnji nišan i da li su im poravnate crtice, i
- kompletnost i ispravnost pribora.

Pored navedenog, kod pištolja 7,65 mm M70 proveriti da li kočnica mehanizma za okidanje sprečava okidanje kad je u položaju ukočeno. Posle toga, uzeti okvir i napuniti ga školskim mecima, pri čemu ustanoviti ispravnost tela okvira i rada donosača i opruge donosača metaka. Napunjen i ispravan okvir staviti u rukohvat, povući navlaku sa zatvaračem nazad i naglo je pustiti napred, pri čemu proveriti da li zatvarač zahvata i donosi metak u ležište i kako zatvara cev. Izvaditi okvir iz rukohvata, povući navlaku sa zatvaračem unazad, pri čemu proveriti da li izvlakač izvlači metak iz ležišta i da li ga izbacuć izbacuje kroz otvor na navlaci.

20. Pregledom rasklopljenog pištolja treba proveriti ispravnost pojedinih delova, i to:

Kod cevi:

– da spolja nema uboja, ogrebotina, prljavštine i korozije;

– da u unutrašnjosti cevi nema gareži, prljavštine, korozije, ogrebotina i da cev nije proširena ili naprsala, i

– da ispušt nema ogrebotina, korozije ili prljavštine, a kod pištolja 7,62 mm M57 i da li je ispravna spojnica i osovina na ispustu cevi.

Kod navlake sa zatvaračem i nišanima:

– da na navlaci i zatvaraču nema uboja, ogrebotina, prljavštine i korozije;

– da li se vodeća čahura lako namešta i kreće u žlebovima navlake;

– da li je izvlakač ispravan;

– pritiskom na vreteno udarne igle ustanoviti da li udarna igla izlazi kroz otvor na zatvaraču i da li opruga vraća vreteno i udarnu iglu unazad;

– da li navlaka lako klizi po žlebovima na rukohvatu, i

– da nišani nisu oštećeni i da li su crtice poravnate.

Kod vodeće čahure:

– da nema uboja, ogrebotina, prljavštine i korozije.

Kod povratnog mehanizma:

– da li je opruga ispravna, i

– da na vodici nema uboja, ogrebotina, prljavštine i korozije, a posebno proveriti ispravnost lučnog oboda na zadnjem kraju vodice pištolja 7,62 mm M57 ili pravouglom ispustu potiskivača kod pištolja 7,65 mm M70.

Kod rukohvata:

– da na njemu nema uboja, ogrebotina, prljavštine i korozije;

– da korice nisu naprsle i da li se dobro utvrđuju;

– da li je ispravan utvrđivač okvira i da li utvrđuje okvir u rukohvatu;

– da li je ispravan i da li funkcioniše automatska kočnica mehanizma za okidanje;

– da na obarači i njezinoj oprugi nema ogrebotina, naprslina, prljavštine i korozije;

– kod pištolja 7,65 mm M70, da li se kočnica mehanizma za okidanje lako prebacuje iz jednog u drugi položaj i da nema ogrebotina, prljavštine i korozije, i

– da spojnica cevi, navlake i rukohvata nema ogrebotina, prljavštine i korozije, a kod pištolja 7,62 mm M57 i ispravnost utvrđivača spojnice.

Kod mehanizma za okidanje:

– da nema uboja, ogrebotina, prljavštine i korozije;

– da li su opruge ispravne, i

– da zasečeni deo levog kraka tela kod pištolja 7,62 mm M57 ili vrh prednje leve strane tela kod pištolja 7,65 mm M70 nije oštećen;

Kod okvira:

– da nema uboja, ogrebotina, prljavštine i korozije;

– da li je dno dobro utvrđeno utvrđivačem dna;

– da li je opruga donosača metaka ispravna, i

– da li se donosač metaka pravilno kreće kroz telo.

Kod pribora:

– kompletnost i ispravnost;

– da li su delovi čisti i ispravni, i

– da li je kantica napunjena deterdžentnim rastvaračem za čišćenje naoružanja (DRNČ), ili zaštitnim uljem opšte namene (ZUON).

Posle pregleda i podmazivanja proveriti funkciju i ispravnost delova pištolja prema t. 19.

2) PREGLED AUTOMATSKOG PIŠTOLJA

21. Pregledom sklopljenog pištolja treba ustanoviti:

- da li je prazan;
- da unutrašnjost cevi nije začepljena, naduvana i da li je čista;
- da na metalnim delovima nema uboja, ogrebotina, prljavštine i korozije;
- da li se zatvarač lako povlači unazad i da li ga povratni mehanizam vraća unapred i, kad se prazan okvir stavi u otvor na telu, da li osigurač prednjeg položaja zatvarača zadržava zatvarač u zadnjem položaju;
- da li se okvir utvrđuje u telu pištolja;
- da li opruga osigurača prednjeg položaja zatvarača vraća osigurač naniže kad se okvir izvadi iz otvora tela, a zatvarač je u prednjem položaju;
- da li se može izvršiti okidanje kad je regulator paljbe postavljen u položaj za jedinačnu ili rafalnu paljbu;
- da li regulator paljbe sprečava okidanje kad je u položaju ukočeno;
- ispravnost nišana;
- da li je rukohvat dobro učvršćen, da nema naprsli na i da li je navrtka mehanizma za usporenje brzine gađanja zategnuta, i
- kompletnost i ispravnost pribora.

Posle toga proveriti funkciju i ispravnost delova i mehanizma školskom municijom prema t. 19.

22. Pregledom rasklopljenog pištolja treba ustanoviti:

Kod cevi:

- da spolja nema uboja, ogrebotina, prljavštine i korozije;

- da unutrašnjost cevi nema gareži, prljavštine, korozije, ogrebotina i da cev nije proširena ili naprsila, i
- da se cev ne klata u umetku sanduka.

Kod sanduka:

- da nema uboja, ogrebotina, prljavštine i korozije.

Kod nišana:

- da nema uboja, ogrebotina, prljavštine i korozije;
- da li su postolja dobro zavarena za sanduk, i
- da li se preklapač lako prebacuje i zadržava u željenom položaju.

Kod zatvarača:

- da nema uboja, ogrebotina, prljavštine i korozije;
- pritiskom ključem - drvenim štapićem na zub izvlačača naviše, ustanoviti da li ga opruga vraća naniže, i
- pritiskom vretena udarne igle napred, ustanoviti da li igla viri kroz otvor na zatvaraču i da li je opruga vraća nazad kad se vreteno oslobodi pritiska.

Kod povratnog mehanizma:

- da nema prljavštine i korozije;
- da li su opruge ispravne;
- da vođice nisu slomljene, i
- da li je spojnica ispravna i kako se pod pritiskom opruga utvrđuje u vođicama.

Kod tela:

- da nema uboja, ogrebotina, prljavštine i korozije;
- ispravnost spojnice;
- da li opruga utvrđivača okvira potiskuje utvrđivač ulevo, da zub na telu nije iskrzan i da poluga nije slomljena;
- da li opruga osigurača prednjeg položaja zatvarača vraća osigurač naniže, da li vrh klipa viri kroz otvor valjkastog ispusta kad se osigurač potisne naviše i da četvrtasti ispust na telu nije slomljen;
- da izbacac čahure nije slomljen;
- da li su ispust sa izrezom i žleb za utvrđivanje kundaka čisti i ispravni i da li nosač kundaka lako ulazi u žleb, i
- da li je prednja strana branika zanitovana za telo.

Kod mehanizma za okidanje:

- da na delovima nema ogrebotina, prljavštine i korozije;
- da udarač, vođica i opruga udarača nisu polomljeni, da zubi i ispust tela udarača nisu izlizani ili iskrzani;
- da zub i rep razdvajaa nisu slomljeni ili iskrzani i da li opruga sa klipom vraća obaraču, posle povlačenja, u prednji položaj;
- da cevčica i zub zapinjače nisu slomljeni ili iskrzani,
- da osigurač od prevremenog opaljenja nije slomljen, da njegov pravougli zasek i vrh prednjeg kraja nije izlizan i da li ga u prednjem kraju opruga osigurača mehanizma za okidanje podiže naviše;
- da li se poluga regulatora paljbe lako prebacuje iz jednog položaja u drugi i da li telo sprečava okidanje u položaju ukočeno, i
- da osigurač mehanizma za okidanje nije polomljen i da li utvrđuje graničnik udarača.

Kod mehanizma za usporenje brzine gađanja:

- da na delovima nema ogrebotina, prljavštine i korozije;
- da li zadržaa zatvarača potiskuje polugu, a preko nje i klip naniže, da li klip pod pritiskom opruge vraća polugu i zadržaa zatvarača naviše i da se zadržaa zatvarača na osovini ne klata;
- da li je protivteg pravilno utvrđen žičanim utvrđivačem;
- da opruga i vođica nisu slomljene, i
- da uvoji u navrtci nisu oštećeni.

Kod kundaka:

- da ram nije iskrivljen ili polomljen;
- da li se leva ušica lako izljubljuje iz nosača, i
- da nosač nije iskrzan, korodirao ili prljav i da li je ispravan čep sa oprugom.

Kod okvira:

- da nema uboja, ogrebotina i prljavštine;

- da li su opruga i donosač metaka ispravni;
- da ispust sa ovalnim izrezom nije oštećen, i
- da li je dno utvrđeno utvrđivačem dna.

Kod pribora:

- kompletnost, čistoću i ispravnost, i
- da li je kantica napunjena deterdžentnim rastvaračem za čišćenje naoružanja ili zaštitnim uljem opšte namene.

3) PREGLED MUNICIJE

23. Bojne metke pregleda lice koje ih je dobilo na upotrebu. Pregledom se ustanovljava čistoća i ispravnost municije.

Pregledom metka mora se ustanoviti:

- da li oznake na dnu čahure odgovaraju oznakama na kutiji – sanduku za pakovanje;
- da nema prljavštine, korozije ili belog oksida na metku,
- da na čahuri nema uboja ili ogrebotina;
- da čahura nije naprsla, i
- da zrno nije nabijeno u čahuru, ogrebaio ili deformisano, i da se ne klata.

Posle pregleda, meci se očiste suvom krpom, stave u okvir, a zatim u futrolu i brižljivo čuvaju. **Zabranjena je upotreba neispravnih metaka.**

24. Školska municija pregleda se prema t. 23, s tim što se posebna pažnja obraća na to da zajedno sa školskom municijom nema pomešane i bojne municije.

3. OPSLUŽIVANJE

1) OPŠTE ODREDBE

25. Oružje opslužuje lice koja neposredno njime rukuju, pod kontrolom starešina, i po potrebi uz odgovarajuću pomoć stručnih organa.

Opsluživanje oružja obuhvata čišćenje, podmazivanje, opravku i popunu (kompletiranje) pribora.

26. Oružje na upotrebi kod jedinica izloženo je stalnom i štetnom uticaju produkata sagorevanja baruta, vlage, promeni temperature i svemu drugom što izaziva koroziju, odnosno nagriženost. Da bi se štetni uticaji sprečili, oružje treba redovno i pravilno čistiti, podmazivati i održavati u ispravnom stanju.

27. Cilj čišćenja i podmazivanja oružja je da se sva nečistoća i stare naslage maziva odstrane i da se ponovnim podmazivanjem zaštiti od korozije.

Oružje se čisti i podmazuje svakodnevno, posle svake upotrebe. Ako se ne upotrebljava, već se čuva u četnom magacinu, čisti se i podmazuje samo na periodičnom (nedeljnom) pregledu. U borbi, na marševima i vežbama, oružje se obavezno čisti i podmazuje svakodnevno, koristeći za to zatišje u borbi ili prekid u vežbama.

28. Radi čišćenja pištolja, komandir odeljenja je dužan:

- da naredi rasklapanje i čišćenje pištolja;
- da proveri ispravnost pribora, raspoloživost i kvalitet sredstava za čišćenje i podmazivanje;
- da kontroliše pravilnost čišćenja i podmazivanja, i
- pošto proveri da je čišćenje izvršeno pravilno i potpuno, naređuje da se oružje podmaže, pa kada to proveri, naređuje da se sklopi, a posle toga određuje mesto gde da se čuva.

29. Oružje se čisti i podmazuje na stolu, klupi ili čistoj prostirci. Pribor za čišćenje mora biti ispravan, a sredstva za čišćenje i podmazivanje čista i dobrog kvaliteta. Čisti se rastvaračem za čišćenje naoružanja (DRNČ), pomoću četke, krpe i štapića od mekog drveta.

30. Zimi, pri niskim spoljnim temperaturama, oružje se čisti u prostorijama u kojima je temperatura približna ili jednaka temperaturi prostorije gde će se isto čuvati, kako posle čišćenja ne bi došlo do »znojenja« oružja.

Posle unošenja oružja u prostoriju za čišćenje, kada je znatna razlika između spoljne i unutrašnje temperature, oružje treba ostaviti da se »oznoji«, a zatim, ne čekajući da se osuši, odmah ga čistiti.

2) SREDSTVA ZA ČIŠĆENJE I PODMAZIVANJE

31. Za čišćenje i podmazivanje pištolja upotrebljavaju se sledeća sredstva:

Rastvarač za čišćenje naoružanja (DRNČ) je izrađen na bazi nafta, sa dodatkom deterdžentnih i antikorozijskih aditiva. Primenjuje se radi uklanjanja produkata sagorevanja baruta (gareži) i odmašćivanja metalnih površina. Pošto sadrži deterdžentne i antikorozijske aditive, ima povoljne osobine za čišćenje i odmašćivanje metalnih površina, a i za zaštitu očišćenih površina. Zaštita očišćenih površina od korozije, kada se nakon potpunog čišćenja izvrši podmazivanje svežim rastvaračem (DRNČ), traje oko 20 dana.

Zabranjena je upotreba DRNČ pored otvorenog plamena-vatre.

Pri radu sa deterdžentnim rastvaračem za čišćenje naoružanja u posudu treba nalivati samo količinu koja je potrebna za rad, jer se rastvarač brzo zagađuje i isparava. Posle utroška navedene količine, posudu obrisati krpom ili kućinom, pa tek onda naliti novu količinu rastvarača.

Krpa platnena upotrebljava se za čišćenje i podmazivanje; treba da bude čista, bez prašine, peska i rubova.

Kućina se upotrebljava za čišćenje svih delova pištolja; treba da bude čista, bez prašine i peska.

Štapići od mekog drveta (čamovi, lipovi, topolovi) omotavaju se krpom ili kućinom i služe za čišćenje ležišta metka, unutrašnjosti sanduka-navlake pištolja, mehanizma za okidanje, nišana i drugih delova.

Zaštitno ulje opšte namene (ZUON) upotrebljava se za podmazivanje pištolja na upotrebi. Izrađeno je na

bazi mineralnih ulja i antikorozijskih aditiva. U zatvorenim prostorijama, delovi oružja podmazani uljem zaštićeni su do 6 meseci.

3) ČIŠĆENJE I PODMAZIVANJE

32. Radi otklanjanja produkata sagorevanja baruta, starog maziva i mehaničkih nečistoća, vojnik prinosi cev pištolja do posude u kojoj je naliven DRNČ i u nju potapa usta cevi. Komandir odeljenja ili sam vojnik, koristeći šipku i četkicu (ili šipku-čistilicu na koju je namotana krpa ili kučina) natopljenu u DRNČ, provuče kroz cev 10 do 15 puta, posle čega se cev ostavlja u horizontalnom položaju da odstoji 10 do 15 minuta (ne više od 24 časa). Posle protiranja deterdžentnim rastvaračem, unutrašnjost cevi se čisti suvom krpom, koristeći za to šipku ili šipku sa navijenom čistilicom. Ako se na krpi primete tragovi gareži ili prljavštine, postupak čišćenja cevi deterdžentnim rastvaračem i suvom krpom ponavljati sve dok se nečistoća ne odstrani.

33. Da bi se šipka kod automatskog pištolja M61c pripremila za čišćenje (sl. 1), potrebno je:

- uzeti šipku i na nju naviti čistilicu;
- uzeti kanticu i u njen vertikalni otvor namestiti šipku tako da je čistilica okrenuta naviše, i
- nameštenu šipku u kantici utvrditi ključem, provlačeći ga vrhom kroz horizontalni otvor na ispustu kanticе.

Provlačenjem šipke kroz cev dozvoljeno je samo kada je prethodno na čistilicu namotana, ili kroz otvor šipke provučena, krpa ili kučina. **Zabranjeno je šipku-čistilicu bez krpe (kučine) uvlačiti u cev.**

34. Ostali metalni delovi koji su bili izloženi dejstvu barutnih gasova ili su korodirali čiste se tako što se premažu krpom ili četkicom natopljenom u DRNČ (ili se potope u posudu u kojoj se nalazi DRNČ) i ostave da odstoje 10 do 15 minuta. Nakon toga, čiste se čistom krpom (kučinom) sve dok se ne uklone produkti sagorevanja baru-

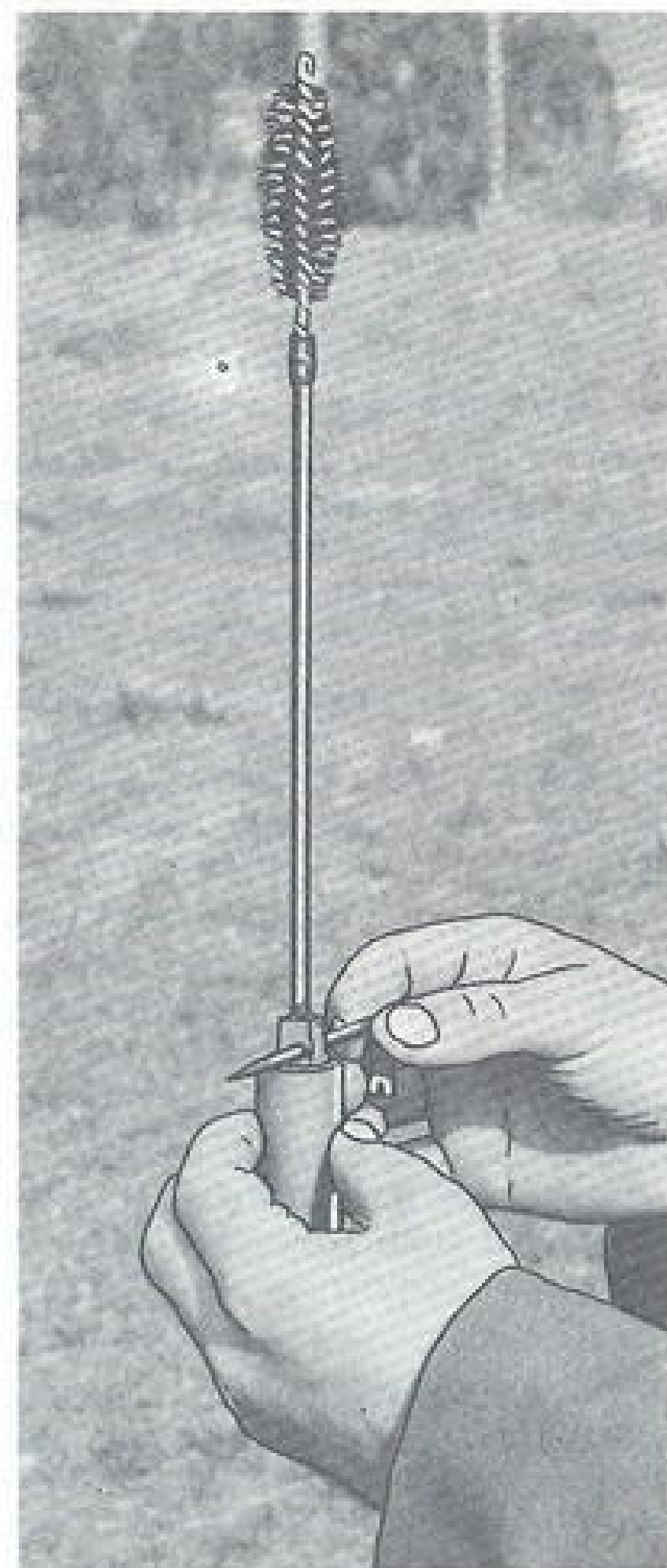

Sl. 1 - Nameštanje šipke na kanticu

ta. **Zabranjena je upotreba metalnih delova za čišćenje gareži sa pištolja.** Brunirani delovi (površine) čiste se čistom i suvom krpom, ne trljajući ih mnogo, kako se brunir ne bi skidao. Rukohvat kod automatskog pištolja čisti se samo suvom krpom ili kućinom.

35. Pribor se čisti kada i oružje. Čisti se brisanjem krpom, uz prethodno odmašćivanje i rastvaranje gareži, potapanjem u DRNC. Futrole se od blata čiste četkom ili suvom krpom. Futrole ne smeju doći u dodir sa sredstvima za čišćenje i podmazivanje.

36. Nezaštićeni metalni delovi pištolja se podmazuju tankim slojem ulja koje se nanosi krpom ili četkicom. Brunirani i drveni delovi se ne podmazuju. Ako se oružje svakodnevno upotrebljava, posle čišćenja se podmazuje DRNC-om, a ako se čuva u magacinima – ZUON-om.

37. Futrola se podmazuje mazivom na kožni pribor, i to samo sa spoljne strane. Podmazuje se tako što se kožni delovi, a naročito šavovi, namažu mazivom, a zatim dobro istrljaju kako bi koža upila mazivo. Podmazivanje se vrši na umerenoj temperaturi (13 – 18°C).

4. PERIODIČNI (NEDELJNI) PREGLEDI

38. Periodični (nedeljni) pregled je sastavni deo obuke i vaspitanja jedinica i ustanova, a njegovo izvođenje se planira rasporedom rada. Pregled se, načelno, vrši jedanput nedeljno na svim tehničko-materijalnim sredstvima koja se nalaze na upotrebi u osnovnoj jedinici i ustanovi.

39. Pri periodičnom pregledu proverava se tehničko stanje i kompletnost pištolja i ažurnost tehničke knjižice. Istovremeno se proverava koliko je korisnik pištolja osposobljen za njegovo održavanje. Na zahtev starešina osnovne jedinice za stručne radove, za periodični pregled mogu se odrediti stručni organi iz jedinica za tehničko održavanje.

5. PAKOVANJE I OBELEŽAVANJE

40. Pištolji se pakuju u originalne sanduke-kutije, i to:

– 5 komada pištolja 7,65 mm M70 sa futrolama. Masa kartonske kutije sa pištoljima je 6,7 kg,

– 5 komada pištolja 7,62 mm M57 sa futrolama. Masa kartonske kutije sa pištoljima je 8,5 kg, i

– 20 komada automatskih pištolja sa futrolama. Masa drvenog sanduka sa pištoljima je 72 kg, a samog sanduka je 24 kg.

41. Bojni meci 7,62 mm su upakovani u drvene sanduke, koji se mogu transportovati poljskim ili brdskim transportom. Remontovana municija upakovana je isključivo u sanduke za brdski transport.

42. U sanduku za poljski transport meci se pakuju po sledećem:

– 70 metaka 7,62 mm upakovano je u kartonsku kutiju dimenzija 90×70×40 mm. Masa kutije sa mecima je 760 g;

– 45 kartonskih kutija (3.150 metaka) upakovano je u cinčanu kutiju, dimenzija 465×225×115 mm. Masa kutije sa mecima je 35 kg, i

– jedna cinčana kutija upakovana je u drveni sanduk dimenzija 510×270×160 mm. Bruto-masa sanduka iznosi 40 kg. Masa sanduka, kartonskih kutija i cinčane kutije iznosi 6 kg, tako da na ambalažu otpada oko 15% od ukupne mase. Da bi se obezbedio od samootvaranja u toku transporta, sanduk je opasan čeličnom trakom.

U sanduku za brdski transport meci se pakuju po sledećem:

– 70 metaka upakovano je u kartonsku kutiju, dimenzija 90×70×40 mm. Masa kutije sa mecima je 760 g;

– 30 kartonskih kutija (2.100 metaka) upakovano je u cinčanu kutiju, i

– jedna cinčana kutija sa mecima upakovana je u drveni sanduk, dimenzija: 510×300×150 mm.

Bruto masa sanduka sa municijom je 29 kg.

Masa sanduka, kartonskih kutija i cinčane kutije iznosi 5,5 kg, tako da na ambalažu otpada oko 19% od ukupne mase sanduka.

43. Bojni meci 7,65 mm pakuju se samo za transportovanje poljskim transportom, po sledećem:

– 25 metaka, smeštenih u plastičnom nosaču, upakovano je u kartonsku kutiju, dimenzija 45×45×25 mm. Masa kartonske kutije sa mecima iznosi 210 g;

– 160 kartonskih kutija sa mecima upakovano je u cinčanu kutiju, dimenzija 390×250×110 mm. Masa kutije sa mecima iznosi 34 kg, i

– jedna cinčana kutija sa 4.000 metka upakovana je u drveni sanduk, dimenzija 440×330×150 mm. Bruto-masa sanduka iznosi 38 kg. Masa sanduka, kartonskih kutija i cinčane kutije iznosi 6 kg, tako da na ambalažu otpada 16% od ukupne mase sanduka.

44. Školska municija se pakuje u kartonske kutije, a ove u netipizirane drvene sanduke.

45. Obeležavanje bojne municije izvršeno je žigovima na dnu čahure. Ovi podaci nanose se pri izvlačenju čahure u toku izrade. Sa jedne strane dati su inicijali proizvođača (PPU, PG), a sa druge godina izrade čahure (83. ili 1983).

46. Ambalaža bojnog metka obeležena je prema sledećem: Na kartonskoj kutiji metka 7,62 mm sa 70 metaka nalepljena je etiketa sledećeg sadržaja:

- 70 kom. broj metaka,
- METAK TT –
7,62 mm..... vrsta i kalibar metka,
- za pištolj i automat..... vrsta oružja,
- PG 6018 oznaka proizvođača, godina proizvodnje i laboračna serija,
- Barut: NC-03,
MBL 5910..... vrsta i dimenzije baruta, oznaka proizvođača, godina i serija izrade baruta.

Na sanduku su ispisani sledeći podaci:

Prednja strana:

- 7,62 mm metak
za automat..... kalibar metka i vrsta oružja za koje je namenjen,
- 2.100 kom. broj metaka u sanduku,
- Barut: NC-03
PG 6018-14 vrsta i dimenzije baruta, oznaka proizvođača, godina, serija i rata izrade baruta,
- MBL 5910..... oznaka proizvođača, godina proizvodnje i laboračna serija i
- Bruto: 29 kg masa sanduka sa municijom.

Poklopac:

- 7,62 mm A..... kalibar metka i vrsta oružja za koje je namenjen i
- PG 6018-14 oznaka proizvođača, godina proizvodnje, laboračna serija i rata.

Na levoj bočnoj strani sanduka nalepljena je etiketa sa podacima o municiji, a na desnoj bočnoj strani etiketa sa podacima o vrsti oružja iz kojega se municija može upotrebljavati.

Na poklopcu limene kutije su crnom bojom naneti sledeći podaci:

- 2.100 kom. broj metaka,
- 7,62 mm metak
za automat..... kalibar metka i vrsta oružja iz kojega se može upotrebljavati,
- PG 6018-14 oznaka proizvođača, godina proizvodnje, laboračna serija i rata i
- Bruto: 24 kg masa kutije sa mecima.

47. Na kartonskoj kutiji sa 25 metaka, bojnog metka 7,65 mm, navedeni su podaci o broju metaka u kutiji, kalibru i oružju za koje su meci namenjeni.

Na sanduku su dati sledeći podaci:

- Metak 7,65 mm
ZA PIŠTOLJ..... kalibar metka i oružja za koje je namenjen,
- 4.000 kom..... broj metaka,
- Barut NC-03 vrsta i dimenzija baruta,
- PPU 6101..... oznaka proizvođača metka, godina i serija izrade i
- MBL 6028..... oznaka proizvođača baruta, godina i laboračna serija.

48. Školski meci se posebno ne obeležavaju. Žigovi na dnu čahure ne odnose se na tu municiju, već su to stari podaci o čahurama koje su iskorišćene za izradu školske municije.

6. DEKONTAMINACIJA PIŠTOLJA I MUNICIJE

49. Dekontaminacija pištolja i municije, zavisno od vrste kontaminacije, može biti: radiološka, hemijska i biološka.

Radiološka dekontaminacija izvodi se pranjem kontaminiranih delova vodenim rastvorom deterdženta (0,5–1%) ili sapuna, uz upotrebu četke, sunčera ili tampona od krpe, kućine, novinske hartije ili slično.

Za pranje se prvenstveno koristi voda koja otiče ili se poliva iz posude. Ako nema vode, dekontaminacija se može obaviti protiranjem vlažnim (suvim) tamponima ili gužvama sena (slame). Tamponi se uvek povlače u jednom pravcu, a posle svakog zahvata treba ih okrenuti na čistu stranu.

Hemijska dekontaminacija vrši se premazivanjem rastvorom materija za dekontaminaciju iz pribora za dekontaminaciju ličnog naoružanja (PDLO). Ako nema pribora, dekontaminacija se vrši protiranjem tamponima nakvašenim u rastvoru materija za dekontaminaciju (hlorni kreč – kaporit 1:10, deterdženti – sapuni 0,5–1%, nafta, benzin).

Hemijska dekontaminacija vrši se neposredno posle lične dekontaminacije.

Biološka dekontaminacija izvodi se premazivanjem (protiranjem) tamponima natopljenim u vodeni rastvor lizola (3–5%) ili formalina (4%).

Prilikom bilo koje vrste dekontaminacije treba voditi računa da rastvor materije za dekontaminaciju ne uđe u cev.

Nakon 5–10 minuta, a najkasnije 30 minuta posle dekontaminacije, pištolje i municiju treba očistiti i podmazati kako bi se sprečilo korozivno dejstvo materija za dekontaminaciju.

ČETVRTI DEO
GADANJE

1. OPŠTE ODREDBE

1. Gađanje pištoljem obuhvata: **pripremu za gađanje** (zauzimanje stava za gađanje i punjenje pištolja, osmatranje bojišta i izbor cilja, određivanje daljine do cilja i određivanje nišana i nišanske tačke), **otvaranje paljbe** (nameštanje nišana, donošenje oružja i zgib ramena, nišanje i opaljivanje), **prekid paljbe i obustavljanje gađanja**.

2. Pištoljem se gađa iz različitih stavova i sa bilo kog mesta odakle se vidi cilj ili deo zemljišta na kome se očekuje pojava cilja.

Pri otvaranju paljbe sa mesta, lice naoružano pištoljem zauzima stav za gađanje zavisno od uslova zemljišta i vatre neprijatelja (ležeći, klečeći, sedeći ili stojeći, sa naslonom ili bez njega). Pištoljem se gađa u kretanju »lovački« – sa kratkim zaustavljanjem ili bez njega i iz ruku.

Pri prevoženju motornim vozilima, plovnim sredstvima i pri kretanju na smučkama, lice naoružano pištoljem zauzima najpogodniji stav za otvaranje paljbe vodeći računa o vlastitoj sigurnosti i sigurnosti vojnika u njegovoj blizini.

3. U borbi sve radnje, načelno, izvode se bez komande, a u miru po komandi. Pre izdavanja komande za zauzimanje stava za gađanje automatskim pištoljem 7,65 mm, naglasiti da li se stav zauzima sa ispravljenim kundakom.

4. Paljba se može otvarati po komandi i samostalno, što zavisi od postavljenog zadatka i borbene situacije. Vrsta paljbe kod automatskog pištolja zavisi od: vrste cilja i njegove važnosti, daljine gađanja, mogućnosti osmatra-

nja rezultata vatre, vremena za koje će cilj biti izložen vat-ri i položaja kundaka (ispravljen ili preklopljen).

5. Sa automatskim pištoljem 7,65 mm može se ost-variti rafalna i jedinačna paljba. Načelno, grupni ciljevi se gađaju dugim rafalima, a pojedinačni kratkim rafalima i jedinačnom paljbom.

Neprekidna paljba primenjuje se, načelno, pri gađa-nju grupnih ciljeva na manjim daljinama, kao na primer: pri odbijanju juriša i protivnapada ili u zasedi.

6. Komanda za otvaranje paljbe sadrži: lice koje gađa, cilj, nišan (samo kod automatskog pištolja), nišan-sku tačku, veličinu preticanja, vrstu paljbe (samo za au-tomatski pištolj), broj metaka i izvršni deo komande.

7. Postupak na delove komande je sledeći:

– na deo komande: »**Vojnik Kostić**«, prozvani voj-nik pažljivo sluša osmatrajući bojište,

– na deo komande: »**Pravo ispred neprijateljski starešina**«, vojnik uočava cilj,

– na deo komande: »**75**« (150), vojnik naoružan au-tomatskim pištoljem namešta preklapač zadnjeg nišana na komandovani podeljak,

– na deo komande: »**U pojas**«, otkoči se pištolj, ako je bio ukočen,

– na deo komande: »**Jedinačnom**« (rafalnom), voj-nik naoružan automatskim pištoljem namešta regulator paljbe,

– na deo komande: »**Sa tri**« (sa tri kratka), pištolj se u stavu za gađanje podešava za nišanje i nišani se u ni-šansku tačku na cilju i

– na deo komande: »**PALI!**« ispaljuje se komando-vani broj metaka (rafala).

Posle opaljenog broja metaka, pištolj se vraća u stav: »**Gotovs**« i pažljivo se osmatra bojište.

8. Pri otvaranju paljbe na iznenadne ciljeve, na krat-kim odstojanjima i na neprijatelja koji juriša, komanduje se: »**Neprekidnom – PALI!**« ili »**Brzom – PALI!**«. Ako ko-mandom nije naglašen broj metaka (rafala), paljba se ot-

vara dok se cilj ne uništi (iščezne) ili do komande »**PRE-KINI!**«.

9. Za prekid paljbe komanduje se: »**PREKINI!**« ili se daje ugovoreni signal, a za obustavljanje gađanja ko-manduje se: »**PREKINI – ISPRAZNI!**«.

10. Pištoljem se može gađati iz desne ili leve ruke (sa desnog ili levog ramena) zavisno od navike lica naoruža-nog pištoljem. Kada se gađa automatskim pištoljem 7,65 mm sa ispravljenim kundakom, uvek težiti da se nađe od-govarajući naslon.

11. Pištolj se puni okvirom tako da se okvir levom (desnom) rukom stavi u otvor za okvir na rukohvatu-telu pištolja i potisne do kraja u njega sve dok ga ne utvrdi zub utvrđivača okvira.

12. Okvir se puni mecima tako što se uzme u levu (desnu) ruku sa donosačem metaka okrenutim naviše. Metak se stavlja u okvir tako što se dancem čahure po-stavi do povijenog dela strana tela okvira i pritisne naniže i prema zadnjoj strani tela okvira.

13. Pištolj se nosi u futroli smeštenoj na opasaču i na desnom boku.

2. PRIPREMA ZA GAĐANJE

1) STAVOVI ZA GAĐANJE

(1) Izbor mesta i stava za gađanje

14. Svaki vojnik mora izabrati mesto za zaklon uko-liko mu ono nije određeno. Mesto zaklona treba da omo-gući: dobro osmatranje bojišta; vatreno dejstvo do 50 m, odnosno 200 m za automatski pištolj 7,65 mm; dobru za-štitu od dejstva neprijateljeve vatre; maskiranje od os-matranja sa zemlje i iz vazdušnog prostora; sadejstvo sa susednim vojnicima, i da ima prikriven prilaz radi pro-mene mesta.

Na izabranom mestu vojnik se priprema za dejstvo. Priprema obuhvata ocenu odstojanja do pojedinih obje-

kata u zoni dejstva, izradu i podešavanje zaklona za vatreno dejstvo i zaštitu, raščišćavanje ispred zaklona radi gađanja i maskiranja.

15. Da bi uspeh vatre bio efikasan, najpodesnije je gađati sa naslona.

(2) Ležeći stav

16. Ležeći stav se zauzima na komandu: »Lezi-GOTOVS!«, »Kundak ispravljen, lezi-GOTOVS!« (samo za automatski pištolj) ili samostalno. Na komandu vojnik iskorači desnom nogom što duže koso desno. Istovremeno sa iskorakom, desnom rukom vadi pištolj iz futrole i iznosi ispred sebe, a levu ruku ispruži unapred i dlanom osloni na zemlju. Zatim, kolonom leve noge, levim bokom i laktom leve ruke osloni se na zemlju i hitro okrene na stomak. U prvom stavu pištolj se izbacuje napred, kod automatskog pištolja 7,65 mm ispravlja se kundak, otkoči se pištolj, ubaci metak u cev i zauzme stav: »Gotovs«.

U stavu: »Gotovs«, (sl. 1) pištolj se drži desnom (levom) rukom za rukohvat, lakat desne (leve) ruke je oslonjen na zemlju, a podlaktica sa pištoljem je savijena ka telu pod uglom od 45°. Noge su raširene, a koleno desne (leve) noge može biti malo savijeno (kako je kome zgodnije) i pogled upravljen u pravcu gađanja.

Automatski pištolj 7,65 mm sa ispravljenim kundakom u stavu: »Gotovs« drži se desnom (levom) rukom za rukohvat, a levom (desnom) šakom se obuhvata okvir. Kundak je oslonjen na zemlju i pogled je preko cevi upravljen prema cilju.

Ležeći stav je najpodesniji kada je telo iskošeno 12° do 20° u odnosu na pravac gađanja. Vojnik treba da leži malo izokrenut na bok. Visina ležećeg stava podešava se položajem leve (desne) ruke. Što je ruka bliže telu stav je viši, i obrnuto. Svaki vojnik je dužan da stav podesi prema visini grudobraná-zaklona i prema svojim psihofizičkim osobinama.



a) pištoljem 7,62 mm M57



b) automatskim pištoljem sa ispravljenim kundakom

Sl. 1 - Stav »lezi-GOTOVS«

17. Pravilan položaj rukohvata pištolja u ruci zahteva da zadnja strana rukohvata upire u mekani deo dlana, da ga palac pridržava sa leve (desne) strane, a ostali prsti, sem kažiprsta, sa druge strane i spređa.

Rukohvat treba držati tako da je što više u šaci, odnosno da je šaka što bliže osi kanala cevi. Pri takvom držanju krak sprege sila obrazovane pri trzanju pištolja je znatno manji, zbog čega će pomeranje, podbacivanje pištolja pri pucnju takođe biti manje. Pri iznalaženju najugodnijeg držanja pištolja, vojnik je dužan da podese rukohvat u šaci tako da šaka ima nagib malo naniže i da se nalazi pod takvim uglom u odnosu na podlakticu pri kome nagib treba da bude prirodan, bez većeg napreznja mišića koji savijaju šaku.

Pri držanju rukohvata palac mora biti prirodno opušten. Opušten ili savijen palac naniže izaziva naprezanje mišića i podrhtavanje oružja. Srednji prst mora da upire u branik obarače čime se omogućava jednoobrazni položaj prstiju na rukohvatu. Kažiprstom se ne drži rukohvat pištolja. Njegov prvi i drugi članak ne dodiruju rukohvat, već između njih postoji zazor. Ako kažiprst dodiruje rukohvat, pri povlačenju obarače bočno će potiskivati i pištolj, što će izazvati pomeranje pogotka u stranu. Pre gađanja treba proveriti da li se pravilno drži rukohvat. Ako se istovremeno sa kretanjem kažiprsta pomera i pištolj, treba popraviti položaj kažiprsta.

Rukohvat treba držati čvrsto, ali ne suviše naprezati mišiće. Suviše čvrsto stezanje rukohvata izaziva podrhtavanje pištolja, a labavo držanje – njegovo pomeranje u stranu prilikom povlačenja obarača.

(3) Klečeći stav

18. Na komandu: »Klekni-GOTOVS!« ili samostalno, vojnik desnom (levom) nogom iskoračuje korak napred. Istovremeno sa iskorakom, desnom rukom vadi pištolj iz futrole i iznosi ga ispred tela. Brzo se spusti na levo (desno) koleno i seda na list leve (desne) noge ili se

oslanja na petu, otkoči pištolj i ubaci metak u cev. Desnu (levu) ruku sa pištoljem savija u laktu pod uglom od 45° i lakat oslanja na desno (levo) koleno ili butinu. Glava i pogled je, preko pištolja, upravljen prema cilju.

U stavu: »Gotovs« (sl. 2), peta desne (leve) noge je u visini levog (desnog) kolena-za jedno stopalo ulevo (udesno) i potkolenica desne (leve) noge po mogućnosti u vertikalnom položaju.



a) pištoljem M57



b) automatskim pištoljem sa preklapajućim kundakom

Sl. 2 – Stav »klekni-GOTOVS«

Stabilnost klečećeg stava zavisi, pre svega, od pravilnog rasporeda oslonih tačaka-desnog (levog) stopala, levog (desnog) kolena i vrha prstiju levog (desnog) stopala.

Najstabilniji stav je onaj u kome oslone tačke obrazuju trougao (sl. 3). Težinu tela treba ravnomerno rasporediti na sve tri tačke.

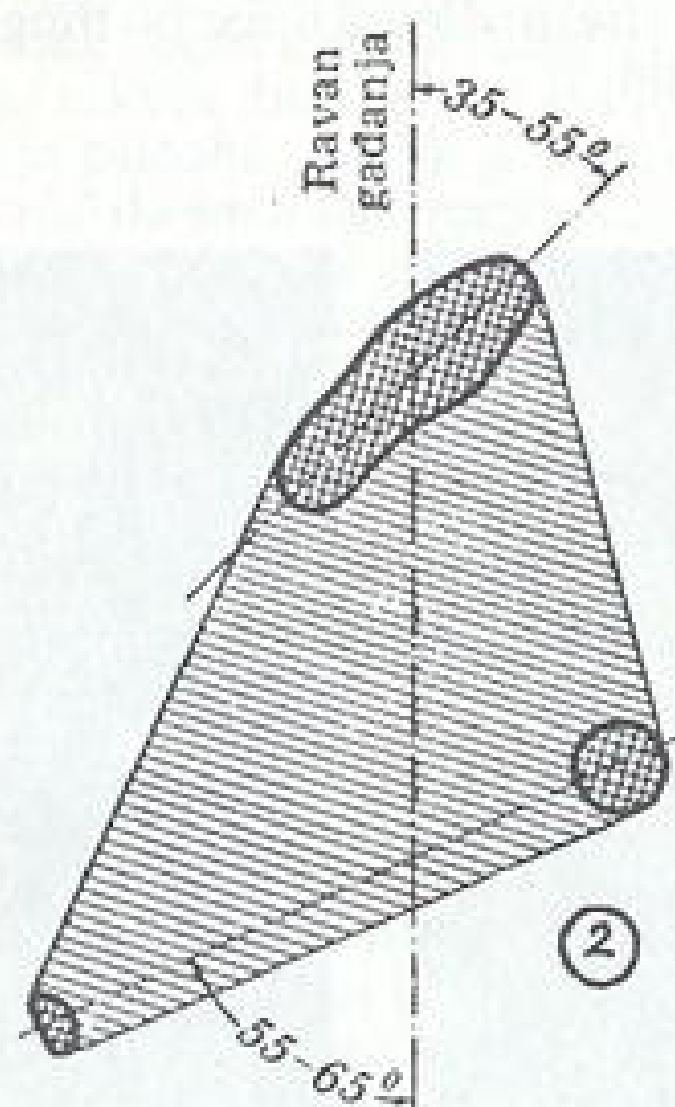

Sl. 3 – Raspored oslonih tačaka u klečećem stavu

19. Na komandu: »Kundak ispravljen, klekni-GOTOVS!« vojnik naoružan automatskim pištoljem radi prema t. 18, samo što iskoračuje levom (desnom) nogom i pre otkočivanja pištolja ispravlja kundak.

U stavu: »Gotovs!« pištolj se drži (sl. 4) levom (desnom) rukom za okvir, a desnom (levom) za rukohvat. Lakt leve (desne) ruke je oslonjen na butinu (koleno) leve (desne) noge. Kundak je oslonjen na bok i cev je podignuta naviše.



Sl. 4 – Stav »klekni-GOTOVS«, automatskim pištoljem sa ispravljenim kundakom

(4) *Sedeći stav*

20. Na komande: »**Sedi-GOTOVS!**«, »**Kundak ispravljen, sedi-GOTOVS!**« ili samostalno, vojnik desnom rukom vadi pištolj iz futrole, seda na zemlju ukrštajući potkolenice (sl. 5) ili osloncem peta o zemlju i iznosi pištolj ispred sebe. Zatim, ispravlja kundak kod automatskog pištolja (ako je komandovano: »Kundak ispravljen, ...«), otkoči pištolj, ubaci metak u cev i zauzme stav: »Gotovs«.



Sl. 5 – Stav »sedi-GOTOVS« sa ukrštenim podkolenicama



Sl. 6 – Gađanje automatskim pištoljem iz sedećeg stava osloncem peta na zemlju



Sl. 7 – Gađanje automatskim pištoljem sa ispravljenim kundakom iz klečećeg stava osloncem petama na zemlju

Sedeći stav sa ukrštenim potkolenicama primenjuje se na ravnom zemljištu a osloncem peta na zemlju (sl. 6) na prednjem nagibu.

U stavu: »Gotovs«, ruka koja drži pištolj oslonjena je na koleno ili butinu noge, a druga je slobodno opuštena niz telo. Kada se stav zauzme automatskim pištoljem sa ispravljenim kundakom, pištolj se drži prema t. 19, ali su oba lakta oslonjena na butine (kolena) nogu (sl. 7).

(5) Stojeći stav

21. Na komandu: »**GO-TOVS!**« ili samostalno, vojnik se okrene polulevo (poludesno) i iskorači desnom (levom) nogom u pravcu cilja za širinu ramena, zatim otkopča futrolu, vadi pištolj, otkači ga i ubaci metak u cev.

U stavu: »Gotovs«, pištolj se drži desnom (levom) rukom koja je laktom oslonjena na bok i cev je pod uglom od 45°.

22. Na komandu: »**Kundak ispravljen, GO-TOVS!**« ili samostalno, vojnik se okrene poludesno (polulevo) i levom (desnom) nogom iskorači u pravcu levog (desnog) ramena za širinu ramena. Zatim, radnje obavlja prema t. 21, s tim što pre otkočivanja pištolja ispravlja kundak.

U stavu: »Gotovs«, pištolj se drži (sl. 8) prema t. 19, s tim što ruke nisu oslonjene na butine nogu.

23. U stavu za gađanje pištoljem iz ruke, trup tela treba nagnuti u suprotnu stranu od ravni gađanja. U tom slučaju ruka u ramenom zglobu se bolje učvršćuje mišićima. Prirodno, umanjuje se i naprezanje mišića leđa koji protivdejtstvuju obaranju trupa na taj način što kompezatorno premeštanje trupa, unazad od ravni gađanja, uravnotežava težište ispružene ruke sa pištoljem. Najstabilniji, i pri tome dovoljno udoban stav, jeste onaj pri kojem je rastojanje između stopala veličine, približno, širine ramena ili nešto uže, a stopala su bez naprezanja prirodno



Sl. 8 - Stav »GOTOVS« automatskim pištoljem sa ispravljenim kundakom

rastavljena u stranu. Pri tome treba desni bok postaviti prema cilju (meti), a noge rastaviti tako da ravan gađanja preseca oba stopala približno po sredini (sl. 9).



Sl. 9 – Gađanje iz stojećeg stava

Opšti centar težišta sistema treba da bude nad potpornom površinom nešto ulevo, bliže stopalu leve noge. Težina tela raspoređena na svaku nogu treba da pada na sredinu stopala. Najpovoljniji uslov učvršćivanja zglobova nogu u tom stavu je kad se karlična kost isturi malo napred.

Neophodnost da se uvek jednako i jednoobrazno održava odstojanje od oka do nišana zahteva uvek ispruženu ruku koja drži pištolj. Time se poboljšavaju uslovi za



Sl. 10 – Položaj ruke i osloni



a) pridržavanje pištolja obema rukama

Sl. 11 – Gađanje pištoljem iz stojećeg stava



b) gađanje iz ruke sa ispravljenim kundakom

nišanjenje i umanjuje pomeranje (kolebanje) pištolja. Ispružena ruka se lakše i jednoobrazno suprotstavlja trzanju pištolja, čime se povećava preciznost pri otvaranju paljbe. Ispružena ruka treba biti u produženoj liniji ramena (sl. 10) ili nešto levo od te linije (od 12° do 20°).

24. Provera pravilnosti zauzetog stava ostvaruje se podizanjem ruke sa pištoljem u pravcu cilja. Ako se utvrdi da pištolj nije u pravcu cilja, promena pravca pištolja vrši se okretanjem celog tela u odnosu na cilj, premeštanjem stopala.

25. Kada se pištoljem želi gađati u grupni cilj, prenošenjem nišanske tačke od figure do figure, noge treba rastaviti nešto više nego u prethodnom stavu. U tom stavu ispružena ruka sa pištoljem od ravni gađanja treba da odstupa ulevo za oko 20° do 30°. Levu (desnu) ruku treba šakom osloniti na krsta, a lakat zabaciti unazad.

26. Prilikom gađanja automatskim pištoljem sa ispravljenim kundakom stav za gađanje podesiti prema t. 77, četvrti deo »Pravila pušaka i puškomitraljeza 7,62 mm« – izdanje 1983. godine.

27. Radi veće stabilnosti pri gađanju pištoljem iz stojećeg stava, dozvoljeno je ruku koja drži pištolj pridržavati drugom rukom za zglobov šake (sl. 11). U tom slučaju raskorak nogu je nešto širi od širine ramena i vojnik se prema cilju okreće grudima.

Prilikom gađanja automatskim pištoljem iz ruke može se ispraviti kundak.

(6) Stavovi za gađanje sa naslona i iza zaklona

28. Korišćenje naslona olakšava gađanje i pruža zaklon od ugleda i neprijateljeve vatre. Naslon treba da omogući udoban položaj za gađanje. Za naslon se koriste razni predmeti na zemljištu (grudobran, ograda, zid, drvo i slično). Na tvrd naslon treba staviti busen, kapu ili borbeni ranac.

Prilikom gađanja sa naslona, zavisno od njegove širine i mesnog ugla cilja, pištolj se može osloniti na rukohvat-telo pištolja, a automatski pištolj i na okvir (sl. 12).



a) iza zidne ograde



b) sa grudobrana

Sl. 12 – Gađanje sa naslona i iza zaklona

29. Prilikom gađanja iza zaklona koji štiti od dejstva zrna upotrebljava se stav koji odgovara visini zaklona (sl. 13).



a) iza drveta



b) iza zidne ograde

Sl. 13 – Prilagodavanje stava zaklona

Prilikom gađanja iza zaklona koji zaklanja samo od neprijateljevog osmatranja, treba koristiti najniži stav za gađanje koji omogućava dobro dejstvo.

30. Prilikom gađanja pištoljem iz automobila (oklopnog transportera, voza), primenjuje se bilo koji stav za gađanje i koristi se naslon. Pri tome svi pogodni oslonci koriste se za naslon ruku, tela ili pištolja.

2) OSMATRANJE BOJIŠTA, IZBOR CILJA I ODREĐIVANJE DALJINE DO CILJA

31. **Osmatranje bojišta** je dužnost svakog vojnika. Da bi se pravovremeno otkrio cilj, bojište treba pažljivo i neprekidno osmatrati, obraćajući naročitu pažnju na prilaze mestu zaklona. U osmatranju bojišta treba koristiti i podatke susednih vojnika.

32. **Cilj bira** sam vojnik ili mu se određuje komandom. Lice naoružano pištoljem gađa, prvenstveno, neprijateljeve starešine, vojnike koji su otkriveni ili slabo zaklonjeni. Svi ti ciljevi mogu biti nepokretni, trenutni i pokretni.

Kada vojnik gađa samostalno, u prvom redu gađa ciljeve koji su važni i opasni. Kada su ciljevi jednake važnosti, gađa bliže ili onaj koji je lakše gađati. Ako se za vreme gađanja pojavi važniji ili opasniji cilj, vojnik je dužan da na njega prenese vatru.

33. Najvažniji uslov za uspešno gađanje je tačno određena daljina do cilja. Vojnik naoružan pištoljem će, najčešće, oceniti daljinu do cilja ocenom odoka, ili (kad za to ima uslova) neposrednim merenjem. Kada se gađa automatskim pištoljem, osloncem kundaka o zgib ramena, daljina do cilja može se odrediti i na osnovu uglovne veličine mesnog objekta.

Načini ocene daljine do cilja opisani su u t. 61 do t. 65, četvrti deo »Pravila pušaka i puškomitraljeza 7,62 mm«.

34. Određivanje podeljaka nišana za automatski pištolj zavisi od odstojanja do cilja i uslova koji utiču na daljinu i pravac leta zrna.

Pri gađanju pištoljima nišanska tačka je načelno sredina cilja.

35. Nišanska tačka, a kod automatskog pištolja i podeljak nišana, određuje se tako da srednja putanja zrna prođe kroz sredinu cilja. Prilikom gađanja visokih ciljeva (stojeća figura) nišanska tačka se bira na najširem delu cilja (grudi, pojas).

36. Kada je cilj na odstojanju koje se podudara sa podeljcima nišana na automatskom pištolju, podeljak nišana načelno birati prema odstojanju: za gađanje na daljini od 75 m – postaviti podeljak nišana »75«, a za gađanje na daljini od 150 m – postaviti podeljak nišana »150«. U tom slučaju, ako je cilj nepokretan, nišanska tačka je sredina cilja.

37. U borbi, kada se nema vremena za zauzimanje podeljaka nišana za tačno ocenjenu daljinu, podeljak nišana kod automatskog pištolja postaviti na »150« i nišani:

- u sredini cilja koji pretrčava, na svim daljinama do »150« m,
- u podnožje cilja kada se gađa mali cilj (ležeća figura) na daljinama do 150 m i
- u najvišu tačku na cilju ako je daljina veća od 150 m.

38. Prilikom gađanja pištoljima na daljinama do 50 m, temperatura vazduha, uzdužni i bočni vetar imaju neznan uticaj na let zrna. Pri određivanju nišanske tačke ovaj uticaj se ne mora uzimati u obzir, sem kada su njihovi parametri znatno veći od normalnih.

Prilikom gađanja automatskim pištoljima na većim daljinama od 50 m, uticaj temperature vazduha i uzdužnog vetra uzima se u obzir i nišanska tačka se prenoši: ako se gađa po hladnom vremenu ili kada duva jak vetar

suprotno pravcu gađanja, nišanska tačka se uzima više, i ako se gađa po toplom vremenu ili kada duva vetar u pravcu gađanja, nišanska tačka se uzima niže. Vrednosti pomeranja nišanske tačke date su u prilogu 3.

Primer: Gađa se automatskim pištoljem na daljini 200 m, uzdužni vetar je jačine 10 m/s i duva u smeru gađanja, temperatura vazduha je +30°C. Popravka zbog uzdužnog vetra brzine 10 m/s na daljini od 200 m je 5 cm i zbog temperature vazduha je 4,5 cm. Ukupna popravka je 9,5 cm. Za ovu veličinu nišansku tačku treba preneti niže.

39. Bočni vetar ispoljava vidan uticaj na pravac leta zrna na daljinama preko 50 m. Njegov uticaj se otklanja prenošenjem nišanske tačke u stranu sa koje duva. Veličina prenošenja nišanske tačke data je u prilogu 3.

Primer: Gađa se automatskim pištoljem na daljini od 100 m, bočni vetar brzine 15 m/s duva zdesna. Popravka za bočni vetar 10 m/s je 0,24 m, a za 15 m/s je 0,36 m. Za ovu veličinu (36 cm ili 3/4 figure) nišansku tačku treba preneti udesno.

40. Ako vetar duva pod uglom od 30°, popravka je 0,5; za vetar pod uglom 45° popravka je 0,7; za vetar pod uglom od 60°, popravka je 0,9 date ili izračunate popravke za vetar pod uglom od 90°.

41. Podeljak nišana kod automatskog pištolja se zauzima na komandu ili na osnovu ocenjene daljine do cilja kada vojnik samostalno otvara paljbu.

Da bi vojnik zauzeo podeljak nišana, potrebno je palcem prsta slobodne ruke preklapač nišana potisnuti prema sebi za podeljak nišana »150« i od sebe za podeljak nišana »75«.

4) OTVARANJE PALJBE

42. Vojnik je dužan da izabere najpogodniji moment za otvaranje paljbe, a to je: kada se neprijatelj ne nada, kada se cilj pojavi u punoj veličini ili se pojavi iza zaklona i kada se najbolje vidi.

43. Efikasnost vatre vojnik određuje na osnovu ponašanja neprijatelja. Znaci pomoću kojih se određuje uspeh vatre su: gubici neprijatelja, slabljenje ili prekid vatre, sklanjanje neprijatelja u zaklon i promena mesta zaklona ili načina prebacivanja na bojištu.

44. Vojnik automatski pištolj donosi u zgib ramena podižući ga sa obe ruke, pri čemu stalno osmatra cilj. Kundak treba da se bez jačeg naprezanja oslanja u zgib ramena. Glavu treba držati pravo kako bi se stvorili najpovoljniji uslovi za nišanje. Glavu ne treba nagnjati udesno da ne bi pri nišanjenju gledao ukoso. Desni obraz ne treba pritiskati uz ram kundaka.

Prilikom gađanja pištoljem sa ispravljenim kundakom mora se imati u vidu da je u stavu za gađanje zadnji nišan mnogo bliži nego kod drugog streljačkog oružja. Poznato je da je za normalno oko daljina jasnog vida oko 25 cm. Približavanje zadnjeg nišana na manju daljinu oseća se kao napor oka da se akomodira na blizak predmet, što ga brzo zamara. Zbog toga proces nišanja pištoljem sa ispravljenim kundakom treba biti što kraći i ne tako čest.

(1) Nišanje i okidanje

45. Nišanje se sastoji od toga da vojnik u jednu liniju dovede, sredinu gornje ivice zareza zadnjeg nišana, vrh mušice i nišansku tačku na cilj, čime oružje daje odgovarajući pravac u odnosu na cilj.

Da bi vojnik pravilno nanišanio, oko, zarez zadnjeg nišana, mušica i nišanska tačka na cilju treba da se nalaze u pravoj liniji. Pri nišanjenju potrebno je mušicu dovesti u sredinu zareza za nišanje, njezin vrh poravnati sa gornjom ivicom preklapača i tako poravnate upraviti u nišansku tačku. Pri tome je bitno, sa obe strane mušice, ostaviti pravilan i jednoobrazan razmak između nje i ivice zareza.

Nepridržavanje osnovnog pravila nišanja izaziva greške u nišanjenju opisane u t. 79, četvrti deo »Pravila pušaka i puškomitraljeza 7,62 mm«.

46. Opaljivanje metka (okidanjem) završava se jedan ciklus radnji i postupaka vojnika pri gađanju.

Da bi izvršio pravilno opaljivanje metka i pri tome pogodio cilj, vojnik dovodi liniju nišanja na nišansku tačku, kratko prekida disanje i, ne pomerajući liniju nišanja, kažiprstom postepeno povlači rep obarače, pravo unazad dok ne dođe do opaljivanja metka. Da pri opaljivanju ne bi došlo do grubih grešaka i promašaja cilja, vojnik mora da obrati pažnju da nikada ne povlači obaraču naglim trzajem, jer se ovim sigurno remeti nišanje. Pri okidanju ne ispoljavati neodlučnost zbog kolebanja linije nišanja na nišanskoj tački, jer to dovodi do drugog nišanja, zamaranja i uznemirenosti, što za posledicu ima promašaj cilja. Ako su uslovi gađanja otežani (cilj pokretan ili trenutani), pa vojnik ne može dugo izdržati da ne diše, on tada niti slabi niti pojačava pritisak prsta na obaraču, već nastavlja nišanje udisanjem manje količine vazduha, istovremeno nišani i povlači obarač do opaljenja metka. Posle izvršenog opaljivanja metka, obaraču treba pustiti da se vrati u prednji položaj, kako bi se omogućilo opaljivanje sledećeg metka i omogućila popravka nišanja.

(2) Gađanje nepokretnih ciljeva

27. Pojedinačni i grupni otkriveni i nepokretni ciljevi gađaju se na taj način što se nišanska tačka bira prema odredbama t. 34 do t. 40.

Prilikom gađanja nepokretnog cilja pištoljem 7,62 mm M57 i 7,65 mm M70 na daljinama od 30 m do 50 m nišansku tačku treba izabrati u glavu (vrh cilja) figure zbog toga što se zrno na tim daljinama nalazi na padajućem kraku putanje zrna i pogoci u normalnim uslovima odstupaju naniže.

48. Automatskim pištoljem, nepokretni cilj se gađa jedinačnom paljbom iz ruke na daljinama do 50 m, a na daljinama većim od 50 m kratkim rafalima i iz stavova gde je pištolj kundakom oslonjen o zglib ramena. Za ciljeve na daljinama preko 150 m, nišansku tačku treba izabrati u glavu (vrh cilja) figure.

49. Grupni cilj, koji se sastoji od više odvojenih jasno vidljivih figura, gađati jedinačnom paljbom – kratkim rafalima, postepeno prenoseći vatru sa jedne figure na drugu.

Za vreme gađanja treba osmatrati pad zrna i, ako je potrebno, položaj nišanske tačke menjati.

(3) Gađanje trenutnih ciljeva

50. Da bi se pogodio cilj koji se pojavljuje za kratko vreme, potrebno je da se pažljivo osmatra, da se cilj brzo uoči, odredi daljina do njega, izabere nišan i nišanska tačka i otvori paljbu.

Brzo otvaranje paljbe na takve ciljeve postiže se na račun vremena koje se predviđa za pripremu za gađanja.

51. Radi gađanja trenutnog cilja, treba ranije nanišani na ono mesto gde se očekuje njegova pojava i čim se cilj pojavi brzo ga nanišani i otvoriti paljbu.

Ako nije moguće ranije predvideti mesto pojave cilja, treba gađati »lovački« (iz stava »gotovs« brzo podići pištolj, nanišani i otvoriti paljbu).

Automatskim pištoljem trenutne ciljeve treba gađati kratkim rafalima.

(4) Gađanje pokretnih ciljeva

52. Pokretne ciljeve svrstavamo u tri grupe: **frontalni** – ciljevi koji se kreću u grupi uglova od 0° do 15° ; **kosi** – ciljevi koji se kreću u grupi uglova od 16° do 60° , i **bočni** – ciljevi koji se kreću u grupi uglova od 61° do 90° , u odnosu na pravac gađanja.

Frontalni pokretni ciljevi mogu biti **dolazeći** (kreću se ka vatrenom položaju) i **odlazeći** (kreću se od vatrenog položaja).

53. Pištoljima 7,62 mm M57 i 7,65 mm M70, frontalni pokretni ciljevi se gađaju tako što se nišanska tačka za dolazeći cilj izabere u visini pojasa, a za odlazeći u glavu figure (sl. 14).

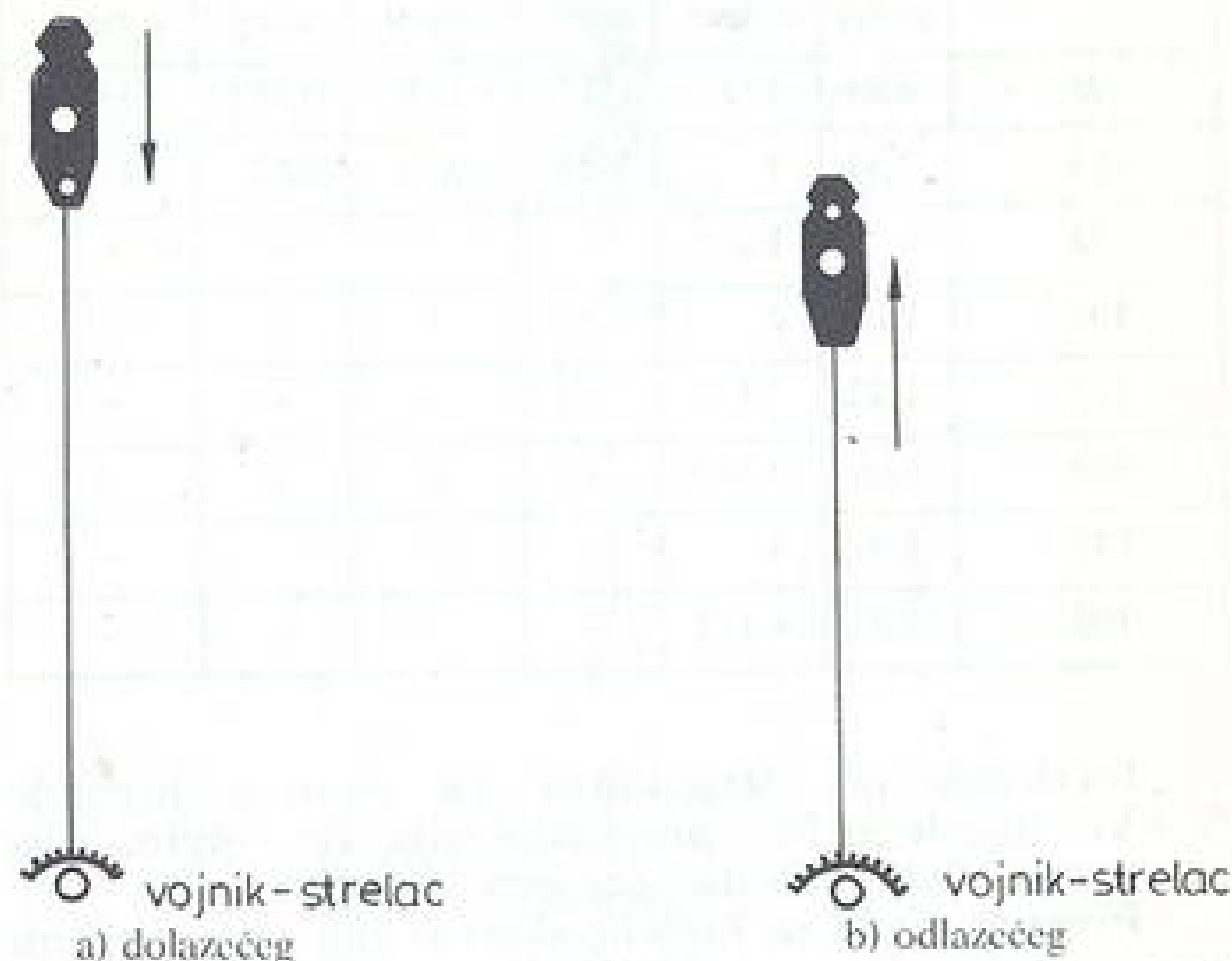

Sl. 14 – Izbor nišanske tačke za gađanje frontalnog pokretnog cilja

54. Kada se frontalni pokretni ciljevi gađaju automatskim pištoljima, nišansku tačku treba izabrati prema odredbama t. 73.

55. Bočni i kosi ciljevi gađaju se podeljkom nišana za određenu daljinu do cilja, a nišanska tačka se prenosi od sredine cilja u pravcu njegovog kretanja. Put koji cilj pređe za vreme leta zrna do njega naziva se preticanje.

Preticanje se vrši u figurama (jedna figura odgovara veličini od 50 cm).

Tabela 1

VELIČINE PRETICANJA

Daljina gađanja	Automatski pištolj	Pištolj 7,62 mm M57		Pištolj 7,65 mm M70		
	Veličina preticanja za cilj brzine 3 m/s					
	u (m)	u figur.	u (m)	u figur.	u (m)	u figur.
25	0,24	1/2	0,17	1/3	0,255	1/2
50	0,51	1	0,35	2/3	0,52	1
75	0,78	1 1/2	–	–	–	–
100	1,05	2	–	–	–	–
125	1,32	2 1/2	–	–	–	–
150	1,62	3 1/4	–	–	–	–
175	1,92	4	–	–	–	–
200	2,22	4 1/2	–	–	–	–

Preticanje se izračunava na osnovu formule $P_c = V_c \cdot t_c$, gde je: P_c – preticanje cilja, V_c – brzina cilja i t_c – vreme leta zrna na ocenjenoj daljini do cilja.

Primer: Gađa se bočni pokretni cilj, automatskim pištoljem, na odstojanju 100 m. Preticanje (tabela 1) je 2 figure (sl. 15).

55. Kada se gađa kosi cilj koji se kreće pod uglom od 30° , popravka zbog brzine cilja je 0,5; pod uglom od 45° do $0,7$ i pod uglom od 60° do $0,9$, od vrednosti datih za cilj koji se kreće pod uglom od 90° (tabela 1).

Primer: Gađa se kosi cilj koji se kreće pod uglom od 30° , automatskim pištoljem na daljini od 175 m. Preticanje za cilj koji se kreće pod uglom od 90° je 4 figure, a za cilj pod uglom od 30° je 2 figure.

Ako se neprijatelj vojnik kreće korakom, preticanje se uzima dva puta manje nego za cilj koji trči.

56. U borbi je nemoguće tačno odrediti ugao pod kojim se cilj kreće, pa je zbog toga neophodno, za ciljeve koji se kreću pod uglom koji je približan pravom uglu (90° do 60°), uzeti celo preticanje, a ako su uglovi oštriji (manji) od 60° , uzeti pola preticanja.

preticanje za 2 figure

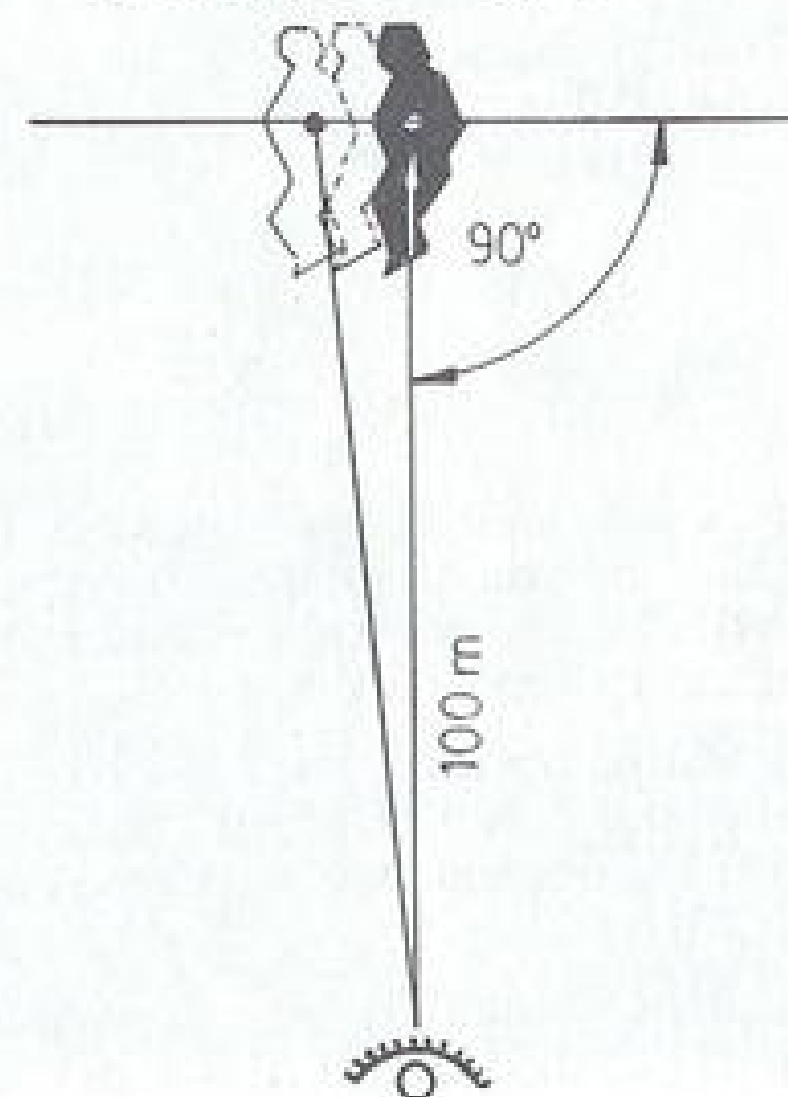

Sl. 15 – Gađanje bočnog cilja koji se kreće pod uglom od 90°

57. Bočni i kosi ciljevi gađaju se sačekivanjem i praćenjem.

Pri gađanju ciljeva **sačekivanjem**, vojnik nišani u izabranu nišansku tačku na pravcu kretanja cilja i čim se cilj približi toj tački za veličinu određenog preticanja u figurama, otvara paljbu.

Pri gađanju ciljeva **praćenjem**, vojnik nišani ispred cilja za određeno preticanje u figurama i u najpovoljnijem trenutku otvara paljbu.

(5) Gađanje maskiranih ciljeva

58. Radi gađanja ciljeva skrivenih iza maske (žbun, živa ograda i slično), gađa se u masku gde se cilj nalazi. Ako položaj cilja iza maske nije poznat, gađa se maska postepeno prenoseći nišansku tačku sa jednog kraja maske na drugi, za širinu cilja od 50 cm.

59. Prilikom gađanja automatskim pištoljem kratkim rafalima, na daljinama od 100 m i većim, nišansku tačku prenositi za veličinu širine jezgra snopa na datoj daljini.

(6) Gađanje u kretanju

60. Gađati u kretanju se može iz ruku i »lovački« – sa zaustavljanjem i bez zaustavljanja. Pri svakom zaustavljanju prema potrebi se može ispaliti 2 do 3 metka ili kratka rafala iz automatskog pištolja.

61. Radi gađanja iz ruku, kada je cilj na daljini do 30 m, vojnik pištolj oslanja na kuk i upravljajući ga prema cilju otvara paljbu. Pomeranje oružja prema cilju vrši se na osnovu osmatranja pada zrna.

Kada se gađa automatskim pištoljem sa ispravljenim kundakom, pištolj se drži levom (desnom) rukom za okvir, a desnom (levom) za rukohvat i laktom se kundak blago pritisne uz bok.

Pri gađanju iz ruku, paljba se otvara pod desnom (levom) nogom.

62. Radi gađanja »lovački« sa kratkim zaustavljanjem, pištoljem 7,62 mm M57, pištoljem 7,65 mm M70 i automatskim pištoljem sa preklopljenim kundakom, vojnik se zaustavlja pod desnom (levom) nogom (sl. 16) i ne prinoseći levu (desnu) nogu, hitro izdiže ruku sa pištoljem, kratko nanišani u cilj i otvara paljbu, i produžava kretanje.



Sl. 16 – Gađanje pištoljem »LOVAČKI« sa kratkim zaustavljanjem

Radi gađanja automatskim pištoljem sa ispravljenim kundakom, vojnik se zaustavlja pod levom (desnom) nogom i ne prinoseći desnu (levu) nogu iznosi pištolj u zgib ramena, kratko nanišani, izvrši opaljenje i produžava kretanje.

63. Radi gađanja »lovački« bez zaustavljanja, vojnik izdiže pištolj pod levom (desnom) nogom i ne zaustavlja se pod desnom (levom) nogom izvrši opaljenje.

Automatski pištolj sa ispravljenim kundakom donosi se u zgib ramena pod desnom (levom) nogom, a pod levom (desnom) se izvrši opaljenje (sl. 17).

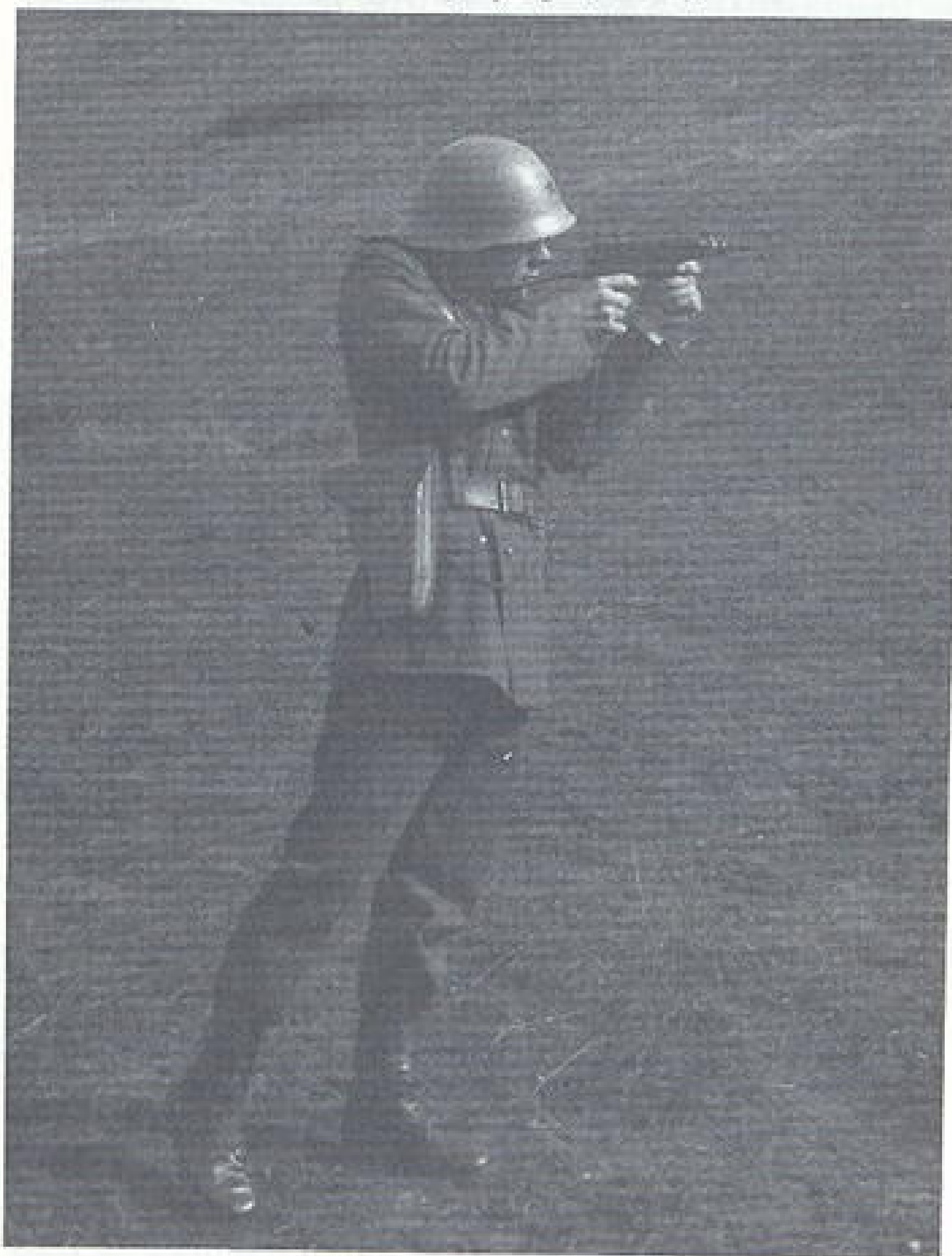

Sl. 17 – Gađanje automatskim pištoljem sa ispravljenim kundakom »LOVAČKI« bez zaustavljanja

64. Pri iznenadnom susretu sa neprijateljem na manjim daljinama (u šumi, naseljenom mestu i slično), vojnik gađa iz svih položaja (stavova) upravljajući cev oružja u cilj.

Pri tome automatski pištolj može biti sa ispravljenim i preklopljenim kundakom.

(7) Gađanje ciljeva u vazdušnom prostoru i u uslovima ograničene vidljivosti

65. Pištoljem se gađaju padobraneci na daljinama uspešnog dometa. Pri gađanju padobranaca, nišansku tačku izabrati ispod nogu u pravcu spuštavanja padobranca.

66. Kada se padobraneci gađaju automatskim pištoljem na daljinama od 50 m do 200 m, treba zadnji nišan postaviti na podeljak »150«, zauzeti određeno preticanje u figurama računajući ga od nogu padobranaca. Veličina preticanja data je u tabeli 2.

Tabela 2

Daljina gađanja	Preticanje	
	u m	u figurama
50	1,02	1/2
75	1,56	1
100	2,10	1 1/4
125	2,65	1 1/2
150	3,24	2
175	3,82	2 1/4
200	4,44	2 1/2

67. Pod uslovom ograničene vidljivosti treba gađati ciljeve u neposrednoj blizini. Ukoliko je nemoguće nišani preko nišana, na cilj nišani grubo, duž navlake – sanduka pištolja. Noću, osvetljene ciljeve gađati kao danju.

5) PREKID PALJBE I OBUSTAVLJANJE GAĐANJA

68. Prekid paljbe ostvaruje se na komandu: »**PREKINI!**« ili samostalno. Posle komande pištolj se ukoči i zauzima stav: »Gotovs«.

Ako su u momentu prekida paljbe bili ispaljeni svi meci ili više od pola okvira, pištolj se puni napunjenim okvirom, pri čemu ne treba izbacivati metak iz cevi.

Ponovno otvaranje paljbe ostvaruje se samostalno ili po komandi za otvaranje vatre, pri čemu se pištolj prvo otkoči.

69. Obustavljanje gađanja ostvaruje se na komandu: »**PREKINI-ISPRAZNI!**«. Na tu komandu prekida se paljba, izvadi okvir, izbacij metak iz cevi i stavi u okvir, izvrši okidanje, ukoči pištolj, kod automatskog pištolja nišan postavi u osnovni položaj na podeljak »75«, u telo pištolja stavi pun okvir, a zatim vojnik izokrene na levi bok i stavi pištolj u futrolu.

Posle zakopčavanja futrole, vojnik se okreće na stomak. Sastavi pete nogu i odupre na ruke, izbacij levu nogu napred, ispravi telo, privuče desnu nogu do leve i zauzme stav: »Mirno«.

3. SNABDEVANJE MUNICIJOM U BORBI

70. Uz pištolj sleduje jedan borbeni komplet municije. Utrošak municije odobrava se prema dobijenom zadatku. Kada se utroši polovina odobrene municije, odmah se izveštava pretpostavljeni starešina.

71. Redovna popuna municijom ostvaruje se putem dotura. Pored toga, snabdevanje se ostvaruje i prikupljanjem municije na bojištu i uzimanjem od teže povređenih ili poginulih, i zarobljavanjem od neprijatelja.

Kao neprikosnovena rezerva uz pištolj mora uvek postojati jedan pun okvir, koji se može utrošiti samo po odobrenju pretpostavljenog ili u slučaju krajnje potrebe.

Faint, illegible text at the top of the left page, possibly bleed-through from the reverse side.

Second block of faint, illegible text on the left page.

Third block of faint, illegible text on the left page.

Fourth block of faint, illegible text on the left page.

Fifth block of faint, illegible text at the bottom of the left page.

PRILOZI

OSNOVNI BALISTIČKI PODACI I ELEMENTI PUTANJE ZRNA PRI GADANJU
IZ AUTOMATSKOG PISTOLJA 7,65 mm

Daljina (m)	Polazni ugao		Padni ugao		Ordinata temena (m)	Apscisa temena (m)	Vreme leta (s)	Krajnja brzina zrna (m/s)	Energija zrna (J)
	n stepenima	Θ_0	n hiljaditih (60-00)	Θ_0					
0	0	0	0	0	0	0	0	310	225,8
25	0° 5	1,25	0° 5	1,28	0,01	12,6	0,08	298,4	209,2
50	0 9	2,57	0 10	2,69	0,03	25,3	0,17	288,1	195,0
75	0 14	3,95	0 15	4,23	0,08	38,2	0,26	278,6	182,4
100	0 19	5,39	0 21	5,91	0,15	51,1	0,35	296,5	170,7
125	0 25	6,9	0 28	7,71	0,24	64,3	0,44	260,8	159,8
150	0 31	8,48	0 35	9,71	0,36	77,5	0,54	252,4	149,7
175	0 37	10,14	0 43	11,85	0,50	90,9	0,64	244,2	140,2
200	0 43	11,87	0 51	14,18	0,68	104,4	0,74	236,4	131,3
225	0 49	13,69	1 0	16,70	0,89	118,0	0,85	228,9	123,1
250	0 56	15,59	1 10	19,42	1,14	131,8	0,96	221,6	115,4

Maksimalni domet zrna 7,65 mm M77 iz automatskog pištolja je 1400 m.
Elevacioni ugao pod kojim se ostvaruje maksimalni domet iznosi $E = 35^\circ$.

ORDINATE PUTANJE ZA ZRNO 7,65 mm M77 PRI GADANJU IZ
AUTOMATSKOG PIŠTOLJA

		D A L J I N A (m)									
		25	50	75	100	125	150	175	200	225	250
Nišan											
75	0,07	0,07	0	-0,15	-0,39	-0,72	-1,14	-1,67	-2,30	-30,5	
150	0,19	0,31	0,36	0,33	0,21	0	-0,30	-0,71	-1,22	-1,86	

POPRAVKA PRAVCA ZBOG UTICAJA BOČNOG VETRA

Daljina u metrima	Popravka pravca zbog uticaja bočnog vetra $W_z = 10$ (m/s)			
	X	m	hiljaditi (60-00)	figure
25	0,02	0,64	-	-
50	0,06	1,25	-	-
75	0,14	1,85	1/4	1/4
100	0,24	2,45	1/2	1/2
125	0,38	3,05	1	1
150	0,55	3,67	1	1
175	0,75	4,29	1 1/2	1 1/2
200	0,99	4,94	2	2
225	1,25	5,57	2 1/2	2 1/2
250	1,56	6,23	3	3

KARAKTERISTIKE SLIKE POGODAKA ZA ZRNO 7,65 mm M77
PRI GAĐANJU IZ AUTOMATSKOG PISTOLJA

Daljina X	Jedinačna paljba			Rafalna paljba (rafal 3-5 metaka)		
	V _{vj}	V _{pj}	V _{kj}	V _{vr}	V _{pr}	V _{kr}
m	cm	cm	cm	cm	cm	cm
25	2	2	4	8	8	14
50	4	4	7	17	17	30
75	7	6	11	29	25	47
100	10	9	17	42	38	70
125	13	12	22	55	50	92
150	17	15	28	71	63	117
175	21	18	34	88	76	143
200	25	22	41	105	92	172
225	29	26	48	122	109	202
250	34	30	56	143	126	235

NAPOMENA:

1. Gađanje je izvedeno iz ruke sa naslona (bez korišćenja kundaka).
2. V_k – verovatno kružno skretanje (upotrebljava se i simbol R_{ε0}).

POPRAVKE VISINE ZBOG PROMENE METEOROLOŠKIH
I BALISTIČKIH USLOVA PRI GAĐANJU ZRNUM 7,65 mm IZ
AUTOMATSKOG PIŠTOLJA

Daljina u metrima X	Popravke visine u metrima zbog uticaja			
	Uzdužnog vetra W _x =10 m/s	Promene tempera- ture t=10°C	Promena atmosfer- skog pri- tiska H=10 m bar	Promena početne brzine V ₀ =10 m/s
25	0,00	0,00	0,00	0,00
50	0,00	0,00	0,00	0,01
75	0,00	0,00	0,00	0,01
100	0,01	0,00	0,00	0,03
125	0,01	0,01	0,00	0,05
150	0,02	0,01	0,00	0,07
175	0,03	0,02	0,00	0,09
200	0,05	0,03	0,01	0,12
225	0,07	0,04	0,01	0,16
250	0,09	0,05	0,01	0,20

OSNOVNI BALISTIČKI PODACI I ELEMENTI PUTANJE ZRNA
PRI GAĐANJU PIŠTOLJIMA 7,62 mm M57 i 7,65 mm M70

ZA PIŠTOLJ 7,62 mm M57			7,65 mm M70		
Masa	kg	0,0055		0,0047	
Početna brzina	m/s	455		300	
X	m	25	50	25	50
Polazni ugao	0°	02	04	05	010
	60-00	0,59	1,25	1,34	2,76
Padni ugao	0°	02	05	05	011
	60-00	0,62	1,37	1,38	2,92
Ordinata temena putanje	m	0,004	0,017	0,009	0,037
Apscisa tem. put.	m	12,7	25,6	12,6	25,3
Vreme leta	s	0,057	0,118	0,085	0,174
Krajnja brzina	m/s	423,4	395,0	287,2	276,2
Energija zrna	J	493	429	194	179
popravka visine zbog uzdužnog vetra $W_x=10$ m/s	m	0	0	0	0
popravka pravca zbog bočnog vetra $W_z=10$ m/s	m	0,02	0,08	0,02	0,07
Vp	m	0,023	0,046	0,02	0,04
Vv	m	0,023	0,046	0,02	0,04

TEHNIČKI PODACI ZA PIŠTOLJE 7,62 mm M57 i 7,65 mm M70

	7,62 mm M57	7,65 mm M70
- Kalibar	7,62	7,65 mm
- Početna brzina zrna	420-455	300 m/s
- Dužina cevi	116	94 mm
- Dužina nišanske linije	158	122 mm
- Praktična brzina gađanja	30-40	30-40 met/min
- Okvir se puni sa	9	8 metaka
- Masa metka	10,2-11	7,6 g
- Masa zrna	-	4,7 g
- Masa pištolja	970	740 g
- Krajnji domet zrna	1640	1400 m

Prilog 8

TEHNIČKI PODACI ZA AUTOMATSKI PIŠTOLJ 7,65 mm

- kalibar cevi.....	7,65 mm
- dužina cevi.....	115 mm
- dužina pištolja:	
- sa ispravljenim kundakom.....	517 mm
- sa preklopljenim kundakom.....	270 mm
- dužina nišanske linije.....	147 mm
- masa automatskog pištolja sa punim okvirom:	
- kratkim (10 metaka).....	1,44 kg
- dugim (20 metaka).....	1,54 kg
- masa automatskog pištolja bez okvira.....	1,28 kg
- masa praznog okvira:	
- kratkog.....	75 g
- dugog.....	100 g
- masa metka 7,65 mm.....	7,6 g
- masa zrna 7,65 mm.....	4,7 g
- početna brzina zrna.....	310 m/s
- tehnička brzina gađanja.....	750 met./min
- praktična brzina gađanja:	
- jedinačnom paljbom.....	do 35 met./min
- rafalnom paljbom.....	do 100 met./min
- najuspješnije dejstvo:	
- iz ruke.....	do 50 m
- sa ramena.....	do 200 m
- ubojno dejstvo zrna.....	do 370 m
- maksimalni domet.....	do 1400 m



I S P R A V K E

za »Pravilo pištolji 7,62 mm i 7,65 mm«

Strana	Red	Stoji	Treba da stoji
26	6. odozgo	u okvira	okvira
33	7. odozgo	zapijače	zapijače
51	12. i 13. odozgo	nalaže	nalaže
53	Slika 8	opruga udaraca	opruga udarača
60	7. odozgo	14. i dalji redosled tačaka 15. do 31.	16. i dalji redosled tačaka 17. do 33.
70	13. odozdo	»ukučeno«	»ukočeno«
72	2. odozdo	iznad)	(iznad)
83	3. odozdo	opslužuje lice	opslužuju lica
120	11. odozdo	dovede,	dovede
120	10. odozdo	oružje	oružju
121	9. odozdo	27.	47.
122	4. odozgo	zglob	zglob
123	7. odozdo	t. 73.	t. 37.
124	Tabela 1 2. odozgo	Pištoj	Pištolj
124	10. odozdo	55. i dalji redosled tačaka 56. do 71.	56. i dalji redosled tačaka 57. do 72.
135	Prilog 1 Vc 5. odozgo	296,5	269,5
136	Prilog 2 2. odozdo	—30,5	—3,05