

D, A, NL, B, F, SLO 5 €
CH 6,5 CHF
BiH 6 KM

RUJAN 2016.
BROJ 66
19,99 KN

SREDNJI VIJEK

Bizant u
ratu, borba za
egzistenciju

SUVREMENI RATOWI

Ogadenski
rat u Africi
1977. - 1978.

WP

MAG
ZA

vecernji list

Cocco Bill

www.balkandownload.org

BITKA ZA ZAGREB 1945.

Jedna od posljednjih velikih bitaka Drugoga svjetskog rata na teritoriju današnje RH koja je slabo obrađena u historiografiji



Prva cjelovita analiza bitke za Zagreb u svibnju 1945.

Dosad smo pisali o mnogim bitkama Drugoga svjetskog rata na prostoru današnje RH. O većini njih se čulo, ili već i ranije pisalo, o njima se priča, čita, prepucava... No koliko je vas dosad čulo o bitki za Zagreb u svibnju 1945.? Koliko vas je o njoj čitalo? Vjerujem, jako mali broj. A kako napominje autor šlagera ovog broja magazina, Domagoj Novosel, bitka za Zagreb u svibnju 1945. bila je jedna od posljednjih velikih bitaka Drugoga svjetskog rata vođena na teritoriju današnje RH. I zašto je ta tema toliko zanemarena, Novosel piše: „Nažalost, taj relativno velik sukob slabo je obrađen u poslijeratnoj, ali i novijoj hrvatskoj historiografiji. Mnoštvo autora samo paušalno i fragmentirano iznosi podatke o sukobu koji je trajao puna dva dana. Dva su razloga tome; autori koji su pisali s pobjedničke strane, uglavnom su 8. svibnja i ulazak snaga JA u središte Zagreba smatrali završetkom operacija vezanih za Zagreb pa se samo sporadično javljaju kratke nautknice o „čišćenju neprijateljskih ostataka u sjevernim dijelovima grada



ZVONIMIR DESPOT
urednik
zvonimir.despot@
vojnepovijest.hr



i podnožju Zagrebačke gore“. S druge pak strane, autori koji su kasnije u hrvatskoj emigraciji pisali o povlačenju snaga HOS-a i posljednjim danima NDH, više su okupirani tematikom oko Bleiburga i Križnog puta. Budući su memoarske radove pisali oni koji su se domogli inozemstva te krenuli iz Zagreba nekoliko dana prije same bitke na navedenom području, objavljeni su radovi vrlo šturi. Međutim, samostanski ljetopisi župne crkve na Sv. Ksaveru, župna spomenica vlč. Leopolda Rusana u Remetama, usmena predaja i danas živućih mještana i ono što je najvažnije nekoliko arhivskih dokumenata, dovoljni su izvori za prikaz bitke na sjeveru Zagreba. Njima svakako treba pripojiti one rijetke fragmente koje su objavili pojedini autori, kako oni u poslijeratnoj Jugoslaviji, tako i oni u hrvatskoj emigraciji.“ Ovo je stoga prva cjelovita analiza ove bitke!
Donosimo i nastavak priče o Miljenku Filipoviću u Legiji stranaca, kao i zanimljivu, posve nepoznatu temu o Ogadenskom ratu u Africi sedamdesetih godina.

Impresum

IZDAVAČ

Večernji list d.o.o.
Oręškovićeva 6H/1
10 010 Zagreb
Tel. +3851 6300 605
Fax +3851 6300 679
info@vojnepovijest.hr
www.vojnapovijest.vecernji.hr

ZA IZDAVAČA

Andrea Borošić
Miro Mauhar

GLAVNI UREDNIK

Dražen Klarić

UREDNIK IZDANJA

Zvonimir Despot

MARKETING

Tel. +3851 6300 756
Fax +3851 6300 686

PRODAJA I OGLAŠAVANJE

Tel. +3851 6300 588
Fax +3851 6300 685

GRAFIČKO OBLIKOVANJE

RedPoint d.o.o., Zagreb

TISAK

Tiskara Zagreb d.o.o.
Radnička cesta 210
10 000 Zagreb

**Info telefon
za pretplatu
01 5540 999**



Završne operacije za grad Zagreb 1945. godine - bitka za Zagreb

6

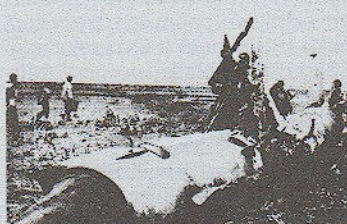

Suvremeni ratovi - Ogadenski rat od 1977. do 1978. godine u Africi

66



Srednji vijek - Bizant u ratu 600. - 1453. borba za egzistenciju

74

Cocco Bill
www.balkandownload.org

Vojni udar u Turskoj4

Zrakoplovstvo, mornarica i Ustaška vojnica 20

Britansko tajno oružje na bojišnici ...36

Prvi tenkovi u Prvom svjetskom ratu 44

Od elitnog legionara do generala HV-a..... 48

Putevi i stranputice estonske povijesti . 64

Opsada Sigeta 1566. godine 84

Prva filmska uspomena 86

Nosač zrakoplovnih bombi RAB-16 90

Potražite nas na www.facebook.com/vojnepovijest

**Novi broj
na kioscima
05.10.**

Povijest turske b turske povijesti:

U petak, 15. srpnja 2016. povijest Turske se ponovila i nepobitno odredila njezino razdoblje predvidive budućnosti.

Frakcije vojske koje su se nazvale Vijećem za mir u Domovini (tur. Yurtta Sulh Konseyi, engl. Peace at Home Council), a što su pojedini analitičari povezali sa znamenitim kemalističkim sloganom „mir u domovini, mir u svijetu“, pokušale su izvesti vojni udar. Neuspjeli pokušaj vojnog udara u Turskoj zaokupio je pažnju svjetskih medija. Stručnjaci, političari i javnost utemeljeno se pitaju zašto se dogodio pokušaj vojnog udara, o kakvom tipu udara je riječ, tko stoji iza organizacije udara, koji su motivi i ciljevi pučista, je li turski državni vrh raspolagao obavještajnim podacima o pripremi udara, radi li se o autentičnom ili insceniranom udaru, pokušaju klasičnog vojnog udara ili pak destabilizacije turske vojske? Puno je neodgovorenih pitanja. No čini se da je sociopolitički kontekst koji je generirao udar izvjestan. Kao i u ranijim slučajevima, vojska je opetovano intervenirala u turske unutarnjopolitičke i socijalne procese u složenom setu unutarnjih civilno-vojnih odnosa i ustavne pozicije turske vojske u relaciji s turskim regionalnim i međunarodnim odnosima i procesima. Turski civilno-vojni odnosi i odnos turske vojske i civilne političke elite predvođene predsjednikom Recepom Tayyipom Erdoganom ipak su, čini se, bili presudni. Kompleksnost tog odnosa, sigurnosna destabilizacija Turske, bliskistočne i s tim povezane strateške međunarodne turbulencije te povijest miješanja turske vojske u političke procese faktori su koji su pažljivijim analitičarima međunarodnih odnosa i turkolozima ukazivali da destabilizacija Turske ovog tipa nije iznenađenje.

Moćno Osmansko carstvo koje su pred kraj postojanja nazivali „bolesnikom s Bospora“ nestalo je početkom 1920-ih. Državnik i general, Mustafa Kemal Atatürk Ustavom iz 1924. stvorio je modernu tursku državu ukidanjem dotadašnjeg kalifata koji je simbolizirao jedinstvo islamske vjernosti. Kemalizam ili ataturkizam, kao ideologija i model modernizacije muslimanskih dru-

Kurdsko pitanje, ISIL i sirijski rat itekako će utjecati na regionalnu ulogu Turske, posebno u sigurnosnom smislu zbog slabljenja vojske te nepovjerenja i sukoba među institucijama turskog sustava nacionalne sigurnosti

štava, sadržavao je šest načela: republikanizam, sekularizam, jezik kao definicija nacije, populizam i naglašavanje suvereniteta, revolucionarnost i etatizam koji ističe ulogu države u odnosu na državne interese u gospodarskom razvoju, društvu, kulturi i obrazovanju. Bio je to dramatičan obrat kako u pogledu uloge i uređenja turske države, tako i njezine političke orijentacije. Tih šest načela (sekularizam, republikanizam, nacionalizam, državni intervencionizam, populizam i reforme), kako je istaknuto u izvrsnoj studiji „Bliski istok: politika i povijest“ (Mirjana Kasapović, ur., 2016.), temelj su političkog identiteta te institucionalna i socijalna konstrukcija turske države i nacije. Kemalizam je i strateški pristup transformacije heterogenoga osmanskog imperija u homogenu tursku naciju i državu. Taj nezavršeni kompleksni proces i danas je izvor sigurnosne destabilizacije Turske, prvenstveno glede kurdskog pitanja. Makar sekularan, kemalizam je tursku naciju temeljio i na religijskoj homogenosti, islamskoj vjeri. Od početaka nastanka moderne kemalističke turske države vojska ima posebnu ulogu. Bila je snažna poluga Mustafi Kemalu Atatürku u modernizaciji Turske. Njezina posebna uloga na snazi je ostala do današnjih dana. Uloga turske vojske već gotovo cijelo jedno stoljeće bila je i jest obrana ustavnog poretka definiranog Ustavom iz 1924. godine. U sigurnosnom smislu ojačana je tijekom Hladnog rata te napuštanjem Atatürkova defenzivnog realizma i priklanjanjem Zapadu. Nakon vojnog udara 1960. Zakonom o službi u oružanim snagama (tur. Türk Silahlı Kuvvetleri İç Hizmet Kanunu) ozakonjena je intervencija vojske u unutarnja politička pitanja. Ustavom iz 1982. koji je donijela vojska nakon udara 1980. i koji

je dobio referendamsku potvrdu od 92 posto, uloga vojske u politici je potvrđena. Vojska je na osnovi Ustava koji je donijela sebe proglasila posljednjom branom protiv rušenja sekularnog poretka i političkih vrijednosti koje je uspostavio Kemal Atatürk. Turska vojska pokazala se povijesno promatrano kao snaga koja je bila u stanju vršiti pritisak na vlast, rušiti vlast i postaviti se kao jamac sigurnosti države i očuvanja nacionalnog identiteta. Vojska u kemalističkom konceptu ima karakter čuvara poretka ne samo u odnosu na vanjsku sigurnost, nego i u unutarnjoj sigurnosti spram domaćih aktera koji pokušavaju srušiti ustavni poredak. To je kontekst u kojem je u Turskoj u šest desetljeća izvršeno pet vojnih udara. Prvi udar izvršen je u svibnju 1960. godine. Pod vodstvom generala Cemala Gürsela srušena je vlada premijera Adnana Menderesa nad kojim je nakon sudskog procesa i optužbi za veleizdaju godinu dana kasnije izvršena smrtna presuda. Godine 1971. kada su Tursku potresale značajne nestabilnosti i nasilje, vojska je ponovno intervenirala u unutarnjopolitičke procese i preuzela vlast (tzv. Puč memorandum, engl. Coup by Memorandum). Bila je to era vladavine premijera Süleymana Demirela i predsjednika Cevdeta Sunaya. Devet godina kasnije u uvjetima jačanja unutarnjih sukoba, kurdskog nasilja i islamizma ohrabrenog iranskom revolucijom vojska je predvođena generalom Kenanom Evrenom opetovano srušila koalicijsku vladu premijera Süleymana Demirela (Operacija zastava, tur. Bayrak Harekâtı). Vojna vlast posebno je bila represivna nakon ovog udara: oko 650.000 ljudi je uhićeno, gotovo 600 osuđeno na smrt, zabranjene su političke stranke i sindikalne aktivnosti te je mnogim istaknutim poli-

prof. dr. sc.
MIRKO BILANDŽIĆ
Filozofski fakultet
Sveučilišta u Zagrebu

“
Recentni procesi na Bliskom istoku i Arapsko proljeće koji su bili prilika da Turska realizira status regionalne mega-sile odveli su Tursku u drugom smjeru

Budućnosti ili budućnost vojni udar u Turskoj

tičarima zabranjena aktivnost. Vojska je u politiku intervenirala i 1997. kada je srušen Necmettin Erbakan (Postmoderni puč, tur. Post-modern darbe), prvi islamistički premijer u turskoj povijesti. Njegova „Stranka blagostanja“ (tur. Refah Partisi) zabranjena je 1998. godine zbog kršenja ustavnih odredbi o sekularizmu. Godine 2003. takvu je odluku potvrdio i Europski sud za ljudska prava. Zbog recitiranja zabranjenih islamističkih stihova petogodišnju zabranu političkog djelovanja dobio je i aktualni turski predsjednik Recep Tayyip Erdogan. Necmettin Erbakan bio je politički promotor aktualnog predsjednika koji Necmettina Erbakana smatra vođom. Uz ova četiri vojna udara, sumnjivu smrt predsjednika Turguta Ozala 1993. stručnjaci također označavaju „tihim vojnim udarom“. Dva desetljeća kasnije forenzičko-patološki nalazi dokazali su da je smrt Turguta Ozala nastupila trovanjem. Makar su prva tri vojna udara izvršena u uvjetima unutarnjih turskih nestabilnosti, istanbulski profesor Hasan Kösebalaban u izvrsnoj studiji „Turkish Foreign Policy: Islam, Nationalism, and Globalization“, ističe i njihovu međunarodnu dimenziju. Konkretno, svi su udari imali podršku ili suglasnost SAD-a i dogodili su se u uvjetima stanovitog odmicanja turske politike od Amerike kojoj se Turska nakon vojnih udara vraćala. Jesu li „naučne lekcije“ poslužile turskim vlastima da i posljednji neuspjeli vojni udar povežu sa SAD-om? Za udar turske su vlasti optužile Fethullaha Gulena, bivšeg imama i suradnika predsjednika Recepta Erdogana, koji od 1999. živi u izgnanstvu u SAD-u i čije su izručenje zatražili. Za udar je optužen njegov pokret „Hizmet“ (služenje) koji turske vlasti nazivaju terorističkom organizacijom FETO/ PDY (Fetullah extremist Organization) odnosno „paralelnom državnom strukturom“ koju je pokret Fethullaha Gulena stvorio u strukturama turske države i društva. S ciljem demontiranja utjecaja sekularizma i vojske te jačanja islamizma, od dolaska na vlast Recepta Erdogana i njegove Stranke pravde i razvoja (tur. Adalet ve Kalkınma Partisi – AKP) Fethullah Gulen i predsjednik bili su partneri u tom proce-

su. PodAKP-om stvarana je „duboka država“ (tur. derin devlet, engl. deep state), proislamskog/islamističkog karaktera. AKP i Gulenov pokret instaliranjem lojalnih kadrova prodrli su u vitalne strukture države i društva na koje nastoje utjecati (policija, vojska, pravosuđe i mediji). Logičan je stoga Erdoganov strah od Gulena nakon njihova razlaza i optužbe spram Gulena zbog „paralelnih državnih struktura“. Američka administracija još je 2010., kako je istaknuto u knjizi „Izgubljeni hegemon“, zaključila da je Gulenov pokret „duboko ukopan u državne političke institucije“. Ruske su pak obavještajne institucije utemeljeno taj pokret označile „frontom CIA-e“. Budućnost će pokazati tko je stvarni organizator posljednjega državnog udara. No ono što je zasigurno točno jest da AKP i Recep Erdogan od dolaska na vlast provode proces (re) islamizacije Turske. To je izazov sekularnom kemalizmu čiji branik upravo jest vojska. Kemalistička

vama s kojima dijeli određene povijesne poveznice. Neoosmanizam je oblik nacionalističke, islamske/islamističke i panturkističke ideologije koja zagovara obnovu utjecaja Republike Turske na prostoru bivšeg Osmanskog Carstva, pri čemu su ključne točke na trokutu Bliski istok – Kavkaz – Balkan. Neoosmanistička politička strategija postupno nastaje od kraja hladnog rata, a teorijski ju je utemeljio i koherentno uobličio bivši šef turske vlade i profesor na istanbulskom sveučilištu Beykent, Ahmet Davutoğlu. Teorijsku elaboraciju strategije, netom pred dolazak AKP-a na vlast, Ahmet Davutoğlu oblikovao je 2001. u knjizi „Strategija dubine: međunarodni položaj Turske“ (Stratejik Derinlik: Türkiye'nin Uluslararası Konumu). Recep Erdogan doživljava sebe kao suvremenog Kemala Atatürka. Revizijom kemalizma i osmanizma, koristeći geografske i religijske-povijesne faktore, turska elita predvođena predsjednikom nastoji pretvoriti

Turska je politički, sigurnosno i gospodarski (članica G-20) moćna država. Država je to i sa značajnim međunarodnim ugledom i pozicijom, donedavno uvažavana od strateških sila diljem svijeta. Recentni procesi na Bliskom istoku i Arapsko proljeće koji su bili prilika da Turska realizira status regionalne mega-sile odveli su Tursku u drugom smjeru. Štoviše, bliskoistočne krize, posebno iračka i sirijska, imaju „preljevajući efekt“ u Tursku. Nasilje i terorizam turska su svakodnevnica. Uz ostalo, i to je okvir u kojem se dogodio neuspjeli vojni udar. Zašto je izveden gotovo amaterski ostaje upitno (nije s vlasti skinut predsjednik, nije postojalo jedinstvo vojnog vrha i vojske, u puču je sudjelovalo 8500 ili jedan i pol posto pripadnika vojske, uhićen načelnik vrhovnoga vojnog stožera, ne zna se što su pučisti željeli i koju alternativu režimu nude, nisu imali podršku javnosti, pogrešne procjene podrške javnosti predsjedniku itd.)? No taj vojni udar već ima dramatične posljedice (300 ubijenih, više od 2100 ranjenih, 60.000 režimu nepoćudnih osoba je različito sankcionirano), a i dalje će, kao i reakcije režima na udar, utjecati na političku, socijalnu i sigurnosnu stabilnost Turske. Te će posljedice biti značajne i u regionalnim i međunarodnim okvirima. U američko-turskim odnosima zbog optužbi spram Fethullaha Gulena i očekivanog rasta anti-amerikanizma nova faza napetih odnosa je izvjesna. Turska pozicija u NATO-u i novi tursko-ruski odnosi također su izazov Zapadu. Frustrirajući proces eurointegriranja zbog turskih reakcija nakon vojnog udara utjecat će na odnose Turske i EU-a. Sirijske izbjeglice smještene u Turskoj mogu opetovano eskalirati kao problem. Kurdsko pitanje, Islamska država i sirijski rat itekako će utjecati na regionalnu ulogu Turske, posebno u sigurnosnom smislu zbog slabljenja vojske te nepovjerenja i sukoba među institucijama turskog sustava nacionalne sigurnosti. Ukupno, ozbiljan je to izazov za poljuljanu i destabiliziranu tursku državu i podijeljeno tursko društvo. Budućnost Turske, koja se zbog širenja nasilja i ozbiljnog narušavanja poretka nalazi u izvanrednom stanju, jest neizvjesna, a njezinog predsjednika još neizvjesnija.

“**Upitno je zašto je izveden gotovo amaterski - nije s vlasti skinut predsjednik, nejedinstvo u vojsci...**”

doktrina u svojem stoljetnom postojanju, uz islamizam, bila je suočena s barem još dvjema respektabilnim strategijama razvoja i funkcioniranja turske države i društva: europeizam i atlantizam te neoosmanizam ili neootomanizam. Sekularnom kemalizmu poseban izazov su islamizam i neootomanizam. To je posljednje desetljeće kontinuirani izvor tenzija između turske političke elite i vojske, koju, dodatno u kontekstu konfuznog i frustrirajućeg višedesetljetnog procesa pristupanja Turske EU, vladajuća elita nastoji staviti pod civilnu kontrolu. Kao instrument koji služi za ostvarenje statusa regionalne sile, neoosmanizam stručnjaci određuju kao politički pristup koji kroz demokratske metode koristi osmanlijske identitetske, religijske i kulturne odrednice za postizanje političkih i gospodarskih ciljeva Turske u drža-

Tursku u regionalnu silu, po uzoru na nekadašnje Osmansko Carstvo. Recep Erdogan kao neupitni turski lider želi biti na čelu moćne Turske na stotu obljetnicu stvaranja države 2023. godine. Nema dileme da predsjednik unatoč autoritarnom vladanju uživa podršku turske javnosti (od 2007. AKP na izborima osvaja 46 – 49 posto glasova). No u pogledu revizije kemalističkog identiteta i ostvarenja unutarnje i vanjske sigurnosti turska je vojska (i bitno obavještajne institucije) suprotstavljena predsjedniku. Nekoliko akcija predsjednika protiv vojske (i obavještajnih institucija) pod optužbama za rušenje vlasti, a s ciljem podređivanja vojske civilnoj vlasti (operacija Malj/Sledgehammer/Balyoz Harekâtı 2010., slučaj Ergenekon iz 2011.) postiglo je uspjeh, no nije riješilo suprotnosti između vojske i političke elite.



Završne operacije za grad Zagreb 1945. godine

*Josip Ćuk i obitelj
zajedno s njemačkim
vojnima i časnicima u
zagrebačkim Gračanima
pred kraj rata*



Jedna od posljednjih velikih bitaka Drugoga svjetskog rata na teritoriju današnje RH vođena je na prostoru Granešina - Dubrava - Markuševac - Remete - Gračani - Sestine. Nažalost, taj relativno velik sukob slabo je obrađen u poslijeratnoj, ali i novijoj hrvatskoj historiografiji

tekst i foto: dr. sc. Domagoj Novosel

Probojem Srijemskog bojišta u proljeće 1945. bilo je jasno da se rat na teritoriju Nezavisne Države Hrvatske približava kraju. Jedinice 1., 2. i 3. Jugoslavenske armije prodirale su prema središnjoj Hrvatskoj pokušavajući spriječiti izvlačenje njemačkih, ali i ustaških, domobranskih, četničkih i ostalih jedinica, koje su se pred ovim snagama povlačile prema Sloveniji i Austriji. Sve navedene snage nalazile su se pod zapovjedništvom njemačkog general-pukovnika Alexandra Lohra, koji je u samoj završnici rata promaknut u zapovjednika „Jugoistoka“. Njegov je glavni cilj bio izvlačenje njemačkih postrojbi iz Grčke i s juga Balkanskog polutoka, preko Nezavisne Države Hrvatske, dalje prema Njemačkoj. Pod njegovim su operativnim zapovjedništvom bile i preustrojene Hrvatske oružane snage (HOS), čije je zapovjedništvo, barem formalno, od prosinca 1944. preuzeo poglavnik Ante Pavelić. Njemački i hrvatski vojni ciljevi u potpunosti su se razilazili što je dovelo do velikih problema u organizaciji vojnih djelovanja na terenu i smanjivalo sinergiju njemačkih i hrvatskih snaga. I dok su Nijemci imali jasan cilj, izvući svojih 450.000 pripadnika armije „E“ prema zapadu, HOS je trebao poslužiti kao zalaznica, čemu se protivio velik broj časnika HOS-a. Većina je časnika smatrala da neovisno o njemačkom porazu i povlačenju treba nastaviti borbu protiv Jugoslavenske armije. Zbog toga ih je osobito smetalo što hrvatske postrojbe koje su u tim trenucima bile spremne za borbu, moraju štiti odstupnicu demoraliziranoj njemačkoj vojsci. Prema mišljenju nekih viših časnika, Metzgera, Luburića, Bobana i Bogdanića, HOS je trebao preuzeti inicijativu i organizirati obranu u Hrvatskoj, bez povlačenja prema zapadu. Krajem 1944. takvi su planovi doista i postojali pa su u tu svrhu ustrojene i diverzantski odredi koji su trebali djelovati u partizanskoj pozadini, služeći se istom taktikom kojom su se koristili i partizanski diverzanti. Posebna pozornost poklanjala se obrani Zagreba, koji je prema mišljenjima ratobornijih hrvatskih časnika trebao postati novi Siget, grad koji će pružiti odlučan otpor Jugoslavenskoj armiji. U svrhu sve-

ga toga krajem 1944. započela je reorganizacija dotadašnjih domobranskih i ustaških postrojbi, koje su sada sve bile stavljene pod zajedničko zapovjedništvo i nazvane su Hrvatske oružane snage (HOS). Osim uspostave zajedničkog zapovjedništva spajanjem Ustaške vojnice i Domobranstva nastojalo se prenijeti i borbeni duh Ustaške vojnice na domobrane, kako bi se na taj način utjecalo na sve veći broj bjegunaca u domobranskim redovima, gdje je moral ipak bio znatno niži. Do travnja je završila reorganizacija ustaških i domobranskih jedinica, sada ujedinjenih u snage HOS-a. Ustrojeno je ukupno 18 divizija u pet zborova: Prvi Poglavnikov tjelesni zbor pod zapovjedništvom generala Ante Moškova, Drugi zbor pod zapovjedništvom generala Vjekoslava Luburića, Treći zbor pod zapovjedništvom generala Artura Gustovića, Četvrti zbor pod zapovjedništvom generala Josipa Metzgera i Peti zbor pod zapovjedništvom generala Ive Herenčića. Teško je odrediti brojno stanje jedinica HOS-a u to vrijeme. Hrvatske su divizije brojile između 3000 i 9000 ljudi, a većina je ipak bila bliža donjoj, no gornjoj granici. Realan broj vojnika u redovima HOS-a kretao bi se u brojkama između 150.000 i 200.000 vojnika, iako neki povjesničari tu broju navlače i do

Početkom zime ustrojena je u tri armije: Prva armija pod zapovjedništvom generala Peke Dapčevića, Druga armija pod zapovjedništvom generala Koče Popovića i Treća armija pod zapovjedništvom generala Koste Nada. U ožujku je ustrojena i Četvrta armija pod zapovjedništvom Petra Drapšina. Ukupan broj vojnika ovih četiriju armija iznosio je oko 290.000 ljudi. Njima treba pridodati divizije i korpusne koji su ostali izvan sastava tih armija, osobito one koje su se nalazile u zapadnim i sjevernim područjima Nezavisne Države Hrvatske i Sloveniji. Kada se navedenom broju pridodaju njemačke jedinice s jedne, a sovjetske i bugarske s druge strane, onda je jasno kakva je bila koncentracija raznih vojski na relativno malom području između Drave, Drine i Jadranskoga mora. U proljeće 1945. JA je krenula u završne operacije prodora prema Zagrebu. U samom Zagrebu vlada je danonoćno vijećala i razmišljala braniti Zagreb ili se povući prema Austriji. Nakon neuspješna pokušaja uspostave tzv. Zvonimirove linije (Karlovac - Dugo Selo - Vrbovec - Križevci - Koprivnica - Drava), nestala je i posljednja obrambena crta ispred glavnoga hrvatskog grada. Prema kazivanju suvremenika Zagreb je tih posljednjih dana travnja i prvih dana svibnja bio prava

no mišljenje kako će zapadni saveznici prihvatiti snage HOS-a kao nove saveznike u skromnom ratu protiv SSSR-a i njegovih satelita, naružati ih suvremenim oružjem i vratiti u borbu. Zbog toga planove o povlačenju prema Austriji nitko nije doživljavao kao kapitulaciju, već više kao strateško povlačenje i reorganizaciju HOS-a. Planovi o obrani Zagreba izrađeni su već 1944. godine. Grad je bio podijeljen u tri obrambene zone: prva zona Remete - Gračani - Gornji Bukovec - Dubrava - Savica do Leskovca - Stenjevec - Podsused, druga zona Maksimir - Kanal - Horvati - Kustošija - Šestinski dol - Mirogoj - Donji Bukovec i treća zona bila je predviđena za eventualno povlačenje obrambenih snaga iz prve i druge zone prema Gornjem Gradu i Tuškancu. Na tim se mjestima planiralo posljednje moguće obrambeno uporište. Teško naoružanje trebalo se prikupljati na Kazališnom trgu i kod Tehničkog fakulteta u Klaićevoj ulici odakle bi se raspoređivalo na zagrebačkoj bojišnici, već prema potrebi. Od prosinca 1944. u prvoj se zoni, osobito na području Gračana, Remeta i Bukovca, izgrađuju razne fortifikacije, prije svega betonski bunker, koji su i danas dobro očuvani. U cijeloj prvoj zoni opkopske su jedinice, zajedno s civilima i Časnom radnom službom, iskopale nebrojene streljačke jarke i rovove. Medvednica, koja je trebala činiti mjesto za odstupnicu hrvatskih snaga, bila je doslovno preplavljena bunkerima i bodljikavom žicom, a vojska je zaposjela i sve planinarske objekte. Dužnost obrane Zagreba bila je povjerena generalu Vjekoslavu Luburiću, čovjeku u kojeg je Pavelić imao možda i najveće povjerenje od svih svojih „rasova“. Dana 29. travnja 1945. JA je probila obrambenu liniju HOS-a i njemačkih snaga na Bilogori. Prva armija nastupala je uzvodno uz rijeku Savu, dok se sjeverno od nje nalazila 3., a južno 2. armija. Vojni i politički vrh Nezavisne Države Hrvatske u to vrijeme još uvijek nije imao jasnu koncepciju, braniti se ili se povlačiti u smjeru zapada. U tim su trenucima ponovo oživjeli prijedlozi da Vladko Maček, predsjednik Hrvatske se-ljačke stranke, preuzme u svoje ruke hrvatsku vladu i ostvari kontakt s Angloamerikancima. Maček je prihvatio ovu ponudu uz uvjet da

Mnogi su se časnici NDH zalagali za obranu Zagreba, gdje bi se zaustavljajući JA dalo vremena za kontakt s Angloamerikancima

300.000. Ako bi se, pak, snagama HOS-a pribrojili svi Hrvati koji su u to vrijeme služili u Njemačkoj vojsci i oružništvu NDH, taj bi broj znatno porastao. Budući su mnogobrojni Hrvati napuštali uglavnom demotivirane njemačke postrojbe i priključivali se hrvatskim jedinicama, doista je teško utvrditi brojno stanje snaga HOS-a. Topništvo i oklopna sredstva te osobito streljivo kromično su nedostajali snagama HOS-a. S druge je strane stajala također preustrojena Narodno oslobodilačka vojska Jugoslavije, od ožujka 1945. službeno nazvana Jugoslavenska armija (JA).

ljuska košnica. Mnoštvo hrvatskih i njemačkih vojnih odora, raznih rodova, izmiješanih s izbjeglicama iz cijele Hrvatske preplavilo je zagrebačke ulice. Broj stanovnika višestruko se povećao, a vojni su šatori bili postavljeni i izvan dvorišta vojarni. Velik broj ljudi iz raznih krajeva Hrvatske, osobito s juga zemlje, bježao je pred nadirućim snagama JA. Kao što je već rečeno mnogobrojni su se hrvatski časnici zalagali za obranu Zagreba, gdje bi se zaustavljajući JA dalo vremena hrvatskim pregovaračima da stupe u kontakt s Angloamerikancima. Naime postojalo je široko uvriježe-



*Doknadna sat
oklopnog
zapovjedništva u
Gračanima*



snage HOS-a moraju barem dva tjedna održati bojišnicu ispred Zagreba. No to mu nitko nije mogao jamčiti i taj je plan propao. Nedostatak teškog topničkog oružja, oklopnih jedinica, a osobito manjak streljiva ukazivali su na nemoćnost branjenja Zagreba čak dva tjedna. Motivacija kod jedinica HOS-a nije bila sporna, štoviše bila je na vrhuncu. To najbolje potkrepljuje poslijeratno pisanje Rade Bulata: „Ustaške su jedinice sve do konačnog poraza zadržale svoju borbenost. Ne može se iz tih dana navesti ni jedan primjer da su ustaše, ukoliko nisu bile dovedene u bezizlaznu situaciju polagale oružje. Naprotiv, česte borbe prsa u prsa bile su mnogo češće pravilo, a manje izuzetak.“ Sporno je, dakle, kod jedinica HOS-a bilo naoružanje, ali i mogućnost da snage JA razore Zagreb do temelja u slučaju snažnijeg otpora. Zbog toga je i zagrebački nadbiskup Alojzije Stepinac intervenirao kod hrvatskih vlasti da se Zagreb proglašeni nebranjanim gradom. Za cijelo to vrijeme snage JA nastupale su prema Zagrebu manjom brzinom no što se očekivalo jer su snage HOS-a, napose 1. hrvatska udarna divizija, pružale prilično snažan otpor. Dana 5. svibnja snage 1. armije našle su se na liniji Komin – Sv. Ivan Zelina – Lonjica – Gračec – Božjakovina – Dugo Selo. Na toj su crti snage HOS-a uspostavile posljednju bojišnicu prije Zagreba. Istoga je dana vlada Nezavisne Države Hrvatske donijela odluku o povlačenju vojske i civila prema Sloveniji i dalje prema zapadu. Povjerenje u britansku vojsku i njeno poštivanje ratnih pravila u potpunosti je prevladavalo kod većine hrvatskih političara i časnika. Odluka o povlačenju jedinicama HOS-a prenesena je većinom idućega dana, 6. svibnja. Istoga dana vlada NDH, visoki državni dužnosnici i deseci tisuća vojnika i civila napuštaju Zagreb. Idućeg dana, 7. svibnja i jedinice iz šire okoline Zagreba započinju s organiziranim povlačenjem iz sjeverozapadne Hrvatske u smjeru Slovenije. Nemajući više ispred sebe organiziranog protivnika, jedinice JA kreću u završne akcije prodora prema Zagrebu. Stožer 1. armije JA izdao je 7. svibnja zapovijed za zauzimanje Zagreba te uništavanje zaostalih njemačkih i hrvatskih snaga u smjeru Medvednice i Podsuseda. Zagreb je od strane vlade NDH proglašen nebranjanim gradom. Pavelić je 6. svibnja, neposredno prije odlaska iz Zagreba, grad dekretom povjerio Đuri Kumičiću, zagrebačkom odvjetniku i saborskom dužnosniku. Kumičić je organizirao pripadnike Narodne zaštite, koji su oko ruke nosili žutu vrpču, a čije je zaduženje bilo čuvati gradsku imovinu u vremenu kada Zagreb bude



Josip Ćuk i obitelj s njemačkim vojnicima i časnicima u Gračanima

grad na ničijoj zemlji. Glavnina HOS-a i njemačkih postrojbi do 8. svibnja napušta Zagreb, ali određen dio, osobito pripadnici Luburićeve Ustaške obrane te razne zaostale veće ili manje postrojbe ostaju u gradu. Jedan dio ne napušta grad jer ne žele predati Zagreb bez borbe u ruke JA, a drugi se dio jednostavno nije stigao povući uslijed relativno nagle odluke o povlačenju. Štoviše, neke će jedinice ulaziti u grad i predgrađa i nakon 8. svibnja, kada će JA zavladatai velikim, ali ne i cijelim područjem Zagreba. Najveće borbe vodit će se u tadašnjim predgrađima i prigradskim selima: Granešini, Dubravi i Sesvetama na istoku, Gračanima, Šestinama

i Markuševcu na sjeveru i Vrapču i Podsusedu na zapadu grada. U samom gradu žestoke su se borbe vodile u Vlaškoj ulici i Maksimiru te na Mirogoju. Tijekom noći 7. na 8. svibnja Zagrebom su lunjale i pravdu krojile jedinice Ustaške obrane. Njima su se priključili dijelovi 3. i 9. hrvatske divizije pod zapovjedništvom generala Stjepana Mifeke koji se nisu imali namjeru predati, već su prošavši središte grada krenuli prema Vrapču. Manji dio 3. hrvatske divizije ostao je na području južno od Dugog Sela. U Zagrebu su zaostali i manji dijelovi 7. i 8. hrvatske divizije. Njemačka zalaznica s oklopnim kolima i stožerom u Bosanskoj ulici također

je još bila u Zagrebu. Ovim snagama treba pribrojiti još nemali broj rastrkanih hrvatskih i njemačkih snaga koje su izgubile vezu sa svojim matičnim jedinicama. S druge strane Zagrebu su se približavale 1. i 2. armija JA. Prva armija nastupala je sjeverno od rijeke Save, a 2. armija stizala je s juga, gdje je bez većih problema savladala slabe straže Ustaške obrane koje su štatile Savski most. Dana 8. svibnja u 11,45 sati prve su jedinice 45. divizije 2. armije JA ušle u Zagreb. Grad je bio pust, a građani u kućama. Strah od vojnog sukoba, ali i reputacija koju su jedinice JA stekle događajima na Daksi i u Širokom Brijegu, primorao je one Zagrepčane koji nisu napustili grad da ostanu u relativnoj sigurnosti svojih kuća. U samom središtu grada najveće su se borbe vodile oko radijske postaje u Vlaškoj ulici. Postaju je u svojim rukama držalo 17 pripadnika Ustaške obrane. Opkolile su je i blokirale snage 3. diverzantskog odreda i Turopoljsko-posavskog odreda.

Stožer 1. armije JA izdao je 7. svibnja zapovijed za zauzimanje Zagreba te uništavanje zaostalih njemačkih i hrvatskih snaga

Borba za radijsku postaju trajala je sve do 23 sata idućeg dana, kada su preostali branitelji u očajničkom jurišu iz postaje izginuli. I dok je središte grada, a osobito južni dio grada ubrzo stavljen pod kontrolu, snagama JA nije uspjelo 8. svibnja staviti pod nadzor sjeverni dio grada, kao i sjeverna, sjeveroistočna i sjeverozapadna predgrađa.

Jedna od posljednjih velikih bitaka Drugoga svjetskog rata vođena na teritoriju današnje Republike Hrvatske vođena je na prostoru Granešina – Dubrava – Markuševac – Remete – Gračani – Šestine, gledajući s istoka prema zapadu. Nažalost, taj relativno velik sukob slabo je obrađen u poslijeratnoj, ali i novijoj hrvatskoj historiografiji. Mnoštvo autora samo paušalno i fragmentirano iznosi podatke o sukobu koji je trajao puna dva dana. Dva su razloga tome; autori koji su pisali s pobjedničke strane, uglavnom su 8. svibnja i ulazak snaga JA u središte Zagreba smatrali završetkom operacija vezanih za Zagreb pa se samo sporadično javljaju kratke natuknice o „čišćenju neprijateljskih ostataka u sjevernim dijelovima grada i podnožju Zagrebačke gore“. S druge pak strane, autori koji su kasnije u hrvatskoj emigraciji pisali o povlačenju snaga HOS-a i posljednjim danima NDH, više su okupirani tematikom oko Bleiburga i Križnog puta. Budući su memoarske radove pisali oni koji su se domogli inozemstva te krenuli iz Zagreba nekoliko dana prije same bitke na navedenom području, objavljeni su radovi vrlo šturi. Međutim, samostanski ljetopisi župne crkve na Sv. Ksaveru, župna spomenica vlč. Leopolda Rusana u Remetama, usmena predaja i danas živućih mještana i ono što je najvažnije nekoliko arhivskih dokumenata, dovoljni su izvori za prikaz bitke na sjeveru Zagreba. Njima svakako treba pripojiti one rijetke fragmente koje su objavili pojedini autori, kako oni u poslijeratnoj Jugoslaviji, tako i oni u hrvatskoj emigraciji.

Prostor na kojem se vodila bitka poznat je kao regija Zagrebačko prigorje. U vrijeme sukoba navedena su mjesta bila prigradska sela. Jedino se Dubrava izdvajala kao prigradsko naselje u izgradnji. Ostala su naselja bila u potpunosti ruralnog izgleda; mali zaseoci od po nekoliko kuća, skupljeni u zajedničko selo određene rimokatoličke župe. Tijekom rata navedena su sela bila različite političke orijentacije. Homogenosti na ovom području nije bilo. Što su sela bila udaljenija od grada, njihova je privrženost partizanskom pokretu bila jača i obrnuto. Partizanski je pokret najveću potporu imao u markuševčkom zaseoku Vidovec, koje je tijekom cijelog rata za ustaše predstavljalo

opasnu zonu u koju nisu zalazili, iako se radilo o selu koje je samo nekoliko kilometara udaljeno od središta Zagreba. S druge strane, selo Gračani bilo je u potpunosti naklonjeno vlastima. Dva su razloga tome: snažan utjecaj desnog krila Hrvatske seljačke stranke koje je nakon travnja 1941. listom dalo podršku ustaškom režimu i Vila Rebar – Paveličeva rezidencija na juž-

nim padinama Medvednice, neposredno na obronku iznad Gračana. Ostala su sela više-manje bila podijeljena. Nije bio rijedak slučaj da je jedan brat bio ustaša, a drugi partizan. Najvažnije postrojbe HOS-a krajem rata na ovom su području bile: Stražarski sklop Poglavnikova tjelesnog združa (Poglavnikovi tjelesni sdrugovi – PTS) koji se nalazio jednim dijelom u Gračanima na

osiguranju Vile Rebar i Doknadno oklopno zapovjedništvo u Markuševcu, u čijem je sklopu bila jedna oklopna satnija. Zapovjednik popularnih „Tankovaca“, kako su ih zvali lokalni stanovnici, bio je satnik Marijan Subotić. Prema izvorišta JA, satnija je brojila 250 vojnika, a naoružanje se sastojalo od deset teških strojnica, 15 lakih strojnica i 16 kratkih strojnica. Što se tiče broja tenkova, izvori se razilaze. Prema Radi Bulatu jedinica je u sastavu imala osam tenkova, dok je prema novijim podacima Tomislava Aralica postrojba rabila četiri talijanske tankete L 3/35 ili L3/33 i jedan tenk marke Renault, nepoznate serije. Kada je 1943. osnovana Hrvatska protuzrakoplovna legija (Fliege ra-bwehrkanone – FLAK), njen je stožer postavljen u Gračanima. U kući gračanskog stanovnika Ivana Šiftara nalazio se i stožer 7. samovozne bojne, čiji su vojnici bili smješteni u privatnim kućama imućnijih seljaka. U Gračanima su se nalazile i neke pozadinske jedinice njemačke vojske (uglavnom vojnici starijih godišta), smještene u pučkoj školi. Dana 10. travnja 1945. te su njemačke snage napustile Gračane. Istočno od Gračana nalaze se Remete, granica koja dijeli ta dva sela je brijeg Banjšćak, kota s koje se može nadzirati cijela gračanska dolina, sve do Šestina na zapadu. U Remetama se od 1944. nalazila jedna satnija 1. hrvatske udarne divizije, a od veljače pa do travnja selo su zaposjele mnogobrojne njemačke jedinice koje su se povlačile iz Grčke. One su se smještale po kućama seljaka, a zaposjele su i pučku školu u Remetama.

Dana 6. svibnja u Gračanima je došlo do puškaranja. Nije u potpunosti poznato između kojih je postrojbi došlo do čarkanja jer crkveni i školski ljetopisi spominju samo puškaranje i napuštanje sela od strane pripadnika 7. samovozne bojne. Bojna se raspala na tri dijela. Jedan, manji dio vojnika krenuo je prema Medvednici i dalje prema Hrvatskom zagorju. Drugi se dio povukao prema Markuševcu i tamo se priključio Doknadnom oklopnom zapovjedništvu. Ostatak od 30-ak vojnika na dvorištu obiteljske kuće Šiftar, u kojoj im je bio smješten stožer, palio je knjige i dokumentaciju, odnosno arhivu jedinice. Od časnika je s njima ostao samo satnik Ivan Svetec. Nakon što su uništili dokumentaciju, vojnici su se prvo presvukli u civilna odijela, a potom pješice uputili kući, prema Zagrebu. Satnik Ivan Svetec ostao je u Gračanima, gdje su ga kasnije ubili pripadnici JA u blizini kapelice Sv. Mihalja na Iscu. Idućeg dana u Gračanima, ali i na širem

Mnoštvo autora samo paušalno i fragmentirano iznosi podatke o ovom sukobu koji je trajao puna dva dana

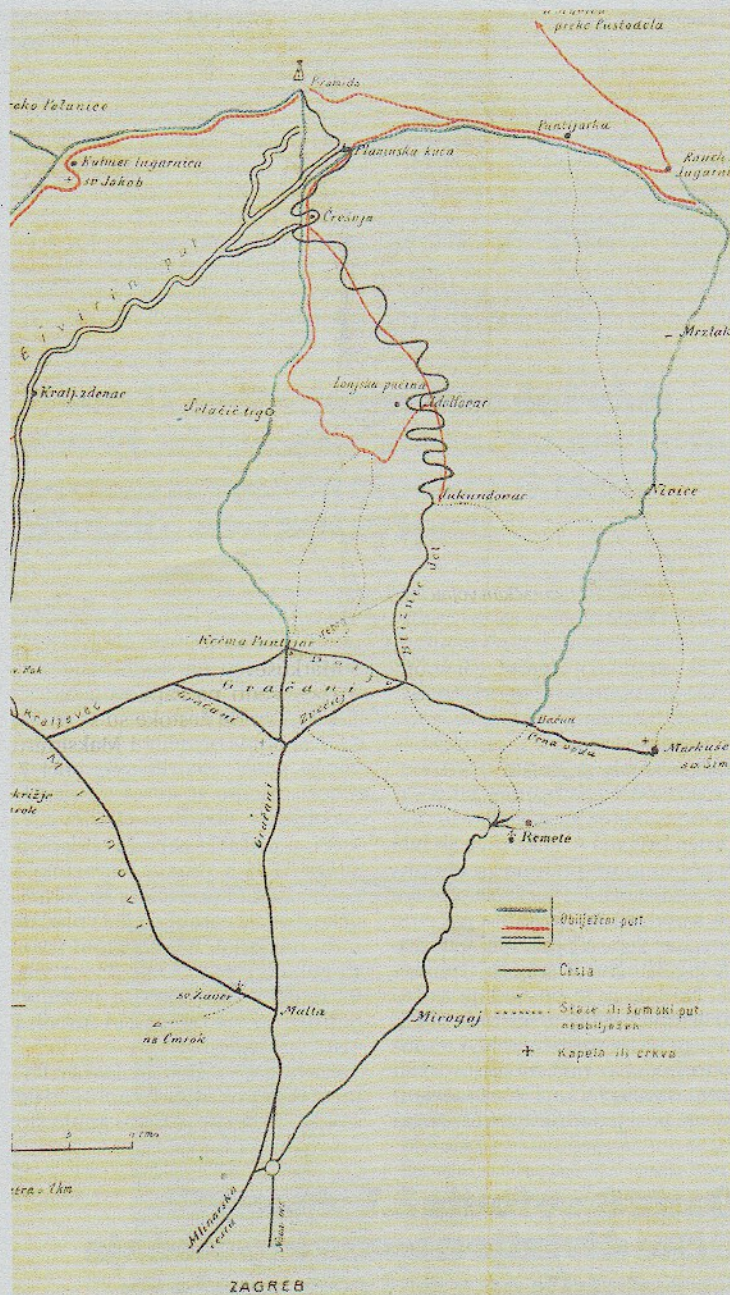

području od Šestina do Markuševca, bilo je mirno. Za napad na ovom području od strane Prve armije JA bila je određena 6. lička proleterska divizija „Nikola Tesla“. Sastojala se od triju brigada pod zapovjedništvom general-bojnika Đoke Jovanica, ukupne snage 10.000 boraca. Brigada je bila sastavljena jednim dijelom od ličkih Srba, a drugim dijelom od dojučerašnjih pripadnika četničkih formacija, koje je primila nakon amnestije u svoje redove tijekom 1944. kada je boravila u Srbiji. Dana 7. svibnja divizija je dobila zapovijed izvršiti prodor preko Granešine i Dubrave na istoku grada, prema sjevernim obroncima od Markuševca pa dalje na zapad prema Gračanima i Šestinama. Cilj je bio spriječiti snage HOS-a i njemačke vojske u izvlačenju, njihovo stezanje u obruč i uništenje. Dana 8. svibnja u 10 sati ujutro 1. brigada 6. ličke divizije „Nikola Tesla“ krenula je u dvije kolone smjerom Bukovec – Čučerje – Markuševac – Mirogoj – Zagreb. U njoj je desnoj koloni nastupala 3. bojna održavajući vezu sa susjednim jedinicama na desnom krilu, gdje su se nalazile postrojbe 1. proleterske divizije. Lijevu je kolonu činila 2. bojna, oslonjena lijevo na 3. brigadu 6. ličke proleterske divizije. Brigada je nastupala bez većih sukoba i ušla u Markuševac podno jugoistočnih obronaka Medvednice. U Markuševcu je zarobila 418 hrvatskih i njemačkih vojnika, dijelom i pripadnika Doknadnoga oklopnog zapovjedništva. Prema određenim izvorima dio je časnika HOS-a već prije dogovorio predaju partizanima pa sukoba nije bilo. Oni vojnici HOS-a koji se nisu željeli predati, već su dan ranije krenuli na povlačenje. Nakon toga brigada je krenula prema Zagrebu te prenočila u Remetama.

Istočnije, točnije na području Maksimira, Granešine i Dubrave zaostali su dijelovi 2., 3., 5. i 9. hrvatske divizije i snage njemačke 41. pješačke divizije, koje su ovdje uspostavile bojišnicu. Dana 8. svibnja 2. brigada 6. ličke divizije napala je položaje hrvatskih snaga i potisnula ih prema sjeveru u pravcu Dotrščina – Novaki. Istoga je dana 3. brigada 6. ličke divizije prodrila prema Maksimiru gdje se sukobila s dijelom zaostalih jedinica Ustaške obrane. Nakon uspješne akcije, poslijepodne istoga dana ušla je u sela Bukovec i Remete o čemu svjedoče crkveni ljetopisi. Nakon pobjede koja je ostvarena na području Granešine i Dubrave 2. se brigada opustila, smatrajući da će se snage HOS-a bez borbe povući prema Markuševcu i dalje prema Medvednici. Međutim, tijekom noći hrvatske su se snage pregrupirale i 9. svibnja u 7,30 sati krenule u iznenađujući protunapad.

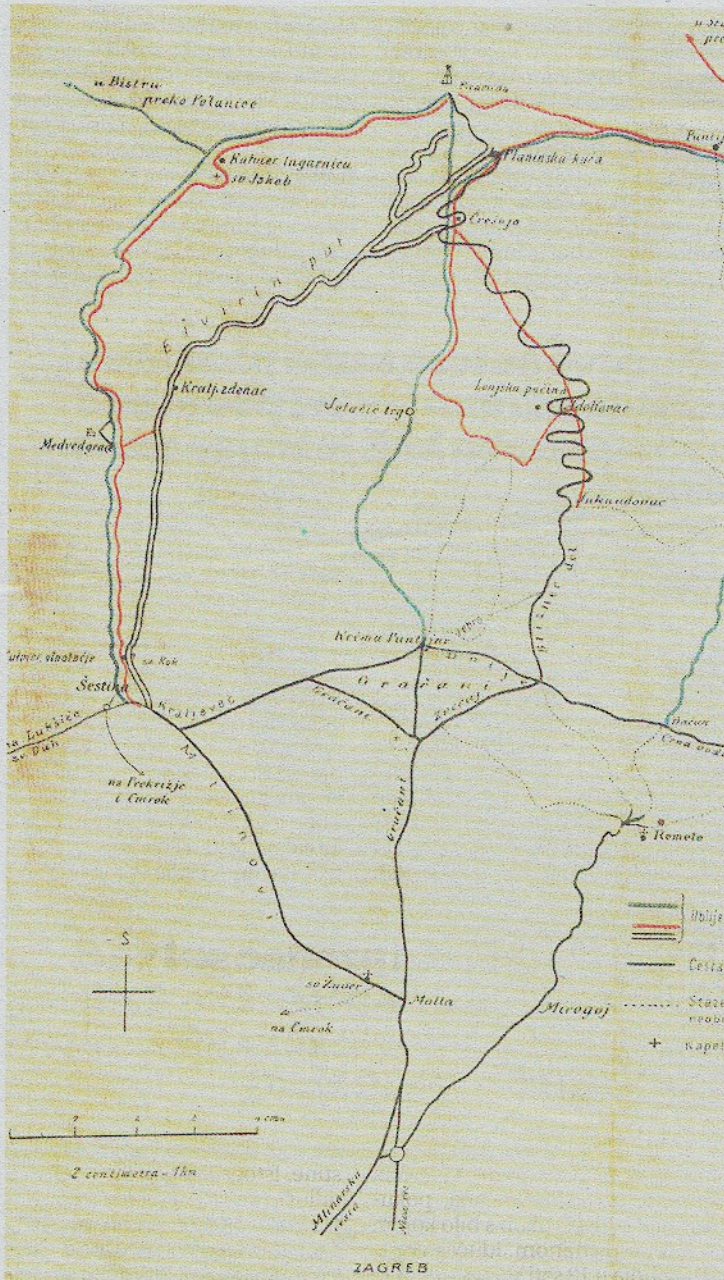

Zagrebačko prigrorje, karta 2

Druga brigada 6. ličke divizije bila je potpuno nespremna za obrambena djelovanja. Hrvatske snage ne samo da su povratile početne postavbe, već su potisnule jedinice JA jugoistočno u smjeru Oporovca. No bilo je to posljednje za što su jedinice HOS-a na tom dijelu bojišta imale snage učiniti. Premoreno ljudstvo nije moglo izdržati novu navalu JA koja je započela u 14 sati poslijepodne. Prva i 3. bojna

kreću u pješački napad i odbacuju snage HOS-a prema Novakima i Čretu. Prema podacima stožera 6. ličke divizije zarobljen je i vrijedan ratni materijal. Prema istom izvoru gubici JA iznosili su 22 mrtvih, 92 ranjenih i sedmorica nestalih. S druge strane bilo je 214 mrtvih i 1582 zarobljenih.

Treća brigada je nakon ulaska u Remete i Bukovec dobila zapovijed da se spusti prema središtu grada što

je i učinila. U Maksimiru je ponovno imala sukob s raspršenim hrvatskim i njemačkim grupacijama koje se nisu željele predati. Nakon njihove djelomične eliminacije, tijekom noći brigada je nastavila pokret preko Maksimirske i Petrove ulice. Na Kvaternikovu trgu naišla je na jači otpor koji je trajao do 5 sati 9. svibnja. U 3 sata ujutro 1. je brigada također dobila zapovijed da iz Remeta krene prema središtu grada, gdje je i dospjela rano ujutro oko 6 sati. No već istoga jutro 1. i 3. brigada upućene su na područje Gračani – Remete gdje su u isto vrijeme kao i na području Granešine preostale snage HOS-a započele posljednji napad. Teško je reći je li bila riječ o organiziranom protunapadu na cijeloj bojišnici, budući je riječ o brdovitom i nepovezanim terenu. Prema izvorima u protunapadu su sudjelovali pojedini dijelovi 7., 8. i 9. hrvatske divizije te dijelovi 181. njemačke pješačke divizije. One su nastupale u dvije kolone, jedan dio preko Jazbine, a druga preko Markuševca. Među tim je jedinicama bilo i mnoštvo Čerkeza (vjerojatno je bila riječ o Kozacima u sklopu njemačkog XV. konjaničkog zbora) koji su se odlikovali nedisciplinom i pljačkanjem domaćinskog stanovništva, zbog čega je sporadično dolazilo i do manjih čarki sa snagama HOS-a. Lokalni partizani zaposjeli su sve važne kote između Markuševca, Gračana, Šestina i Remeta. Na Medvedskom bregu, između Markuševca i Čučerja, postavljene su bitnice Topničke brigade 6. ličke divizije, koja je zbog ovog prodora HOS-a i njemačkih jedinica pod hitno prebačena iz Kašine na ovo područje. Dio topništva postavljen je i na Biškupec breg u Remetama. U Gračanima su snage JA zauzele crkveni toranj i postavile na njega strojničko gnijezdo. Jedinice HOS-a i njemačke snage prodirale su iz smjera Markuševca prema Gračanima. Snage JA koje su se trenutno nalazile na tom području nisu uspjele na vrijeme zatvoriti Markuševčku cestu kojom se kretao ovaj prodor i hrvatsko-njemačke jedinice prodrle su u Gračane. Njihov je cilj bio probiti se dalje prema Šestinama i onda prema Hrvatskom zagorju. No ovdje su u ranim jutarnjim satima dospjele i dvije brigade 6. ličke divizije „Nikola Tesla“ i zametnula se bitka koja je trajala sve do 10. svibnja u 6 sati ujutro. Točan broj sukobljenih vojnika nije poznat, iako više autora navodi brojku od 2900 hrvatskih i njemačkih i 3600 jugoslavenskih vojnika. No ove se brojke moraju uzeti s velikom zadržkom budući ne postoje valjani izvori. U sukobu su osim pješačkog oružja koristili i topove od 45 mm, haubice i minobacače raznih kalibara. Budući su snage HOS-a za so-

Dana 8. svibnja 2. brigada 6. ličke divizije napala je položaje hrvatskih snaga i potisnula ih prema sjeveru



Bočni prikaz jednog od bunkera. Na žalost u njima je hrpa smeća, a u nekima čak ilegalno žive i ljudi pa je nemoguće ući u unutrašnjost



Kuća pokraj stražarnice u kojoj je bila smještena jedinica PTS - a koja je radila na osiguranju Vile

bom vukle zaprežna kola, a bilo je i kamiona, u malim je gračanskim zaseocima nastao pravi kaos. Pokušavajući se probiti dalje prema Šestinama, snage HOS-a raspršile su se u male odrede pa se borba vodila prsa o prsa, a mnogobrojni su ranjenici sami sebi oduzimali živote ne želeći pasti živi u ruke pripadnicima JA. O gračanskoj bitki svjedoče i zapisi remetskog i ksa-verskog samostana. Remetski župnik Leopold Rusan zapisao je sljedeće: „9. svibanj 1945... Počela je jugoslavenska vojska oštru borbu s vojskom njemačkom i hrvatskom, koja se povlačila preko Markuševca, Gračana i Šestina. Jugoslavenska vojska potukla ih grozno. Narod je preplašen. Od 9. na 10. traje borba cijelu noć.“ Župnik Sv. Ksavera, fra Jerko Meštrović također bilježi ovu bitku: „Proživjeli smo neobično teške dane. Nezavisna Država Hrvatska je propala zauzećem dne 8. svibnja Zagreba pod jugoslavenskoj armiji. Naša župa je bila izložena borbama. Dne 8., 9. i 10. svibnja Gračani i okolna mjesta pod zagrebačkom gorom preživjeli su teške dane poradi borba i ratnih operacija. Tuda se povlačio dio hrvatske vojske i duga njemačka kolona od 50000 ljudi. Bilo je znatno palih vojnika, a i građanstva. Od Gračanaca je poginulo tih dana 12 građanskih lica. Vojske veoma mnogo.“ Župnik je vjerojatno pretjerao s brojkom ljudi u povlačenju jer ovo nije bio glavni smjer povlačenja. Kao što je vidljivo, stradali su i domaći mještani. Naime, zapovjednik lokalnih partizana, Marko Filetin naredio je gračanskim mladićima da zaustave prodor hrvatsko-njemačkih jedinica dok ne pristignu jače snage JA. Budući je većina njih odbila njegovu zapovijed, jer su se tijekom rata nalazili u hrvatskim i njemačkim postrojbama, zadatak je pao na tro-

jicu golobradih mladića: Vida Banića, Stjepana Banića i Gjurju Čuka. Bez vojničkog iskustva, pokušali su na Gračanskoj cesti zaustaviti izvidnicu Ustaške obrane. No jedan vojničar na konju svu je trojicu oborio mecima iz automatske puške i njihova je akcija tužno i neslavno završila. Ostatak se gračanskih

Dana 11. svibnja predao se i veći dio 41. njemačke pješačke divizije, prema izvješću stožera 6. ličke divizije oko 3000 ljudi

mladića povukao prema Gračecu, sjevernom dijelu Gračana, pokušavajući izbjeći sukob s bilo kojom zaraćenom stranom. Idućeg dana, 10. svibnja u 12 sati stožer 1. armije odredio je smjerove kretanja 1. i 6. proleterske divizije. Zbog neočekivanoga žestokog otpora, osobito snaga HOS-a, divizije su zadržane

na području zagrebačke okolice. Otpor je, iako već slab zbog manjka streljiva, trajao na području Gračana i Šestina, a do Vrapča se probio dio 3. hrvatske divizije pod vodstvom generala Stjepana Mifeka. Zbog toga je 6. lička divizija „Nikola Tesla“ smještena na prostor Remete – Bačun – Dolje (Gračani) – Še-

di, divizijski je zatvor uspostavljen u Gračanima, u kući lugara Drage Bešića. Idućeg dana, 11. svibnja prestao je otpor 3. hrvatske divizije u Vrapču. General Stjepan Mifek je ubijen, ali je navodno prvo zarobljen i strašno mučen. Istoga se dana predao i veći dio 41. njemačke pješačke divizije, prema izvješću stožera 6. ličke divizije oko 3000 ljudi. Prema istom izvješću Hrvati u redovima 41. pješačke divizije odbili su predaju i zajedno s dijelom XIII. ustaškog zbruga i dalje pružaju otpor u šumama Medvednice i rubnim dijelovima podsljemenskih prigorskih sela. Zbog toga je već idućeg dana, 12. svibnja određeno da 1. brigada krene smjerom Gračani – Kraljevec – Medvedgrad – Sv. Jakob – Gornja Bistra, 2. brigada smjerom Goranci – Mačji Kam – Podjezero – Sv. Matej, a 3. brigada smjerom Markuševac – Rauchova lugarna – potok Pronjak – Kraljev vrh – Pila. Cilj je bio slomiti zadnje ostatke otpora na Medvednici. U tim je akcijama 1. brigada ubila šestoricu pripadnika HOS-a, 2. briga-

stine. Istoga je dana stožer divizije odlučio da se 1. brigada smjesti na području Šestine – Kraljevec – Gračani, 2. brigada na području Novaka, 3. brigada na području Remete – Biškupec, Topnička brigada na područje Bukovca, stožerne jedinice na Pantovčaku i pozadina u Granešini. Iako ne stoji u zapovije-



General HOS-a Stjepan Mifek

Stjepan Mifek rođen je u Voćinu 18. veljače 1899. godine. Završio je gimnaziju u Petrinji i Kadetsku školu u Beču. Djelatni je časnik austro-ugarske vojske i vojske Kraljevine Jugoslavije. U oružanim snagama NDH pomoćnik je zapovjednika 11. pješačke pukovnije (1942.), zapovjednik 8. pješačke pukovnije (1942./1943.) i 3. lovačkog zbruga (1943.). Kao zapovjednik 8. pješačke pukovnije istaknuo se u obrani Teslića u siječnju 1943. i Brčkom u listopadu iste godine. Od studenoga 1943. do svibnja 1944. zapovjednik je 1. novačke pukovnije, a potom je zapovjednik 4. posadnog zbruga u Sisku. U prosincu 1944. imenovan je zapovjednikom 3. hrvatske divizije. U završnim borbama za Zagreb bio je jedan od rijetkih hrvatskih generala koji je ostao do kraja sa svojim jedinicama. Borio se sve dok nije zarobljen u Vrapču i pogubljen od strane JA. Točan datum njegove smrti nije poznat. Izvori: *Tko je tko u NDH, Zagreb, 1997.*

Hrvatski ratnici kroz stoljeća, knjiga 3, Zagreb, 2010.



Danas nepostojeći prvi kat Vile Rebar

da zarobila je 38 pripadnika HOS-a, a 3. brigada 41 pripadnika HOS-a. Bila su to posljednja vojna djelovanja na ovom području i završetak jedne bitke u kojoj zapovjedni vrh 1. armije nije očekivao tako žestok otpor hrvatsko-njemačkih jedinica. Iako raspadnute na manje dijelove, one su pružile znatan otpor snagama JA. Naravno, njihov je cilj bio puko spašavanje glave iz gotovo bezizlazne situacije, ali vidljivo je da su čak i u tim trenucima snage HOS-a bile sposobne za napadna djelovanja, što ujedno svjedoči o visokoj razini morala unutar ovih postrojbi. Prema izvješćima stožera 6. ličke divizije „Nikola Tesla“, njihove ukupne žrtve na širem području Zagreba u pet dana borbe iznosile su 140 mrtvih, 413 ranjenih i 82 nestalih boraca. S druge pak strane JA je smatrala da je smrtno stradalo 2629 hrvatskih i njemačkih vojnika, a zarobljeno ih je 1609. Navedene brojke treba uzeti sa zadržkom jer je nakon sukoba započeo masakr nad zarobljenim hrvatskim i njemačkim vojnicima. On je učinjen u Gračanima, Šestinama i vojnoj bolnici na Brestovcu (Medvednica). Nakon što je bitka završila, gračanske su ulice bile prepune vojne tehnike, kamiona, automobila i zaprežnih kola. Po svjedočenju Rudolfa Banića okolica njegove kuće u Gračanskom ribnjaku bila je zakrčena vojnom tehnikom. Gračanski dječaci iskoristili su priliku i igrali se s odbačenim oružjem i eksplozivom. Nažalost, dječja neopreznost i znatiželja doveli su do nesretnog slučaja u kojem je ozlijeđen Josip Bešić. Zbog toga je što prije trebalo raščistiti navedeni otpad i osigurati područje. Već 12. svibnja 1945. izabran je Mjesni narodni odbor Gračani koji je trebao što prije preuzeti vlast u selu. Za predsjednika



Druga stražarnica, koja je za razliku od prve razrušena

odbor izabran je Marko Filetin te članovi Rudolf Bunjak, Milka Filetin, Mijo Gjurak, Miroslav Haramija, Đuro Jelačić, Mirko Kos, Mirko Kosec, Nikola Kranjec, Vid Lovreković i dva doseljenika Ferdo Negro i Franjo Zobay. Pokapanjem leševa rukovodio je Miroslav Haramija, koji je 1990. godine svjedočio o gračanskim ratnim događanjima, dok je sabiranje i demontiranje oružja te eksplozivnih naprava vodio Ivan Topolovec. Boravak 6. ličke proleterske divizije u Gračanima bilo je traumatično razdoblje za većinu Gračanaca. Nastradali su čak i oni mještani koji su bili na strani novih vlasti. Tako su partizani greškom ubili i Marka

Filetina, predsjednika mjesnog odbora i najpoznatijega gračanskog komunistu. Smješteni u privatnim kućama, partizani su tražili hranu i druge usluge mještana, poput pranja rublja. Nije to bila vojska kakvu su Gračanci očekivali. U usporedbi s hrvatskim i njemačkim jedinicama koje je krasila stega i uredne odore, partizani su sličili svemu, samo ne vojsci. To je primijetio čak i general JA Ivan Šibl u svojem ratnom dnevniku: „Ulice su pune vojske, to su borci 1. i 2. armije... Armije su provaljale Srbiju i Srijem i putem mobilizirale sve što je sposobno nositi pušku. Seljački momci uplovali su u brigade sa šajkačama, šubarama... prava narodna vojska.“

Boravak 6. ličke proleterske divizije u Gračanima bilo je traumatično razdoblje za većinu Gračanaca

Kupola jednog od 8 bunkera koliko ih okružuje šire područje Vile Rebar

Bila je to doista šarolika vojska, prepuna dojučerašnjih četničkih elemenata, koji nisu imali puno veze s propagiranjem bratstva i jedinstva. Kako su Gračanci doživjeli partizane, najbolje govore njihova svjedočanstva. Tada desetogodišnji dječak Stanislav Haramija ovako je opisao svoj prvi susret s partizanima: „...Prvi susret s partizanima za mene je bio šok. Visoki ljudeska samo u donjem rublju, dugih gaća s dugačkom zastarjelom puškom pio je vodu na uličnoj pumpi. Promukli glas otresito me upitao 'Mali, ima li tu Švaba?', što sam ja u strahu odgovorio ne znam. Mislio sam da on sigurno zna da sam u poglavnikovu Vilu Rebar u Gračanima nosio mlijeko.“ Svjedočanstvo Mirka Baneka: „...Po cijele bi dane plesali svoja kola, dok su noću odlazili vršiti pogubljenja nad zarobljenicima.“ Svjedočanstvo Magde Trnčević: „...Kad su došli partizani, sve je krenulo naopako. Naših ljudi među njima nije bilo. Slijedila je premetačina kuća od podruma do tavana. Dolaskom partizana, bile su žene određene koje će prati ušljivu odoru. Na mene je pao red pa sam prala košulje. Košulje su bile ušljive i to velike uši. Ženske partizanke, znale su doći i tražiti da im ispečemo jaja. Mi smo to i učinile iz straha. Ugledniji su Gračanci otišli prema Sloveniji, povlačeći se na zapad. Kod nas se normalno i bez straha živjelo, dok nije došla 1945. godina.“ Odmah nakon završetka sukoba, 10. svibnja 1945. 6. lička proleterska divizija uspostavila je u Gračanima svoj stožer u kući obitelji Haramija (Lonjščina k.br. 25.) i vojni zatvor u kući Drage Bešića (Gračec k.br. 22.). Podrum kuće služio je kao mučilište, dok su gospodarske zgrade u dvorištu služile kao zatvor za zarobljenike. U podrum



je prema kazivanju Mirka Baneka stalo do 50 zarobljenika. Dovedeni su iz grada i ovdje mučeni, a potom ubijeni. Teško je objasniti zašto je Jugoslavenska armija izabrala upravo Gračane za mjesto mučenja i egzekucije zarobljenika. Među Gračancima su se provlačile dvije teze kao odgovor na ovo pitanje. Prva teza govori o Gračanima kao „ustaškom selu“. Ta se teza provlačila i u partizanskim krugovima koji su Gračane usko povezivali s poglavnikom i Vilom Rebar. Već sam u uvodu istaknuo da je stanovništvo Gračana oduvijek bilo čvrsto hrvatski orijentirano, u vremenu između dvaju ratova Hrvatska seljačka stranka imala je silnu potporu na ovom području, a nakon osnutka Nezavisne Države Hrvatske gotovo cijelo desno krilo stranke prešlo je u Ustaški pokret. Za razliku od većine drugih sela zagrebačke okolice gdje je partizanski pokret uskoro zadobio snažnu potporu, u Gračanima nikada nije zaživio. Velika većina mladića bila je u hrvatskim oružanim snagama, poneki čak i kao dragovoljci u legionarskim postrojbama, a Gračanci su NDH doživjeli i prihvatili kao ostvarenje višestoljetnog sna. Kada se k tome uzme o obzir nazočnost ustaških jedinica u Gračanima, kao i stalna prisutnost poglavnika Ante Pavelića u selu, njegova odluka o osnivanju samostalne općine Gračani, kao i razgovori koje je rado vodio s mještanima, jasno je da ta teza djelomično i stoji. Uostalom, mnogobrojni su Gračanci emigrirali 1945. godine i pokazali što misle o novom režimu. No razlozi su ipak bili druge, praktičnije naravi. Naime cijela je gračanska dolina sa zapadne i istočne strane zatvorena brežuljcima, a na sjeveru planinom Medvednicom te ispresijecana potocima i vododerinama. Zbog toga se zvuk pucnjave ne čuje daleko. Blizina grada omogućavala je par-

Dokumenti Mjesnog narodnooslobodilačkog odbora Gračani iz svibnja 1945. godine jasno govore o broju mrtvih

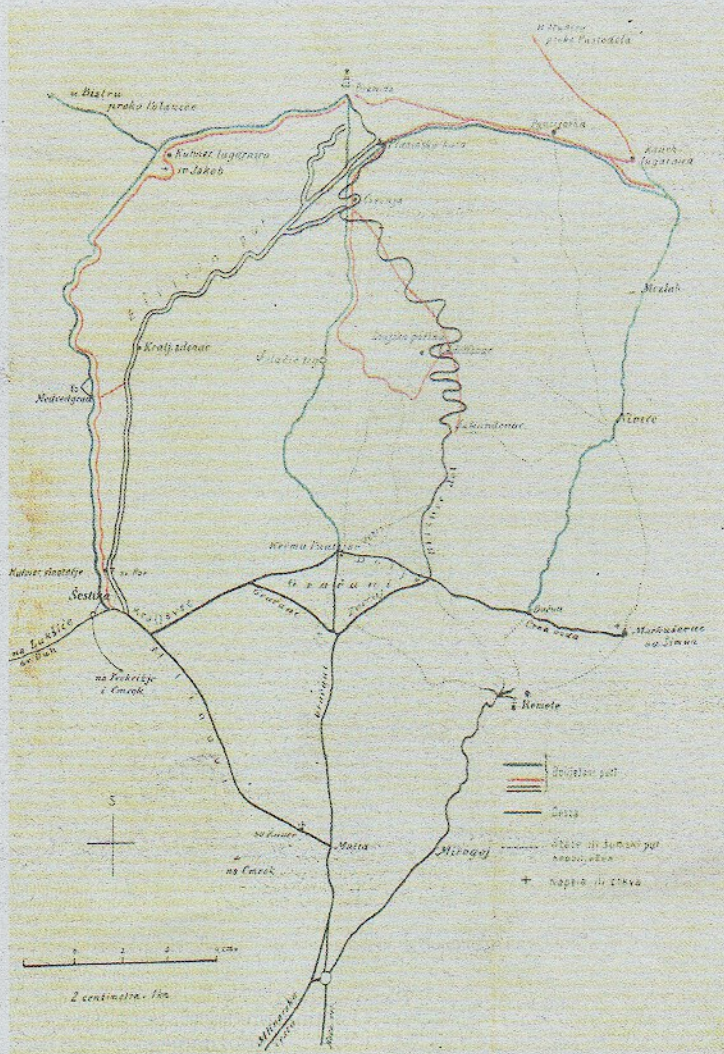

Zagrebačko prigorje, karta 3

tizanima brz transport zarobljenika iz logora Prečko i Kanal, dok su blizina Medvednice i mnogobrojne šumske zavale omogućavale nesmetanu egzekuciju. Osim toga šuma je pružala mogućnost da se leševi pokopaju na licu mjesta i da vrlo malo osoba sazna za točno mjesto masovnih grobnica. To je najvjerojatnije bio pravi razlog, iako se ni prva teza ne smije u potpunosti odbaciti.

Nakon svega navedenoga postavljaju se pitanje broja ubijenih te lokacije njihovih grobišta. Dokumenti Mjesnog narodnooslobodilačkog odbora Gračani iz svibnja 1945. godine jasno govore o broju mrtvih, kao i o lokacijama na kojima su pokopani. Gračanski učitelj Mato Ivanušić u školskom je ljetopisu potanko izlagao o broju poginulih i njihovim grobovima te spominje ukupnu brojku od 798 hrvatskih i njemačkih te četvorici partizanska vojnika. Već na prvi pogled upada u oči nerazmjernost poginulih hrvatskih i njemačkih vojnika u odnosu na partizanske. Gospodin Josip Sečen, koji se također bavio svibanjskim događajima u Gračanima, opravdano sumnja u mogućnost da je relativno kratkotrajna bitka urodila tolikim gubicima od skoro 800 mrtvih. Gospodin Mirko Banek, tada hrvatski domobran iz Gračana, dva je dana preobučen u civilno odijelo lutao Medvednicom kako bi spasio glavu. Nakon povratka u Gračane svjedoči da je u današnjoj ulici Pustodol naišao na oko 200 leševa, uglavnom hrvatskih i njemačkih vojnika. To je bilo 10. svibnja, znači na dan kada je završena bitka između hrvatsko-njemačkih i partizanskih jedinica te su navedeni leševi vjerojatno bili vojnici stradali u borbi. Ostali stradali nisu poginuli u borbi, već su pogubljeni kao zarobljenici suprotno svim ratnim pravilima. Prema tvrdnjama Miroslava Haramije egzekucije za-

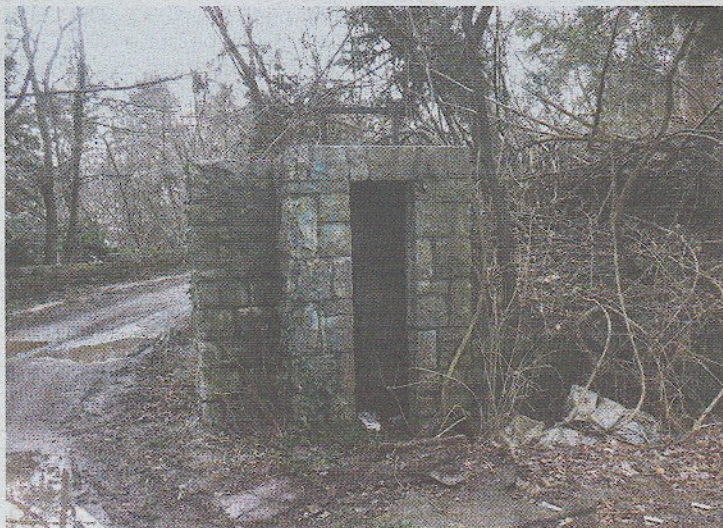

Očuvana stražarnica na ulazu u dvorište Vile Rebar

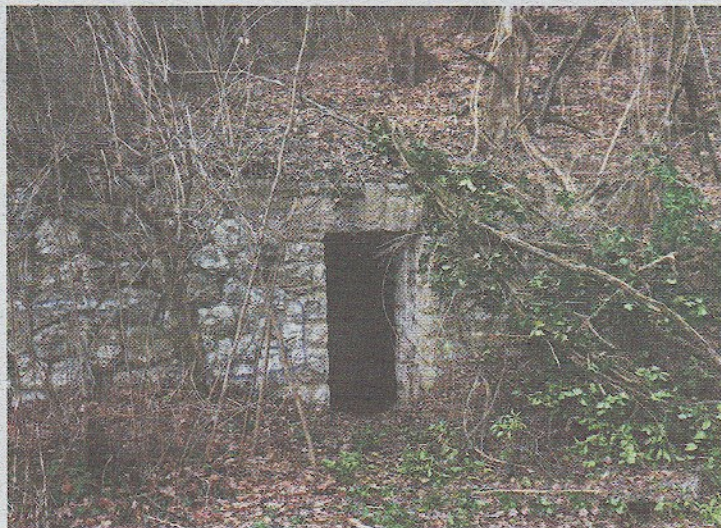

Ulaz u podzemni tunel pokraj Vile Rebar (ne vodi nikud)



Unutrašnjost prizemlja Vile

robljenika započele su 19. svibnja. Izvješće o pokapanju leševa i njihovoj dezinfekciji osobno je potpisao Miroslav Haramija. U izvješću se navode lokacije u Gračanima i broj ubijenih.

Neoznačeni grobovi – Strmec (242), Gračanski Ribnjak (13), Matkov brijeg (17), Golača (petorica), Đurkov voćnjak (desetorica), Banjaluka (stari naziv za dio Gračana) – Lonjščina (27), Šiftarov vrt (jedan), Šiftarov vinograd (jedan), Bešićev vrt (jedan), Trnčevićev brijeg

(jedan), Stare senokoše (osmorica), Okrugljak (jedan) i Banićevo dvorište (jedan), ukupno 329 pokopanih.

Označeni grobovi – Zlodijev brijeg (50), Peščenka (60), Zdenčec (100), Zdenčec II. (20), Zdenčec III. (32), Bjelčenica (40), Obernjak (48), Krivičev brijeg (40), Krivičev brijeg II. (20), Jelačićev brijeg (30) i Jelačićev brijeg II. (desetorica), ukupno 450 pokopanih.

Prema izvješću je, dakle, pokopano 779 ljudi. Broj je to koji se približno poklapa s učiteljevim brojem od 771 pokopanih, ne računajući 23 mrtvih Gračanaca i četvoricu partizana. Sva ovdje navedena grobišta

propisno su dezinficirana izydom i vapnenim mlijekom o čemu svjedoči i spomenuto izvješće, a detaljno se spominju i količine utrošenoga dezinfekcijskog sredstva. Osim označenih grobnica, prema svjedočenju Miroslava Haramije postajala su i neka stratišta na kojima on nije pokapao leševa. Ukupan broj ubijenih teško je točno utvrditi, ali je njihov broj sigurno veći od 1000. Doktor Ivo Banac tvrdi da je nakon ulaska partizana u Zagreb pobijeno više od 5000 osoba, ponajviše u podsljemenskoj zoni. U prvim danima pobjede komunisti nisu skrivali broj zarobljenih i poginulih hrvatskih i njemačkih vojnika

o čemu svjedoče tadašnje novine: „...U večer 11. svibnja Zagrepčani su imali prilike vidjeti do sada neviđeni prizor. Tisuće njemačkih vojnika prolazile su redovima – po osam – llicom prema zarobljeničkim logorima. Jučerašnji gospodari Zagreba koji su pred naletom naše armije podbrusili pete i pobjegli, našli su se u mišolovci sjeverno od Zagreba i položili oružje. To nije njihov prvi neslavni marš. 12. svibanj 1945. godine... Ratni izvještaj Generalštaba Jugoslavenske Armije: U borba-ma za Zagreb Prva Armija pobila je 11000 neprijateljskih vojnika, 16000 zarobila.“ U konačnici sam broj žrtva nije bitan, da je i jedna



osoba ubijena – zločin je počinjen. Osim u Gračanima, partizani su izvršili pokolj nemoćnih bolesnika u plućnoj bolnici Brestovac na Medvednici, o čemu također postoje mnogobrojna svjedočanstva i zapisi. Osobito je vrijedan dokument kojim „Komanda mjesta u Zagrebu“ naređuje Miroslavu Haramiji neka hitno pođe s radnicima pokopati lešine kod Adolfovcu 26. svibnja 1945. godine. Među pobijenim žrtvama bilo je domobrana, ustaša, njemačkih vojnika, ali i mnoštvo civila, staraca, žena, a osobito djece. Smaknuća su se odvijala noću, uglavnom vatrenim oružjem. Prije smaknuća sa žrtava je skinuta odje-



Đoko Jovanić, zapovjednik 6. ličke proleterske divizije

Đoko Jovanić rođen je u Suva-jama (Donji Lapac) 9. listopada 1917. godine. Prije rata bio je učenik. Član je SKOJ-a od 1935., a član KPJ od 1936. godine. Osuđivan je zbog revolucionarnog rada. Radio je na pripremanju i organiziranju ustanka u južnoj Lici. Pod njegovim su rukovodstvom započele borbe u okolici Srba. Dana 11. kolovoza 1941. potpisnik je „Otričkog sporazuma“ između talijanske vojske i srpskih gerilaca Like i sjeverne Dalmacije. Sporazum je potvrdio međusobno nenapadanje između talijanskih snaga i srpskih gerilaca. U ratu je bio zapovjednik jurišne čete, zapovjednik bojne „Marko Orešković“, zapovjednik ličkog NOP odreda, pomoćnik zapovjednika Glavnog stožera Narodnooslobodilačke vojske i Partizanskih odreda Hrvatske te



na kraju zapovjednik 6. ličke proleterske divizije „Nikola Tesla“. Poslije rata bio je načelnik Više vojne akademije, zapovjednik korpusa, načelnik stožera armijske oblasti, načelnik uprave u generalštabu JNA i zapovjednik armije. Bio je član konferencije Saveza komunisti u JNA. Završio je vojnu akademiju u SSSR-u. Odlikovan je Ordenom narodnog heroja, Ordenom partizanske zvijezde sa zlatnim vijencem i Ordenom zasluga za narod sa zlatnom zvijezdom te cijelim nizom manjih odličja. Do Domovinskog rata živio je u Zagrebu. Početkom rata seli se u Beograd, gdje umire 29. svibnja 2000. u činu general-pukovnika u mirovini.

Izvor: *Vojna enciklopedija, svezak 4, Beograd, 1970.*

ća koju su partizani odmah prisvajali, budući je njihova bila ušljiva i u lošem stanju. Žrtve su uglavnom dovodene iz logora Kanal (današnji Autobusni kolodvor) i logora Prečko. Ubijeni su bili iz raznih dijelova Hrvatske, o čemu svjedoči stočna putnica (veterinarski dokument) iz Vrbovca pronađena kod jednog civila te ubijena žena u turopoljskoj nošnji. Osim stočne putnice koju je pronašao ljekarnik Miroslav Haramija, pronađeni su i drugi predmeti. Uglavnom je bila riječ o krunicama, svetim sličicama, slikama najbližih i pismima koja su ubijeni primili od obitelji i prijatelja. Dio navedenih stvari pronašao je Mirko Banek povrh svoje kuće gdje su partizani vršili strijeljanja te ih je pohranio. Nažalost zbog straha od komunista predmete je dijelom uništio, a dijelom izgubio, iako ih je namjeravao poslati obiteljima pogubljenih. U Gračanima su svoj kraj doživjeli i mladići od 16 – 17 godina, pitomci Domobranske vojne škole i pripadnici Časne radne službe, koji su pokopani na Krivičevom brijegu između Gračana i Šestina. O njihovom smaknuću svjedočio je i Rudolf Šelendić. U svjedočanstvu se prisjeća da je kao dječak promatrao mladiće, vezane žicom i praćene partizanima. Vodili su ih prema obroncima Medvednice gdje su pogubljeni. Drugi svjedok Rudolf Banek navodi kolone civila koje su partizani pratili uz današnju ulicu Grabeščak dalje prema šumi na pogubljenja. Prema njegovu svjedočenju među civilima je bilo mnoštvo žena i djece koje su plakale, zapomagale, ali i pjevale i molile krunicu. Također se prisjeća desetak mladića obučeni

u zrakoplovne odore hrvatskog domobranstva koje su partizani u njegovoj ulici svukli do gola, a potom pobacali u duboki bunar, u Gračanima poznat kao „Banekov stubl“. Gračanci koji su pripadali Ustaškom pokretu, jedinicama hrvatske vojske ili su jednostavno bili lojalni pripadnici Nezavisne Države Hrvatske također su nastradali dolaskom nove vlasti. Mnogobrojni gračanski mladići odjeveni u ustaške i domobranske odore odvedeni su i ubijeni, a nekima se ni danas ne zna za grob. Braća Kos ubijena su jedan u svojem domu jer je nosio odoru hrvatskog zrakoplovca, a

Nikole Holjevca (ustaškog satnika), Stjepana Požnjaka (veleposjednika) i drugih povukli su se prema zapadu i uspješno probili preko britanskih linija. Oni koji nisu pobijeni ili se nisu povukli, ubrzo su uhićeni i zatvoreni. Takav je slučaj bio s domobranom Mirkom Banekom i prijeratnim vodama HSS-a iz Gračana, Mirkom i Stjepanom Kosom koji su robijali u Staroj Gradišci. Gračanci su platili veliku cijenu tzv. oslobođenja. Nakon odlaska partizanskih jedinica iz Gračana mještani su nastavili s pokapanjem žrtava, što je bio mukotrpan i neugodan posao,

U Gračanima su svoj kraj doživjeli i mladići od 16 - 17 godina, pitomci Domobranske vojne škole i pripadnici Časne radne službe

drugi jer je partizanima odgovorio „da je on hrvatski vojnik koji je branio svoju državu“. Prema sjećanju njegove još danas živuće supruge koja je tada bila trudna, partizani su odgovorili „da se baš žele napiti svježe hrvatske krvi“. Ivan Kos odveden je prema Šestinama i više nikada nije viđen. Marko Borić, 35-godišnji ustaški redarstvenik iz Gračana odveden je iz svoje kuće i pogubljen bez suđenja. Ivana Klenkara partizan su osudili i obesili. Vidu Miholiću izgubio se svaki trag te je također vjerojatno pogubljen. Mnogobrojni Gračanci poput Stanka Banića (člana HSS-a), Milana Baneka (ustaškog logornika),

osobito zbog vrućine koja je uzrokovala smrad i raspad leševa. Rad je naravno bio prisilan, ako netko nije želio ići, prijetilo mu se oduzimanjem muške djece za taj neugodan posao. Zbog toga su svi odlazili i ukopavali mrtve. Za gračansku djecu to je bilo osobito šokantno razdoblje, mrtva i unakažena tijela nalazila su se razbacana po selu. O tome svjedoči tada desetogodišnji Stanislav Haramija: „...Veliki sam strah proživio kad su me poslali u trgovinu, a ja sam, trčeći niz ulicu, naletio na dugački red poslaganih mrtvacu, mimo kojih sam morao proći. Trgovinu dakako nisam niti vidio, a da užas bude potpun, htiju-

ći što prije drugim putem stići kući, pokušao sam se povesti na zaprežnim kolima i tek tada spazio da su i ona puna mrtvaca, koje su uz našu kuću vozili u šumu, vjerojatno da ih pokopaju.“ Rudolf Selendić se također kao dječak prisjeća: „... da je kanal uz Gračansku cestu bio pun leševa.“ Za svoj rad Gračanci su dobili potvrde o obavljenom poslu. Na pokapanju mrtvih radilo je ukupno 618 ljudi. Velik broj angažiranih stanovnika svjedoči o velikom broju žrtava na gračanskim stratištima. Ubrzano pokapanje leševa bilo je potrebno zbog moguće zaraze, ali i zbog opasnosti od onečišćenja izvora pitke vode. Leševi su pokopani, no bilo je nužno provjeriti kvalitetu vode. O tome detaljno govori izvješće Miroslava Haramije u kojem se govori o čišćenju i raskuživanju terena. Četiri je puta nošena voda iz gračanskog vodovoda na analizu u kemijski zavod te se, nasreću stanovništva, uvijek pokazala ispravnom. Analizom vode završio je posljednji čin gračanske tragedije.

Detaljan opis grobnica

Jelačićev brijeg – službeno je strijeljano i zaklano 40 osoba. Na grebenu koji se blago uzdiže južno od crkve Sv. Mihalja prema Mihaljevcu i nosi ime Okrugljak, na vrhu šume, uz cestu lijevo njemački i hrvatski vojnici iskopali su rovove za obranu od partizana, a u sredini velika jama 6x6 m u kojoj se nalazio protuzrakoplovni top. Ti rovovi i jame poslužili su kao stratišta za I. bojnu Stražarskog sklopa, mladića od 17

svjedočanstvu Rudolfa Baneka, partizani su na vrh ulice Grabeščak doveli desetak mladića u plavim odorama, pitomaca zrakoplovne škole, svukli ih do gola i žive pobacali u „Banekov stubl“ (bunar).

Đurkov voćnjak – U voćnjaku obitelji Đurak pokopano je deset žrtava.

Gračanski Ribnjak – Na zemlji obitelji Vincek, Puntijar i Trnčević pokopano je 13 hrvatskih i njemačkih vojnika stradalih u borbi.

Krivićev brijeg – U dvije grobnice bačeno je ukupno 60 golobradih mladića, pripadnika Domobranske vojne škole. U prosjeku starosti 16 – 17 godina. Žrtve su ubijene iz vatrenog oružja, ali i priklane noževima. Jedna je grobnica ekshumirana tijekom 2013. godine.

Strmec – Službeno je na ovom mjestu pokopano 242 ljudi. Prema podacima tu se nalazila duboka jama, preostala nakon kovanja tunela u kojem je trebala biti državna riznica Nezavisne Države Hrvatske. Budući su tunel počeli kopati tek u kasnu jesen 1944. godine, nikada nije dovršen. Nakon bitke u Gračanima ovdje je pokopano 242 ljudi, hrvatskih i njemačkih vojnika. U drugoj polovini svibnja ovdje su dovozili civile iz Zagreba, koje su strijeljali i bacali u jamu. Prema svjedočenju starijih mještana ovdje se ukupno nalazi oko 600 žrtava, međutim službeno se vodi broj od 242. Mirko Banek (1919.) i danas živući stanovnik Gračana pokapao je žrtve na ovom stratištu.

Partizanski zatvor u kući obitelji Bešić – U zatvoru na k.br. 22 u Ulici

Ubrzano pokapanje leševa bilo je potrebno zbog moguće zaraze, ali i zbog opasnosti od onečišćenja izvora pitke vode

godina, unovačenih nekoliko mjeseci pred kraj rata. Mladići su ubijeni vatretnim oružjem, ali i priklandi bajunetama. U rovove je zakopan i manji broj civila. Prema pričanju svjedoka ovdje je zakopano više od 40 osoba koliko iznosi službena verzija. Stariji mještani kazuju i do 160 žrtava.

Golača – Na zemlji obitelji Puntijar ubijeno je i zakopano pet žrtava. Prilikom izgradnje tramvajske pruge 1947. i 1948. godine radnici i domaći ljudi pronašli su ostatke leševa, ali su zbog vlastite sigurnosti o tome morali šutjeti.

Matkov brijeg – Partizani su 17 hrvatskih vojnika svukli do gola te ih ulicom Isce pokraj crkve doveli do Matkova brijega. Na tom su ih mjestu poubijali i zakopali.

Grabeščak – Prema već navedenom

Gračec bili su dovoženi ljudi iz svih dijelova Zagreba. To su uglavnom bili zatvorenici iz logora Kanal i Prečko. Partizani su ljude dovozili u skupinama i smještali ih na dvorište koje su čuvali naoružani stražari, na udaljenosti svaka dva metra. U podrumu kuće Drage Bešića bilo je mučilište. Prema svjedočenju starijih mještana iz podruma je svako jutro iznošeno po nekoliko kanti krvi i ljudskih ostataka. Oni nesretnici koji bi preživjeli mučenje, bili bi vezani po troje telefonskom žicom i u kolonama odvođeni u šumu gdje su bili ubijeni. Sve su to Gračanci znali i sa strahom promatrali iz svojih kuća. Međutim nikome nisu mogli pomoći. Svako jutro dvorište je bilo prazno, a oko podneva bi dolazili novi zarobljenici. U zatvoru na partizani često do-

vodili i ženske zarobljenike, uglavnom mlade Zagrepčanke čiji su roditelji imali bilo kakvu službu u Nezavisnoj Državi Hrvatskoj. Djevojke su mučene, potom silovane i ubijene. Posljednji su puta doveli ljude i odveli ih na strijeljanje, na sam blagdan Duhova 1945. godine. Lonjščina – Ovaj dio Gračana od davnih je dana zvan i Banja Luka. Ne bih na ovom mjestu ulazio u toponimiju Gračana, već to navodim kako se neupućeni čitatelj ne bi zbunio i pomislio da se radi o gradu Banjoj Luci u Bosni i Hercegovini. Na ovom je mjestu pogubljen i zakopan 27 hrvatskih vojnika i civila. Žrtve su bile vezane žicom i međusobno povezane. Zbog toga su padale zajedno u jamu. Ubijane su noću vatretnim oružjem. Prema naredbi partizana zemljom su ih

zatrpali stanovnici Gračana koji su za svoj rad dobili potvrde o radu. Belčenica i Peščenka – Na ovim je mjestima prema službenim podacima strijeljano i poklano 110 ljudi. U borovini na početku današnje Ulice Nadvina nalazi se usjeklina između borova, oko stotinjak metara od ceste. Tamo su na donjem mjestu srušili borove da bi napravili branu i tako dobili jamu za pogubljenje. Trupce su zasipali zemljom kako se leševi ne bi rušili prema dolje te kako krv ne bi tekla izvan usjekline. Na gornjoj strani bio je šumski put za Vilu Rebar gdje su partizani sa strojnicama dočekivali nove zarobljenike. Kad bi došla nova skupina ljudi vezanih žicom na rub usjeka, oni su ih ubijali i leševi su padali u rupu jedni preko drugih. Kad su partizani napunili





jamu, Gračanci su je morali zatrpati.

Zlodijev brijeg – Na samom sjevernom dijelu Gračana, blizu šume nalazi se Zlodijev brijeg. Na tom je mjestu strijeljano i zaklano 50 hrvatskih vojnika i civila.

Grđanov vinograd – Iznad vinograda obitelji Grđan strijeljani su i zaklani mladići od 15 do 16 godina, pripadnici Časne radne službe iz Velike Gorice. Nije poznat točan broj pogubljenih, ali je veći od desetak.

Zdenčec (Pri Isusu) – Gračanci taj dio Gračana zovu „Pri Isusu“ zbog raspela koje se nalazi na tom mjestu. Službeno su u tri grobnice pokopane 152 strijeljane i zaklane osobe. Međutim, prema pričanju starijih mještana, na lijevoj kosini uz stazu sve su udubine napunjene

ljudskim tijelima. Stariji mještani navode broj od preko 300 žrtava na ovome mjestu. Kako bi prikrili zločin, komunisti su na ovom mjestu zasadili gustu crnogoričnu šumu, koja odudara od okoline zasadena hrastovima i bukvom.

Bjelčenica (Pri Mariji) – Budući su Gračanci i nekad i danas bili zaista vrlo pobožni ljudi, često su u šumi postavljali kipove Majke Božje. Zbog jednog od njih ovaj se dio šume naziva „Pri Mariji“. Navedena je lokacija udaljena tek nekoliko minuta od Zdenčeca i tamošnjeg stratišta pa se zapravo radi o jednom relativno velikom području s nekoliko kosturnica. Ovdje je strijeljano i zaklano 40 ljudi. Ovdje na Bjelčenici nalazio se velik i dubok jarak kroz koji je išla šumska cesta. Žrtve su pokopane na taj način da

su urušili na njih zemlju s objiju strana ceste. Sloj zemlje bio je debeo oko dva metra. Sve je bilo posuto živim vapnom i zaliveno otopinom lizola i kreolina. No preko ljeta su kiše isprale gornji sloj zemlje te su ljudski udovi još dugo vremena na užas Gračanaca virili iz zemlje. **Brestovac (Obernjak)** – Bolnica Brestovac bila je liječilište za plućne bolesnike u vrijeme Nezavisne Države Hrvatske. Liječeni su vojni i civilni bolesnici. Ovo bi stratište i događaji u bolnici Brestovac zahtijevali poseban članak jer je podataka jako puno i sam ih posjedujem. No budući da Brestovac ne pripada selu Gračani, već se nalazi izvan mjesta, navest ću samo osnovne podatke. Prema izvještaju Miroslava Haramije i dr. Tadije Drinkovića koji se brinuo za bolesnike, parti-

Vila Rebar - pogled s juga

zani su brutalno pogubili 40 teških bolesnika, uglavnom domobrana i civila. Naknadno je pogubljeno još 170 bolesnika, a partizani su živote pošteđjeli samo osoblju bolnice jer im je bilo potrebno za liječenje njihovih bolesnika. Brestovac je napušten 1968. godine i danas izgleda potpuno sablasno. Žrtve su pokopali u blizini gračanski seljaci za što su dobili potvrde o radu. Grobnica je ekshumirana tijekom 2013. godine.

Stare senokoše – U blizini Brestova nalaze se Stare senokoše na kojima su nekada stari Gračanci kosili travu i sušili sijeno za stoku. Ovdje je pokopano osam hrvatskih vojnika u tri zasebne grobnice.

Oznake
rodova,
službi i
struka

9. dio

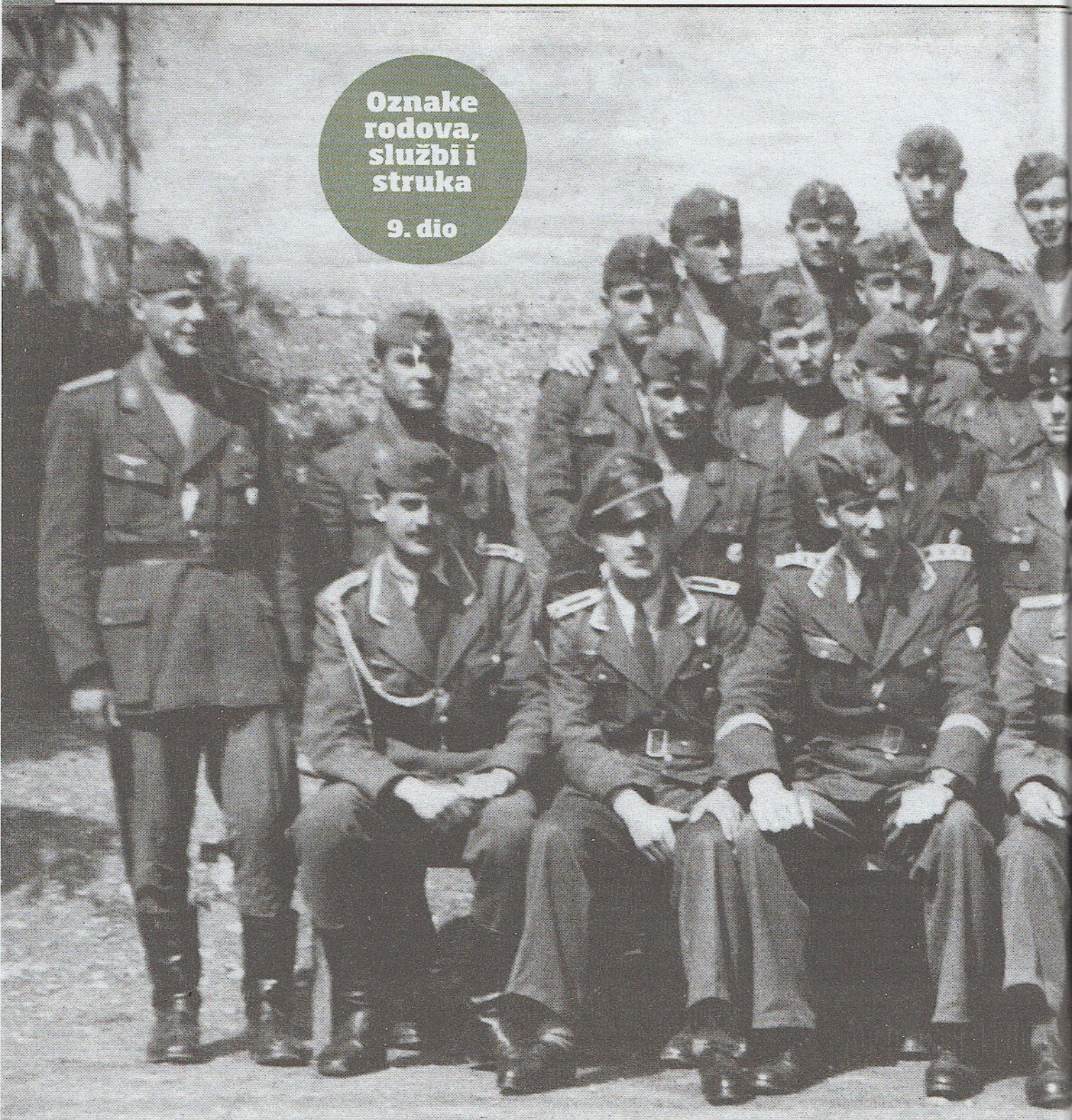

Zrakoplovstvo Ustaška vojnica



*Pripadnici 1. padobranske
lovačke sate (satnije), na
lijevom rukavu imaju oznaku
u obliku padobrana. (Zbirka
Josipa Novaka)*



**o, mornarica i
ca 1941. - 1945.**

Treba istaknuti da su se u početku u Zrakoplovstvu NDH, baš kao i u Kopненоj vojsci, nosili i neki starojugoslavenski znakovi, primjerice orao u letu ili snop munja (za krugovalničare)

tekst i foto:

dr. sc. Krunoslav Mikulan



Zrakoplovstvo NDH često je mijenjalo ustroj i službene nazive svojih dijelova te pregled ovih promjena dajemo u tabeli 1 (svi nazivi dani su prema izvorniku).

Kako bismo izbjegli zbrku u nastavku ćemo za cjelokupnu zrakoplovnu granu koristiti naziv Zrakoplovstvo. Zrakoplovno-letачke postrojbe dijelile su se na jata i skupine, a bile su grupirane u zračnim lukama i na uzletištimu u Zagrebu, Sarajevu, Mostaru, Banjoj Luci, Petrinji, Borovu... Postrojbe PZ topništva dijelile su se na protuzrakoplovne skupine, a skupine na protuzrakoplovne bitnice. Dojavna služba dijelila se na promatračke postaje i dojavna središta. Njihov zadatak bio je opaziti i nalet svakog zrakoplova, prepoznati ga i odmah javiti protuzrakoplovnom topništvu, uzletištimu i Narodnoj zaštiti, radi uzbunjivanja stanovništva. Postojalo je i dosta pozadinskih jedinica – raznih skladišta i tehničkih radionica.

Oznake činova nosile su se na laticama u boji službe smještenima na ovratnicama odore. U početku su bile samo četiri boje, a postoje dva, ponešto različita dokumenta o njihovoj boji:

Časopis „Hrvatski domobran“ u svom prvom broju od 1. kolovoza navodi sljedeće boje:

zatvoreno plava – letilačka služba
crvena – tehnička služba
višnjeva – protuzrakoplovno topništvo
siva – pomoćne službe.

Drugi i konačni raspored boja navodi časopis „Hrvatska krila“ u svom drugom broju od 15. kolovoza 1941.:

zatvoreno plava – letilačka služba
zatvoreno crvena – višnjeva – tehnička služba

otvoreno crvena – protuzrakoplovno topništvo

otvoreno siva – pomoćne službe.

U osoblje „letilačke službe“ ubrajali su se piloti, strijelci, izvidnici, bombarderi, krugovalničari-letači; osoblje tehničke službe činili su mehaničari, inženjeri i tehničari; u pomoćnu službu ubrajali su se meteorolozi, filmski i fotografski stručnjaci i slično.

Krajem studenoga došlo je do znatnih izmjena u oznakama i odorama zrakoplovstva. Kroj je ostao isti, ali su pridodane novine, koje su odo-

ru učinile još sličnijom njemačkoj odori. Otada su se oznake činova nosile i na naramenicama, a podloga, odnosno porubi naramenica bili su u istoj boji kao i laticice na ovratnicama. Povećan je broj boja, a sada se govori o strukama, a ne službama. Popis struka i boja donosimo u tabeli 2.

Boje struka dijelom su bile usklađene s bojama koje su se koristile u Kopненоj vojsci. Koliko je poznato, ovaj je sustav ostao nepromijenjen do kraja rata.

U početku su iznad desnoga džepa na grudima svi pripadnici Zrakoplovstva nosili metalni znak u obliku orla u letu. Krajem 1941.

Pripadnici Mornarice NDH, snimljeni u Sisku 1942. godine; nose mahom starojugoslavenske odore. Vodnik koji kleči na desnoj strani ima iznad oznake čina starojugoslavensku oznaku brodarske „grane službe“.

uvodi se niz stručnih znakova, ali u Vjesniku naredaba ovi znaci nisu čak ni pobrojani, a kamoli ilustrirani. Na temelju izvornih primjeraka, fotografija i nekoliko dokumenata o promaknućima i odlikovanjima u kojima se spominju pripadnici određenih struka, možemo dokumentirati sljedeće stručne znakove:

1. Letači – svi letači nosili su dotadašnji znak Zrakoplovstva, odnosno orla u letu
2. Protuzrakoplovno topništvo – dvije prekrizane topovske cijevi na raširenim krilima
3. Meteorološka struka – barometar u oblaku s krilima
4. Inženjersko-tehnička struka – šestar i trokut na pleteru s krilima
5. Krugovalničari – dvije prekrizane munje na štiti s krilima
6. Glazbenici – lira s krilima
7. Vozači – kotač s krilima.

Čini se da su postojali još i stručni znaci za svjetloometne (reflektorske) i još neke druge postrojbe, ali se na raspoloživim fotografijama loše vide.

Treba istaknuti da su se u početku, baš kao i u Kopненоj vojsci, nosili i neki starojugoslavenski znakovi, primjerice orao u letu ili snop munja (za krugovalničare). Za mehaničare je uveden poseban prsni znak u obliku zupčanika s raskriljenim orlom srebrne boje i crveno-srebrnim grbom. Znak je bio

Tablica 1.

Razdoblje	Naziv cjelokupnoga zrakoplovstva	Nazivi pojedinih dijelova zrakoplovstva
Travanj, 1941.	Zračne snage	Zrakoplovstvo
		Protuzrakoplovno topništvo (ubrzo: Protuzrakoplovna obrana)
		Zrakoplovna dojavna četa
Siječanj, 1943.	Bojno zrakoplovstvo	Letačтво
		Protuzrakoplovna obrana
		Dojavna služba
Lipanj, 1944.	Zrakoplovstvo	Letačтво
		Protuzrakoplovna obrana
		Dojavna četa
Poč. kolovoza 1944.	Zrakoplovstvo	Bojno letačтво
		Protuzrakoplovno topništvo
		Zrakoplovno dojavništvo
17. kolovoza 1944.	Vojno zrakoplovstvo	Vojno letačтво
		Protuzrakoplovno topništvo
		Zrakoplovno dojavništvo

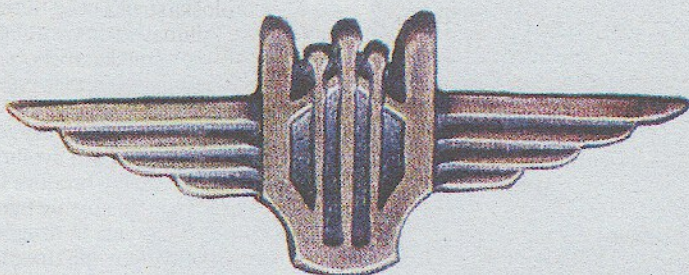

nekvalitetno izraden te nije jasno je li izraden službeno, u kovnici, ili su ga izradili sami zrakoplovni mehaničari iz Zračne luke Borongaj. Kad je 13. siječnja 1945. uveden tzv. vrhovnički znak na trobojnoj podlozi za sve pripadnike Hrvatskih oružanih snaga, isti je znak uveden i u Zrakoplovstvo. Dana 3. velja-

Oznake struka Zrakoplovstva koje su se počele uvoditi krajem 1941. godine; nosile su se iznad desnoga džepa na grudima: prve dvije su oznake protuzrakoplovaca, treća je oznaka meteorologa, četvrta oznaka tehničke struke, peta oznaka dojavničara i posljednja je oznaka glazbenika. (Zbirka Siniše Pogačića)

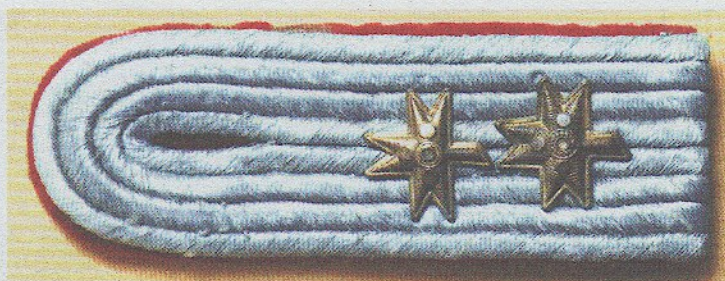

Epoleta protuzrakoplovnog natporučnika; crveni obrub označava Protuzrakoplovno topništvo; obrubi na epoletama slijedili su sustav boja na ovratricima. (Zbirka Josipa Novaka)



Zrakoplovni narednik, snimljen 1941. godine; iznad desnoga džepa svi pripadnici Zrakoplovstva nosili su do kraja 1941. godine orla u letu, a otada je to bila oznaka letaćkih postrojbi. (Zbirka Josipa Novaka)



Razvodnik Zrakoplovstva; svi pripadnici Zrakoplovstva nosili su latice u boji svoje struke/službe.

če 1945. određeno je da se stručni znaci koji su se nosili iznad desnog džepa premjeste na lijevu stranu grudi kako si stručni i vrhovnički znaci ne bi „smetali“.

U sklopu Zrakoplovstva nalazili su se tzv. padobranski lovci. Oni su nosili istu službenu i svečanu odoru kao i zrakoplovci, s time da su na gornjem dijelu lijevoga rukava ima-

li metalni padobranski znak. Ratna odora sastojala se od prepravljene starojugoslavenske odore s kacigama istog modela, kakav su koristili tenkisti. Na desnoj strani kacige nalazio se bojom nacrtani hrvatski grb. Iznad desnog džepa nosili su zrakoplovni stručni znak (raskriženog orla predviđenog za letače), padobranski znak na lijevom ruka-



Računalni prikaz boja latice časnika Zrakoplovstva.



Borbena odora padobranaca bila je zapravo redovita odora Kopnene vojske, uključujući i oznake činova na ovratnicima. Iznad desnoga džepa nosili su značku Zrakoplovstva. (Iz časopisa „Hrvatska krila“, br. 22, 1. prosinca 1943.)



Značka u obliku padobrana koju su padobranci nosili na lijevom rukavu odore. (Zbirka Josipa Novaka)



Epolette mornaričkog intendantskog potpukovnika; na dugmadi na vrhu epoleta još uvijek se nalazi kraljevska kruna.

Epolette mornaričkog intendantskog potpukovnika nešto novijega datuma - na dugmadi više nema kraljevske krune, a vrpce su također nešto drukčije.



Mornarički časnik pomorsko-redarstvene struke (zlatni trolist iznad vrpce oznaka čina), 1943. godine.

vu, a činovi su bili izgledom isti kao u Kopnenoj vojsci. Kad su tijekom 1943. godine opremljeni maskirnim kombinezonima, na njih nisu stavljali nikakve oznake.

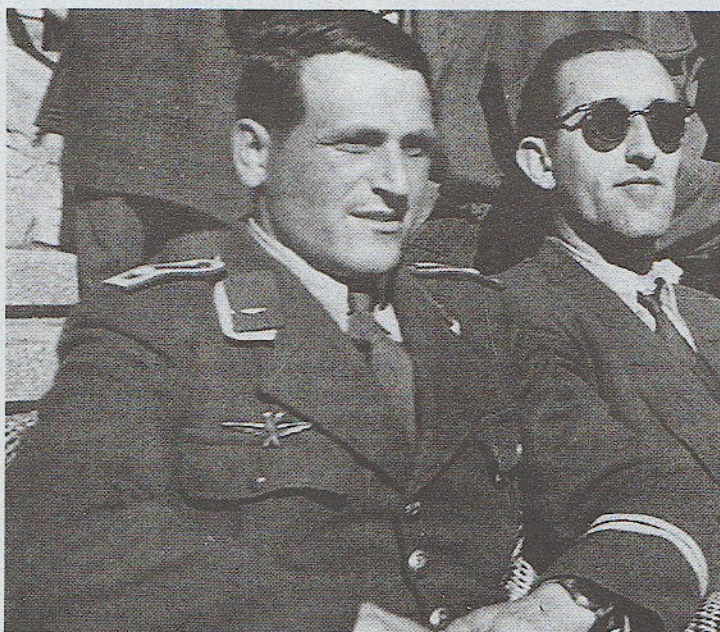

Protuzrakoplovni narednik; oznaku protuzrakoplovca ima iznad desnoga džepa, a vrpce na lijevome rukavu označavaju da se radi o stegovnom dočasniku.

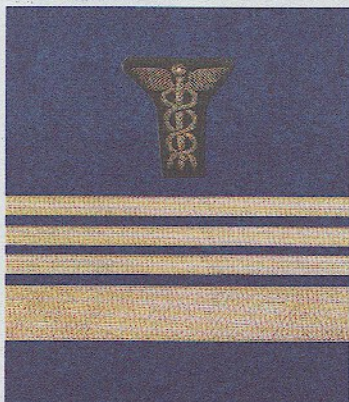

Računalni prikaz intendantskog pukovnika/kapetana bojnog broda (od studenoga 1944. časnici struka imali su jednake nazive kao pomorski časnici) prema propisima od srpnja 1944. godine.

Mornarica

Dana 11. travnja 1941. kapetan bojnog broda Đuro Jakčin imenovan je zapovjednikom „hrvatskih morskih obala, riječne plovidbe i svih pomorskih snaga“. Uskoro je formirano i Zapovjedništvo hrvatske ratne mornarice i upućen poziv svim starojugoslavenskim pomorskim časnicima, Hrvatima, da se priključe novoj mornarici.

Međutim, Italija je imala druge planove. Smatrajući Jadran svojim morem, zaplijenila je sve brodove i, štoviše, zabranila je postojanje bilo kakvih pomorskih snaga ili drugih vojnih baza koje bi utemeljili Hrvati. Dana 18. svibnja 1941. NDH je bila prisiljena izjaviti da nema namjeru držati ratnu mornaricu (tzv. Rimski ugovori).

Vlasti NDH ipak su odlučile na neki način ustrojiti barem neke začetke mornarice. U Zagrebu je formirano Zapovjedništvo mornarice, zatim Zapovjedništvo obale i morskog prometa (koje je preuzelo funkcije bivše Direkcije pomorskog saobra-

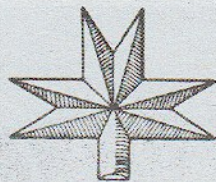

pomorski



prometni



intendantski

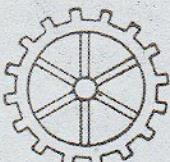

tehnički

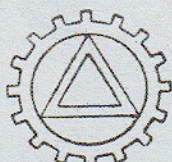

inž. tehnički



strojarski



zdravstveni



gospodarski

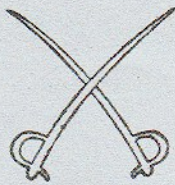

rukovođni

Oznake struka za časnike Mornarice. (Iz časopisa „Hrvatski domobran“, 1941.)



Mornarički časnik strojarske struke (propeler u zupčaniku iznad vrpca oznaka čina).



Epolete mornaričkoga kapetana bojnog broda prema propisima iz srpnja 1944.; na epoletama se više nisu nosile oznake struka.

čaja), s lučkim zapovjedništvima u Crikvenici, Makarskoj i Dubrovniku, koja su se dalje dijelila na lučka poglavarstva, a ova na lučke postaje. Stvoreno je i Zapovjedništvo rijeka i riječnog prometa sa sjedištem u Sisku, koje je preuzelo bivšu Upravu pomorstva i riječnog saobraćaja, čime je Mornarica pod svoju nadležnost stavila kako vojne, tako i civilne postrojbe i objekte. Međutim, zbog talijanskog protivljenja na moru su stvorene samo manje postrojbe Pomorskoga redarstva, dok je na rijekama stvoreno Riječno redarstvo.

Čini se da je čak i naziv „Mornarica“ smetao Italiji jer je 10. listopada 1942. došlo do preimenovanja Mornarice u „Plovne snage“, što je potvrđeno i Zakonom o državnoj vladi iz siječnja 1943. godine. No nakon kapitulacije Italije vraćen je 16. rujna 1943. naziv „Mornarica“.

Temeljna izobrazba mornara novaka provodila se u Novačkoj školi u Sisku, a nakon kapitulacije Italije novaci su nakon temeljne izobrazbe u Sisku slani na stručnu izobrazbu u njemačku 4. pomorsku nastavnu pukovniju u Nizozemskoj. U srpnju 1944. godine u Nizozemskoj se na stručnoj izobrazbi nalazilo 1560 hrvatskih mornara.



Mornarički dočasnik strojarske grane; na rukavu ima metalnu oznaku u obliku propelera u zupčaniku.

Tablica 2.

Struka	Boja struke
Generali	Svijetloplava
Letači	Svijetloplava
Zrakoplovno-tehnička struka	Crvena
Intendantska struka	Tamnosedna
Protuzrakoplovno topništvo	Svijetlocrvena
Zdravstvena struka	Smeda
Gospodarska struka	Zelena
Pravosudna struka	Ljubičasta
Zrakoplovna pomoćna struka	Svijetlosiva

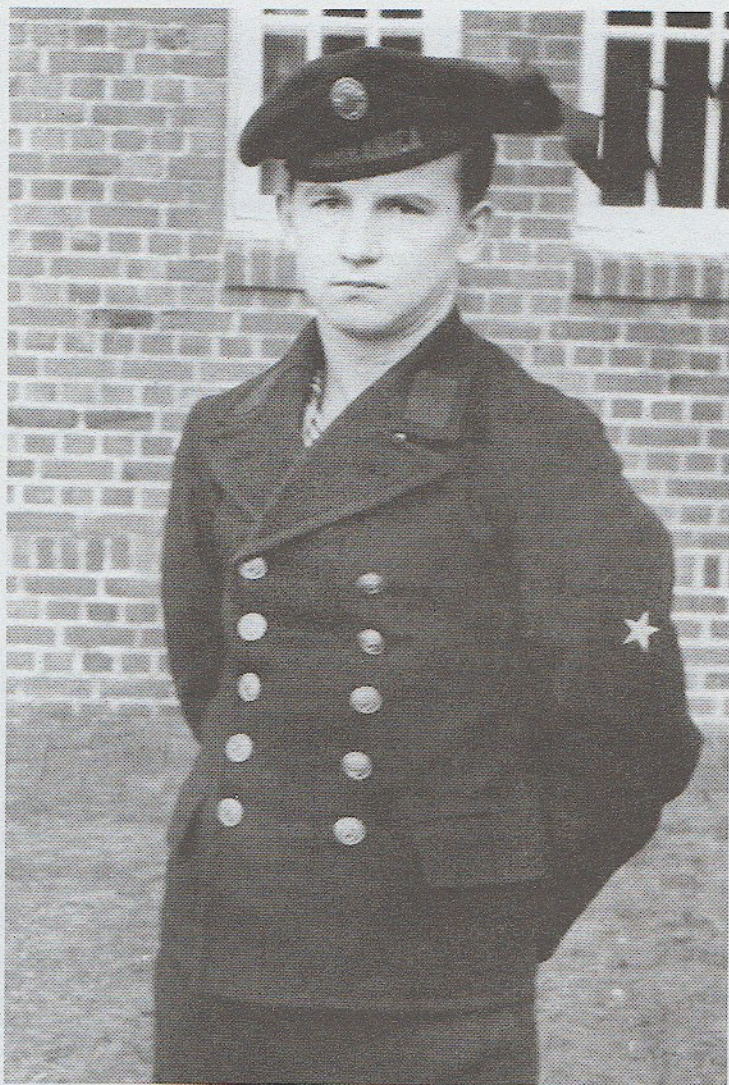

Osim starojugoslavenskih, pripadnici Mornarice nosili su ponekad i njemačko znakovlje. Ovaj momar ima njemačku odoru, hrvatsku kapu i njemačku oznaku broderske grane službe na rukavu.

Iznad oznaka činova časnika na rukavima i epoletama nosila se oznaka struke. Uvedene su sljedeće oznake struka:

1. Pomorsko-redarstvena – trolist
2. Prometna – sidro
3. Tehnička – zupčanik
4. Inženjersko-tehnička – trokut u zupčaniku
5. Strojarstva – propeler u zupčaniku

6. Intendantska – Merkurov štap s krilima i zmijama

7. Zdravstvena – Eskulapov štap sa zmijom

8. Gospodarska – dva prekrizena klasa žita

9. Rukovodna – dvije prekrizene sablje.

Pomorsko-redarstveni časnici bili su pomorski časnici bivše Kraljev-



Dvije inačice oznaka intendantske struke koje su se nosile iznad vrpce oznaka čina na rukavima.

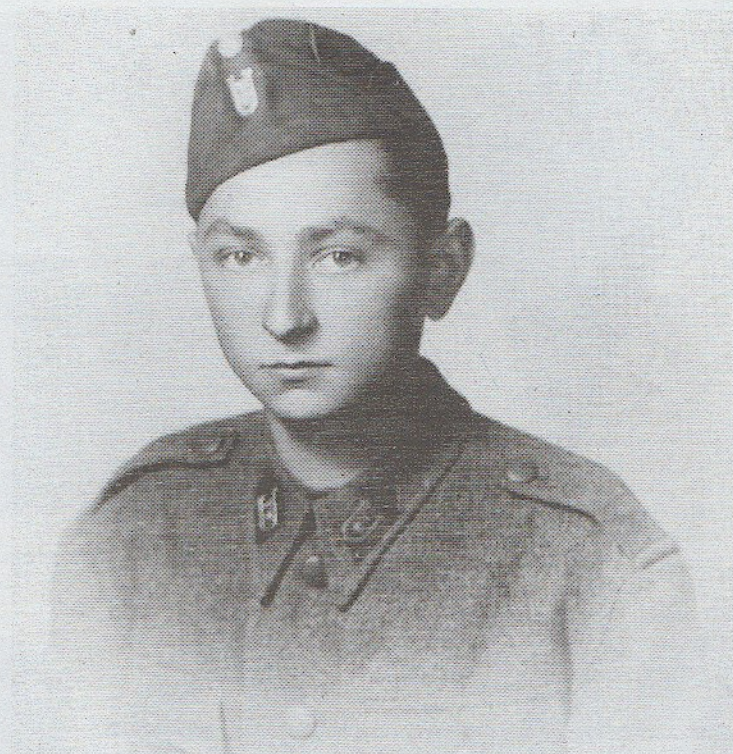

Prilično mladi pripadnik PTS-a, snimljen u Zagrebu 9. listopada 1943., nosi domobransku surku maslinasto-sive boje, a zašiljene latice crvene boje označavaju ga kao pripadnika PTS-a.



Dočasnik Ustaške željezničke vojnice, snimljen u Zagrebu 1. ožujka 1942., nosi redovitu smeđu ustašku odoru s posebnom oznakom s kraticom ŽUV iznad lijevoga džepa na grudima. (Zbirka Alena Hajcmana)



Dočasnik Prometnih zdругova (ranije Ustaške željezničke vojnice) s novim četvrtastim metalnim laticama na kojima se nalazio željeznički kotač s krilima i slovo U. (Zbirka Alena Hajcmana)

ske mornarice, a prometni časnici bivši lučki kapetani i pristavi, koji su ušli u sastav nove Mornarice (ili Plovnih snaga). Časnici ostalih struka popunjavani su od časnika struka bivše Kraljevske mornarice i stručnjaka pomorskog i riječnog prometa.

Za dočasnike i mornare uvedene su oznake grane službe, no nije točno poznato kako su one izgledale jer još nije pronađen nijedan od dvaju odjevnih propisa objavljenih u obliku brošure, a u Vjesniku naredaba i drugim publikacijama nisu objavljene. Oznaka grane službe nosila se na gornjem dijelu lijevoga rukava. Fotografije pokazuju da su se te oznake vrlo rijetko nosile, iako, barem u teoriji, jedino dočasnici i mornari sposobni samo za uredsku službu nisu trebali nositi takve oznake. Nadalje, fotografije nam pokazuju da su se nosile oznake bivše Kraljevske mornarice.

Ustaška vojnika

Ustaška vojnika stvorena je 10. svibnja 1941. kao vojno krilo Ustaškoga pokreta. Diljem NDH još je prvih dana rata otpočelo stvaranje ustaških postrojbi koje su se različito nazivale (Ustaški odjeli, Ustaška straža, Ustaška vojska), a svaka je djelovala po svom nahodanju. Novostvoreni Glavni stožer Ustaške vojnice pokušao je uspostaviti red među mnogobrojnim neslužbeno postrojenim ustaškim postrojbama, što mu je pošlo za rukom tek krajem ljeta 1941. godine.

Prema Odredbi o sastavu Ustaškoga pokreta od 23. lipnja 1941. Ustaška vojnika jedna je od triju grana Ustaškoga pokreta (ostale dvije bile su političko-organizatorska grana i grana ustaške nadzorne službe). Dijelila se na Bojnu G. U. S.-a, redovite djelatne bojne, pripremljene ustaške bojne, pričuvne ustaške bojne i Ustaški podmladak (kasnije je pre-

Prema Zakonskoj odredbi o Ustaškoj vojnici od 17. srpnja 1942. Ustaška vojnika je sastavni dio Oružanih snaga NDH. Teoretski...

šao pod Ustašku mladež). U Bojnu G. U. S.-a mogli su se primiti neoženjeni čarkari od 18 do 24 godine starosti, i to ustaše iz logora u inozemstvu, politički stradalnici iz nedavne prošlosti, braća i djeca gore navedenih te najizabraniji ustaše iz redovitih djelatnih bojni.

Prema Zakonskoj odredbi o Ustaškoj vojnici od 17. srpnja 1942. Ustaška vojnika je sastavni dio Oružanih snaga NDH. Ovo je tada bio tek teoretski članak u zakonskoj odredbi, budući da je vojnika stvarno potpala pod Oružane snage tek stvaranjem Ministarstva oružanih snaga u siječnju 1943. godine. Prema odredbi iz srpnja 1942. Ustaška vojnika sastojala se od devet dijelova:

1. Stajaci djelatni zdругovi
2. Poglavnikovi tjelesni zdругovi
3. Prometni zdругovi
4. Hrvatsko oružništvo
5. Redarstvena straža
6. Nadzorna služba
7. Ustaška učilišta
8. Ustaška priprema
9. Stegovni i kazneni sud.

Prema posebnim propisima u sklopu Ustaške vojnice nalazila se i Voj-

nika Njemačke narodne skupine (Einsatzstaffel). Ustaškom vojnicom rukovodilo je Zapovjedništvo Ustaške vojnice, izravno podređeno Poglavniku.

Ove temeljne odredbe proširene su u Zakonskoj odredbi o ustrojstvu, novačenju i popuni Stajace ustaške vojnice i o činovima, berivima i osobnim odnosima njezinih pripadnika od 3. kolovoza 1942. godine. Prema toj odredbi Ustaška vojnika podijeljena je na vrste i suvrste oružja te na struke. Vrste oružja bile su pješništvo, oklopništvo, konjaništvo, topništvo i opkoparstvo; suvrste oružja bile su dojavništvo, samovozništvo, zdravstvo i sudstvo; struke su bile opskrba, upravna, tehnička, duhovnička i glazbenička. Isprva su svi pripadnici vojnice nosili trobojke na ovratnicama, no prema Odredbi o oznakama činova

Poručnik Drago Asić, pripadnik oklopnih postrojbi PTS-a, na ovratniku ima nove laticice, a na naramenicama nove oznake činova PTS-a, uvedene na proljeće 1944. godine. (Zbirka Kamila Novaka)



u Ustaškom pokretu od 21. lipnja 1941. pravo da nosi trobojnu oznaku na ovratniku dano je samo Bojni G. U. S.-a; pripadnici bojne na toj su trobojnoj oznaci nosili i metalno U s gorućom bombom u sredini. Ostali pripadnici Ustaške vojnice nosili su samo slovo U na ovratniku. Uskoro je uvedeno nošenje romboidnih crvenih latica i na njima slovo U.

Vojničari i dočasnici i dalje su nosili U s bombom na crvenoj latici, a za časnike je uvedena ista oznaka, ali manje veličine.

PTB je nosio ili talijanske ili hrvatske ustaške odore. Početkom 1942. dobili su odore istoga kroja kao ranije odore iz 1941., ali po nekim podacima one su bile maslinasto-žučkasto-smeđe boje, baš kao i nove ustaške odore iz 1942. godine. Tada su i trobojne oznake na ovratnicima malo izmijenjene – vrhovi su im zašiljeni, a časnici su dobili manju inačicu znaka U s gorućom bombom.

Kad je stvoren PTS (Poglavnikov tjelesni sdrug) odlučeno je da svi pripadnici PTS-a imaju nositi odore iste boje kao redovna Ustaška vojnica, ali zatvorene, tj. zakopčane pod vratom. Kao oznaka PTS-a uzete su metalne crvene laticice zašiljene na vrhu. Laticice su imale četiri rupice i pričivale se se ili pričvršćivale žicom za ovratnike. Časnici su na njima imali malo slovo U s bombom, a dočasnici i vojnici nešto veće.



Svi pripadnici I. hrvatske udarne divizije nosili su domobranske maslinasto-sive odore, ali su smjeli nositi kape svoje dotadašnje postrojbe. Ovaj vodnik nosi plavu zrakoplovnu kapu. Na grudima se vidi poseban znak divizije – grb NDH na trobojnom polju. (Iz časopisa „Hrvatska krila“, 1945. godine)



Dana 13. listopada 1941. utemeljena je Ustaška željeznička vojnica koja je imala zadatak osigurati na cijelom području NDH siguran i uredan promet Hrvatskih državnih željeznica. Ova nova postrojba pratila je vlakove i vršila stražarsku službu na prugama, kolodvorima i tako dalje. U nju su primani tadašnji ili bivši željezničari. Prva bojna nalazila se u Zagrebu, druga u Sarajevu, a treća u Brodu. Godine 1942. željeznička vojnica promijenila je naziv u Prometni zdrugevi Ustaške vojnice (PZUV), a sastojala se od dvaju prometnih zdrugeva.

Odore i oznake bile su u početku jednake kao za redovnu vojnica, a zatim je uveden znak u obliku slova U u obruču s krilima, sa slovima ŽUV, koji se nosio iznad lijevoga džepa. Prilikom preustroja u Prometne zdrugeve uvedene su nove laticice – bile su metalne, tamnocrvene boje, s malim znakom kotača s krilima i iznad toga slovo U s gorućom bombom. Laticice su imale četiri rupice za pričivanje ili pričvršćivanje.

U Ustaškoj vojsci, PTS-u i Ustaškoj obrani postojali su orkestri koji su svirali u svečanim prigodama. Sve odore i oznake bile su im jednake kao za odnosne postrojbe, ali su na gornjem dijelu obaju rukava, iznad mogućih dočasničkih činova, nosili srebrni znak lire, oblikom jednak glazbeničkom znaku u Domobranstvu. Nadalje, ustaški liječnici nosili su na naramenicama Eskulapov štap sa zmijicom, jednak onome koji se koristio u Domobranstvu.

Hrvatske oružane snage

U drugoj polovini 1944. godine počelo se s planiranjem stvaranja Hrvatskih oružanih snaga, koje su trebale ujediniti sve oružane postrojbe, a posebice Domobranstvo i Ustašku vojnica. Ranije ustrojstvo, po kojoj su Domobranstvo i Ustaška vojnica zapravo predstavljali dvije posebne kopnene vojske s posebnim stožerima među kojima je vladalo rivalstvo i nepovjerenje, pokazalo se vrlo nepraktičnim i neučinkovitim. Tu je još bio i PTS koji nije slijedio zapovijedi nijednog od zapovjedništava, budući da se nalazio pod neposrednom upravom Poglavnika.

Stoga je u prosincu 1944. stvoren Glavni stan Poglavnika kojemu su bili podređeni Ministarstvo oružanih snaga i PTS pa je tako sve zapovijedanje bilo ujedinjeno na jednom mjestu.

Prva združena postrojba oružanih snaga utemeljena je 9. listopada 1944. pod nazivom 1. hrvatska

Dio postera s oznakama na laticama i bojama vrsti oružja (rodova) i struka Hrvatskih oružanih snaga, uvedenih 13. siječnja 1945. godine.

Tablica 3.

Vrsta oružja ili struka	Boja latica na ovratnicima
Četni generali	Skrletno crvena
Glavnostožerni časnici	Baršun crne boje na skrletno crvenoj podlozi
Pješaštvo	Tamnocrvena
Konjaništvo	Žuta
Topništvo	Svijetlocrvena
Tehničke i opkopske postrojbe	Čelično zelena
Samovozne i oklopne postrojbe	Crna
Dojavnici u četnim postrojbama	Siva
Suci i sudbeno osoblje	Ljubičasta
Liječnici, veterinari, ljekarnici i zdravstvenici	Smeđa
Upravna struka	Svijetlozelena
Intendanti	Baršun svijetlocrvene boje
Nastavnici vojničkoga staleža	Tamnoplava
Povozna struka (od ožujka 1945.)	Svijetlosmeđa

udarna divizija. Nakon toga je 1. prosinca 1944. postrojeno još 15 hrvatskih divizija. Dok su u 1. diviziju, osim domobrana i ustaša, ušli i zrakoplovci i mornari, u novih 15 divizija uključene su samo kopnene postrojbe, bez Narodne zaštite i DRS-a.

Domobranski posadni zdruzi promijenili su naziv u pješačke zdruge te su označeni brojevima od 11. do 20. Postojali su i 21. i 23. pješački doknadni zdruk, koji su zajedno s četiri gorska (od 1. do 4.) i tri lovačka zdruza (7., 8. i 10.) činili oko 50 posto ljudstva tih 15 hrvatskih divizija. Ostatak su činili pripadnici Ustaške vojnice postrojeni u 23 ustaška stajača zdruza (označeni brojevima I. do XXIII., s tim da je XXI. bio ustaški doknadni zdruk). Sedma i 9. divizija nazvane su hrvatskim gorskim divizijama, dok je 16. divizija dobila naziv 16. hrvatska doknadna divizija, a sačinjavali su je 21. i 23. pješački doknadni zdruk i XXI. ustaški doknadni zdruk.

Izvan tih 16 divizija ostali su u prvo vrijeme PTS, Brzi zdruk Ustaške vojnice i razne pomoćne i pozadinske postrojbe.

Kasnije su utemeljene i Poglavnikova tjelesna divizija, 17. hrvatska i 18. hrvatska udarna divizija. Spominje se i 19. hrvatska divizija u Karlovcu, ali nije sigurno je li stvarno postojala ili je bila samo planirana.

Dana 25. siječnja 1945. stvoren je Poglavnikov tjelesni zbor, a zatim u ožujku 1945. i II., III., IV. i V. hrvatski zbor koji su upravljali divizijama i ostalim postrojbama koje su se nalazile na njihovom operativnom području.

Za sve pripadnike Domobranstva i Ustaške vojnice (dakle ne za Mornaricu, Zrakoplovstvo, Državnu radnu službu i Narodnu zaštitu) uvedene su latice istoga oblika

kakve je dotada nosio PTS, dakle zašiljene na vrhu. Pripadnici Domobranstva nosili su na laticama srebrni trolist sa slovom U na sredini trolista, pri čemu su časnici nosili trolist manje veličine od trolista dočasnika i momčadi, pripadnici Ustaške vojnice nosili su slovo U kao i dotada, s tim da su časnici imali slovo U manje veličine, a PTS je zadržao vrhovnički znak (slovo U u romboidnom tropletu), iste veličine i za časnike i za dočasnike i momčad.

Boje latica odražavale su pojedinu vrstu oružja ili struku (Tablica 3.) Četnim generalima smatrani su svi generali koji su proistekli iz redova glavnostožernih časnika, zatim časnika pješaštva, konjaništva, topništva, tehničkih, opkopskih,

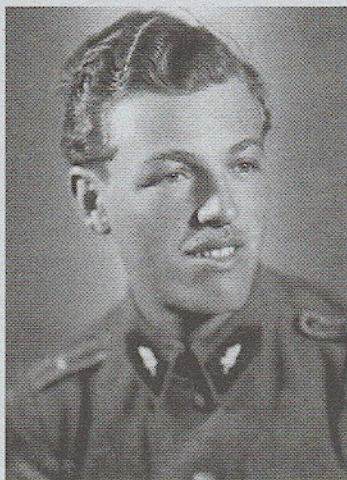

Propisi iz siječnja 1945. bili su prilično nedorečeni pa su pripadnici HOS-a pribjegavali raznim improvizacijama. Na ovoj fotografiji je stražnik (narednik) HOS-a koji na laticama umjesto trolista ima oznaku samovoznih postrojbi. (Zbirka Alena Hajcmana)



samovoznih i oklopnih postrojbi i dojavništva.

Na hlačama se nosila ispuska iste boje kao što su i latice. Četni generali nosili su široku traku skrletno crvene boje, a generali ostalih struka široku traku u boji struke.

Propis spominje i posebne znakove koje su liječnici, veterinari, ljekarnici i suci trebali nositi u srebrnastom obruču na lijevom rukavu – za liječnike zmijica, za veterinare potkova, za ljekarnike zmijica nad zdjelicom, a za suce vaga. Još nismo našli na te oznake na fotografijama.

U ožujku 1945. objavljene su i neke dodatne odredbe:

latice na ovratnicima morale su biti veličine 5x3 cm,

latice pripadnika povozne struke bile su svijetlosmeđe boje,

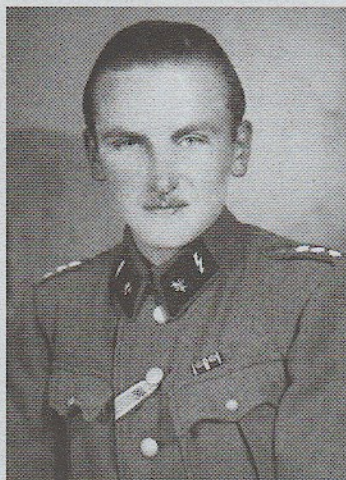

Prilično nepropisan način nošenja oznaka – ovaj dočasnik HOS-a na ovratniku ima stare domobranske latices oznakom dojavništva, ali i trolist koji bi se trebao nositi na novim zašiljenim laticama HOS-a.

Vojnik (izraz „domobran“ nije se više koristio) HOS-a s propisnim laticama i oznakom trolista na njima. (Zbirka Alena Hajcmana)

tvrde kape svih postrojbi morale su imati tamnosmeđu vrpcu na vijencu, obrubi na odorama i kapama bili su u boji latica, a za glavnostožerne časnike svijetlocrvene boje i svi generali imali su na kabanicama podstavu crvene boje.

Dana 28. siječnja 1945. određeno je da se zapovijed od 13. siječnja 1945. ne odnosi na Brzi zdruk po pitanju boja latica. Budući je Brzi zdruk bio postrojen iz bivše 1. zagrebačke konjaničke pukovnije (točnije rečeno, raniji domobranski Brzi zdruk je nastao iz 1. konjaničke pukovnije, a onda priključen Ustaškoj vojnici), koja se istaknula u borbama po cijeloj NDH, određeno je da pripadnici Brzog zdruza na ovratnicima nose laticice žute boje. Ovo se ipak nije odnosilo na pripadnike zdruza koji su bili topnici, opkopari Opkopske sate, dojavnici Dojavne sate, zdravstvenici Zdravstvene sate te časnici, dočasnici i momčad struka.

Kada je Brzi zdruk ušao u sklop PTS-a u ožujku 1945. vjerojatno su promijenili laticice – umjesto latica Ustaške vojnice stavljene su laticice PTS-a, no i dalje žute boje.

Dana 25. siječnja 1945. postrojen je „Poglavnikov tjelesni Sbor“, u čiji su sklop ušli Poglavnikova tjelesna divizija (kasnije nazvana 1. tjelesna divizija), 1. hrvatska udarna divizija i 5. hrvatska divizija (kasnije dobila počasni naslov „udarna“). Prema zapovijedi od 7. ožujka 1945. svi pripadnici zbora trebali su nositi oznake propisane za raniji PTS, dakle na laticama znak U u tropletu (vrhovnički znak), a na kapama ustaške oznake.

Njemačka okupacija Danske u vojno-povijesnoj literaturi obično se opisuje kao najblaža od svih u okupiranim državama Europe. Tako je danski kralj Christian X. i dalje bio suveren

tekst: Mario Werhas foto: Wikimedia Commons

Područje današnje Danske prapodomovina je germanskog plemena Angla koje se upravo sa spomenutog područja sredinom 5. stoljeća preseljava na današnje područje Engleske, a na mjesto Angla doseljava se germansko pleme Dana. Tijekom narednih gotovo pet stoljeća područje Danske podijeljeno je u tri zasebne kneževine i tek knez Harald Blaataand sredinom 10. stoljeća uspijeva ujediniti tri kneževine u jedinstvenu kraljevinu pod svojom vlašću. Danski Vikinzi tijekom 10. stoljeća zauzimaju dijelove sjeveroistočne Engleske gdje se sukobljavaju s plemenima Angla i Sasa. Danski kralj Sven uspio je 1013. godine pokoriti čitavu Englesku, dok se njegov sin Knud II. Veliki okrunio 1017. godine za kralja Engleske, a dvije godine kasnije okrunio se i za kralja Norveške. Velika Knudova država (koja je obuhvaćala Dansku, Englesku i Norvešku) raspala se nakon njegove smrti. Idućih stoljeća glavna preokupacija danskih vladara bila je borba za prevlast na Baltiku gdje vode stalne ratove s Vojvodstvom Pomeranije, Švedskom i trgovačkim savezom gradova Sjevernog i Baltičkog mora – Hansom čija moć sve više raste. Danska kraljica Marghrete uspjela je 1397. godine ujediniti Dansku, Norvešku i Švedsku pod svojom krunom („Kalmarska unija“), koja se održala do 1448. godine kada je Christian I. izabran za kralja Danske i Norveške, a Karlo VIII. za kralja Švedske. Od 1454. do 1471. Christian I. bio je i kralj Švedske, ali se nakon općeg ustanka 1471. godine odrekao švedske krune. Njegov sin, Christian II. osvojio je Švedsku 1520. godine, ali ju je ubrzo ponovno izgubio. Iduća gotovo tri stoljeća danske vojne povijesti uglavnom su „ispunjena“ neprekidnim sukobima sa Švedskom oko prevlasti nad Baltikom. Tijekom Napoleonovih ratova 1801. godine flota Velike Britanije nanijela je odsudan poraz floti Kraljevine Danske kod Kopenhagena. Danska je s Velikom

Britanijom vodila dugi rat na moru (1807. – 1814. godine) koji je okončan porazom Danske i potpisivanjem mira u Kielu prema čijim je odredbama Danska izgubila Norvešku u korist Švedske, ali je uspjela zadržati Island i Grenland. Zbor prevlasti nad pokrajinom Schleswig-Holstein (koja je na jugu bila naseljena pretežno njemačkim, a na sjeveru pretežno danskim stanovništvom) Kraljevina Danska vodila je dva rata s Kraljevinom Pruskom (1848. – 1850. i 1864. godine) tijekom kojih je u potpunosti došla do izražaja nadmoć Kraljevine Pruske na kopnu i moru. Sukob Danske i Pruske okončan je potpisivanjem mirovnog sporazuma u Beču listopada 1864. prema kojem je Danska izgubila čitavu pokrajinu Schleswig-Holstein i Lauenburg u korist Kraljevine Pruske. Tijekom navedenog rata s Pruskom 1849. godine Kraljevina Danska uvela je opću vojnu obvezu. Kraljevina Danska uspjela je izbjeći užas Prvoga svjetskog rata proglašavanjem neutralnosti, a 1917. godine, uz novčanu kompenzaciju, ustupila je svoj dio Djevičanskih otoka Sjedinjenim Američkim Državama. Nakon okončanja Prvoga svjetskog rata na području pokrajina Schleswig-Holstein održan je plebiscit te su stanovnici južnog dijela pokrajine većinski glasovali za svoj ostanak u sastavu Njemačke, dok su stanovnici sjevernog dijela pokrajine većinski odlučili za povrat u sastav Kraljevine Danske.

U vremenu između Prvoga i Drugoga svjetskog rata Kraljevina Danska nastavila je provoditi politiku neutralnosti te je zajedno s Norveškom i Švedskom 27. svibnja 1938. proklamirala strogu neutralnost, a godinu dana kasnije, 31. svibnja 1939. potpisala je sporazum o nenapadanju s Njemačkim Reichom. Držeći se politike stroge neutralnosti, Danska je u razdoblju između dvaju svjetskih ratova u potpunosti zanemarila razvoj svojih oružanih snaga te je tako početkom 1940. godine raspolagala dvjema pješačkim divizijama, 35



DANSKA U DRUGOM



Cocco Bill
www.balkandownload.org

Sastanak Dansko-njemačkog udruženja
1941. godine. Slijeva: Hinrich Lohse,
Thorvald Stauning, Cecil von Renthe-Fink
i Peter Knutzen (predsjednik).

E SVJETSKOM RATU

manjih ratnih brodova i osam jata ratnih zrakoplova (ukupno 14.500 slabo obučeni i naoružani vojnici). Iako je Danska još od 1849. godine imala opću vojnu obvezu te je sredinom 30-ih godina 20. stoljeća godišnje imala na raspolaganju 8000 novaka, trajanje samoga služenja vojne obveze svedeno je na svega pet mjeseci (u isto vrijeme služenje vojne obveze za novake u Wehrmachtu iznosilo je dvije godine). Danski Glavni stožer dobio je 1. travnja 1940. pouzdane informacije o pripremi njemačke invazije te je zatražio mobilizaciju deset godišta vojnih obveznika i postrojavanje još četiriju pješćkih divizija, međutim, danska vlada odbila je dati odobrenje za traženo. Samo dan uoči samoga početka njemačkog napada, 8. travnja, danski Glavni stožer ponovio je navedeni zahtjev o mobilizaciji, ali ga je vlada ponovno odbila. Iste večeri, kada su prednji dijelovi njemačkih snaga stigli na kilometar od njemačko-danske granice, dopušteno je danskome Glavnom stožeru zapovjediti podizanje borbene gotovosti, ali samo postrojbi u južnoj Danskoj. Središnji i najvažniji cilj njemačkog pothvata „Vježba na Weseru“ (Unternehmen „Weserübung“) bilo je, prema Hitlerovoj zapovijedi od 1. ožujka 1940., zauzimanje Norveške (Unternehmen „Weserübung Nord“ – pothvat „Vježba na Weseru – Sjever“), dok je napad na Dansku bio sporedni cilj pothvata (Unternehmen „Weserübung Süd“ – pothvat „Vježba na Weseru – Jug“). Navedeno se prije svega moglo „iščitati“ iz usporedbe broja angažiranih snaga. Tako je za napad na Norvešku predviđena uporaba pet pješćkih i dvije gorske divizije, dok je za napad na Dansku predviđena uporaba dvije pješćke divizije i jednoga motoriziranog zbruga. Za samu provedbu invazije na Dansku postrojeno je XXXI. više zapovjedništvo za posebnu uporabu (Höheres Kommando zur besonderen Verwendung XXXI) pod zapovjedništvom generala topništva Leonharda Kaupischa s podređenima 170. i 198. pješćkom divizijom te 11. motoriziranim zbrugom. Plan pothvata predviđao je prodor 11. motoriziranog zbruga lijevim smjerom: Tondern – Esbjerg – Lemvig – Skagen, dok je desnim smjerom prodirala 170. pješćka divizija: Flensburg – Apenrode – Kolding – Randers – Aalborg – Skagen. Istodobno s početkom kopnenog prodora snage 198. pješćke divizije, uz snažnu podršku brodova Njemačke ratne mornarice, trebale su se iskrcati kod Gjedsera, Kopenhaga, Midlforta, Nibora i Korsera. Uz navedene snage vojske, predviđen je i angažman jedne bojne padobranaca sa zadatkom zauzimanja vojnih uzletišta kod Aalborga, Esbjerga i Oksboela te strateški važnoga mosta kod Vordingborga. Njemački napad,



Werner Best

prema navedenom planu, započeo je 9. travnja 1940. u 5,15 sati napadom bombarderskih zrakoplova Luftwaffe na vojno uzletište Vaerlose kod Kopenhaga na kojem je uništena većina danskih borbenih zrakoplova na zemlji. Tijekom čitavog jutra 9. travnja Kopenhagen su nadlijetale snažne bombarderske postrojbe Luftwaffe u svrhu zastrašivanja. U 7,20 sati 9. travnja 1940., samo dva sata nakon pokretanja njemačkog napada, vlada Kraljevine Danske je kapitulirala te zapovjedila trenutacnu obustavu svih borbenih djelovanja. Kako je sarkastično primijetio jedan britanski diplomat: „Danci su jednostavno bili previše civilizirani da bi vodili rat“. Nakon kapitulacije danskih oružanih snaga već istoga dana, 9. travnja, tehničke postrojbe Luftwaffe prilagodile su zauzeta danska vojna uzletišta za

uporabu što je odmah iskorišteno za pružanje podrške postrojbama angažiranim u Norveškoj te za napade na britanske ratne brodove u Sjevernom moru. Njemačka ratna mornarica istodobno je preuzela osiguranje danske obale te strateških morskih prolaza kroz Kategat i Skagerak (koji su povezivali Sjeverno more s Baltičkim morem). Do 11. travnja 1940. završen je razmještaj njemačkih postrojbi u Danskoj čime je okončan i čitav pothvat „Vježba na Weseru – Jug“. Postrojbe Velike Britanije izvršile su 12. travnja 1940. okupaciju Islanda (koji je 1944. godine proglasio neovisnost od Danske) i Farskog otočja pod izlikom sprečavanja njemačke invazije na navedeno područje, iako Wehrmacht realno nije raspolagao sredstvima kojima bi mogao izvršiti navedeno. Na godišnjicu invazije Njemačke na Dansku,

9. travnja 1941., veleposlanik Kraljevine Danske u SAD-u potpisao je sporazum „u ime danskog kralja“ i uz podršku lokalnih vlasti na Grenlandu o stavljanju istoga „pod zaštitu“ SAD-a, što će kasnije dovesti do prekida diplomatskih odnosa između Danske i SAD-a.

Njemačka okupacija Danske u vojno-povijesnoj literaturi obično se opisuje kao najblaža od svih u okupiranim državama Europe. Tako je danski kralj Christian X. i dalje bio suveren Danske, dok je postojeća danska vlada neometano nastavila sa svojim radom, dapače vladom je nastavio predsjedavati socijaldemokrat Thorvald Stauning (sve do svoje smrti u svibnju 1942. te ga je potom na kratko zamijenio kolega socijaldemokrat Vilhelm Buhl, a potom je mjesto predsjednika vlade preuzeo liberal Erik Scavenius). Službeno je Njemački Reich zauzeo stav nemišanja u unutarnje danske poslove i svakodnevni život Danaca. Ova politika Njemačkog Reicha prema Danskoj išla je toliko „daleko“ da su u Danskoj održavani redovni izbori za parlament, a u izbornom procesu sudjelovale su sve prijeratne danske političke stranke. Nadalje, dopušten je slobodan razvoj gospodarstva, a pripadnici židovske zajednice nisu proganjani sve do kraja 1943. godine. Najveće promjene odnosile su se na vanjske poslove i obranu. Danske vanjskopolitičke aktivnosti „usklađene“ su s onima njemačkog Ministarstva vanjskih poslova. Kraljevina Danska pristupila je 25. studenoga 1941. „Anti-kominterna sporazumu“, a tri mjeseca prije toga 22. kolovoza 1941. službeno je zabrađena Komunistička stranka Danske. Navedeni događaji bili su posljedica njemačkog napada na Sovjetski Savez 22. lipnja 1941. godine. U pogledu danske vojske izvršeno je njezino smanjenje s postojećih 14.500 vojnika na 2200 u oružanim postrojbama i 1100 vojnika u radnim postrojbama. Početkom rujna 1943. raspuštene su i ove preostale postrojbe danske vojske.

Njemačke okupacijske ustanove na području Danske

Njemački veleposlanik u Danskoj Cecil von Renthe-Fink već 10. travnja 1940. imenovan je za opunomoćenika i veleposlanika Reicha u Danskoj (Reichsbevollmächtigter und Gesandter zu Dänemark) te je na tom mjestu ostao do 1. studenoga 1942. kada ga zamjenjuje SS general Werner Best, koji će na navedenoj dužnosti opunomoćenika i veleposlanika Reicha u Danskoj ostati do kraja rata. U sklopu Ureda opunomoćenika i veleposlanika Reicha za Dansku djelovao je redarstveni izaslanik sa zadatkom časnika za vezu između njemačkog i danskog ministarstva unutarnjih poslova. Za redarstvenog izaslanika u Danskoj imenovan je

Njemački veleposlanik u Danskoj Cecil von Renthe-Fink već 10. travnja 1940. imenovan je za veleposlanika Reicha u Danskoj



SS pukovnik Paul Kanstein. Kao dio Ureda opunomoćenika i veleposlanika Reicha u Danskoj ustrojena je podružnica Germanische Leitstelle („Germanska rukovodna ustanova“) čiji je zadatak bilo vrbovanje dragovoljaca za postrojbe Waffen-SS-a te briga o obiteljima dragovoljaca. Na čelu ove ustanove nalazio se SS potpukovnik Bruno Boysen.

Postojeće XXXI. više zapovjedništvo za posebnu uporabu od 31. svibnja 1940. postaje Zapovjedništvo postrojbama njemačke vojske u Danskoj (Befehlshaber der deutschen Truppen des Heeres in Dänemark) na čijem čelu ostaje general topništva Leonhard Kaupisch do 10. travnja 1942. kada ga zamjenjuje general topništva Curt Gallenkamp. Navedeno zapovjedništvo preustrojeno je 27. rujna 1942. u zapovjedništvo LXXX. zbora te je premješteno na Zapad. Uz navedeno zapovjedništvo, čiji je zadatak bilo operativno zapovijedanje njemačkim postrojbama na području Danske, 1. lipnja 1940. ustrojeno je mjesto vojnoga zapovjednika Danske (Militärbefehlshaber Dänemark) čiji je zadatak bilo predstavljanje i veza između Wehrmachta i danskih vlasti. Na mjesto vojnoga zapovjednika Danske imenovan je general pješaštva Erich Lüdke. Zapovjedništvo vojnoga zapovjednika Danske 27. rujna 1942. preustrojeno je u Zapovjedništvo njemačkih postrojbi u Danskoj (Befehlshaber der deutschen Truppen in Dänemark) te je preuzelo zadatak operativnog zapovijedanja nad njemačkim postrojbama razmještenima na području Danske. Za zapovjednika njemačkih postrojbi u Danskoj imenovan je general pješaštva Hermann von Hanneken. Nakon raspuštanja posljednjih postrojbi danske vojske 1. rujna 1943. postojelo je Zapovjedništvo njemačkih postrojbi u Danskoj preustrojeno je u Zapovjedništvo Wehrmachta Danske (Wehrmachtbefehlshaber Dänemark), a za zapovjednika je imenovan general pješaštva von Hanneken, koji je bio na navedenoj dužnosti do 27. siječnja 1945. kada ga zamjenjuje general-pukovnik Georg Lindemann (na dužnosti ostaje do kapitulacije Njemačkog Reicha u svibnju 1945.).

Tijekom kolovoza 1943. dolazi do niza prosvjeda u poduzećima i javnim ustanovama na području Danske. Službeni razlog za navedene prosvjede bilo je traženje njemačke strane za uvođenje rigoroznijih mjera kažnjavanja u svrhu suzbijanja sve učestalijih sabotaža (uzimanje i strijeljanje talaca kao mjera odmazde) na objektima koje su zaposjedale njemačke postrojbe. Navedene sabotaže izvodio je danski pokret otpora potpomognut britanskom izvještajnom službom koja je htjela „unijeti nemir“ u sva područja okupirane Europe koja su dotada bila

relativno mirna (kao i u slučaju pobune u 13. SS gorskoj diviziji „Handžar“ na području Villefrancha na jugu Francuske). Njemački odgovor nije trebalo dugo čekati i došao je u obliku uvođenja „prave“ okupacije. Tako su njemačke postrojbe 1. rujna 1943. razoružale preostale postrojbe danske vojske, dok je većina brodova danske ratne mornarice uspjela izvršiti samopotapanje, a manji broj je prebjegao u Švedsku gdje su internirani. Odmah nakon toga Nijemci su počeli na području Danske ustrojavati ustanove koju su bile karakteristične za sva njemačka okupirana područja. Već 6. listopada 1943. službeno je započeo sa svojim radom viši SS i redarstveni vođa Danske (Höhere SS-und Polizeiführer Dänemark), a na to je mjesto imenovan SS general-poručnik i general-poručnik redarstva Günther Pancke. Kao i na drugim okupiranim područjima gdje su djelovali viši SS i redarstveni vođe, ustrojena su dva zapovjedništva neposredno podređena višem SS i redarstvenom vođi Danske: zapovjednik redarstva poretka (Befehlshaber der Ordnungspolizei – BdO)

na čelu s general-bojnikom redarstva Erichom von Heimbουργom i zapovjednik sigurnosnog redarstva i sigurnosne službe (Befehlshaber der Sicherheitspolizei und des Sicherheitsdienst – BdS) na čelu sa SS pukovnikom dr. Rudolfom Mildnerom kojega je 11. siječnja 1944. godine naslijedio SS pukovnik i pukovnik redarstva Otto Bovensiepen. Radi bolje uspostave nadzora nad okupiranim područjem Danske, tijekom siječnja 1944. ustrojena su dva mjesta redarstvenih oblasnih vođa (Polizeigebietsführer), i to: redarstveni oblasni vođa Kopenhagen na čelu sa SS bojnikom i bojnikom zaštitnog redarstva Jakobom Grobbenom te redarstveni oblasni vođa sjeverni Jütland na čelu sa SS bojnikom i bojnikom zaštitnog redarstva Georgom Schlütterom. Budući se dobar dio danskih redarstvenika držao pasivno prema pokretu otpora, SS general Pancke odlučuje „pročistiti“ dansko redarstvo te je do kraja 1943. godine iz istoga otpušteno 1680 redarstvenika.

Zapovjednik redarstva poretka (BdO), general-bojnik redarstva von

Heimbουργ za zadatke osiguranja dobiva pod svoje zapovjedništvo redarstvenu stražarsku bojnu „Danska“ (Polizei Wach Bataillon Dänemark, postrojenu 18. lipnja 1943. od redarstvenih pričuvnika s područja Flensburga). Zbog povećanog broja sabotaža na prometnicama i objektima general von Heimbουργ tijekom veljače 1944. dobiva još dvije redarstvene bojne popunjene starijim godištima redarstvenih pričuvnika također s područja Flensburga, a potom je tijekom istoga mjeseca izvršen preustroj navedenih redarstvenih bojni te su postrojene: I., II. i III. redarstvena stražarska bojna „Danska“. Uz navedene redarstvene bojne pod zapovjedništvo generala von Heimburga stavljena je i 111. redarstvena satnija dojavništva (Polizei Nachrichten Kompanie 111). Krajem veljače 1944. redarstveni general-bojnik von Heimbουργ zapovjedio je postrojavanje jednoga područnog zapovjedništva redarstva poretka: Zapovjedništvo redarstva poretka u Tastrupu (Kommando der Ordnungspolizei Tastrup – KdO Tastrup) sa zadatkom suzbijanja danskog pokreta otpora na spomenutom području Tastrupa. Za zapovjednika navedenoga redarstvenog zapovjedništva imenovan je redarstveni pukovnik dr. Walther Gudewill. Ukupno je zapovjednik redarstva poretka u Danskoj, general-bojnik redarstva von Heimbουργ u ožujku 1944. imao na raspolaganju 3000 njemačkih redarstvenika. Zapovjednik sigurnosnog redarstva i sigurnosne službe (BdS) dr. Mildner, a poslije Bovensiepen, raspolagao je s 300 redarstvenih službenika, od kojih su 130 bili Nijemci, dok su ostalo bili Danci. Temeljni zadatak BdS-a bila je provedba djelatne borbe protiv danskog pokreta otpora, odnosno otkrivanje i uništavanje pojedinih skupina pripadnika pokreta otpora. Da bi postigao navedeno, BdS je ustrojio mrežu doušnika među danskim stanovništvom s ciljem infiltracije u redove danskog pokreta otpora. Dansko redarstvo zadržalo je pravo jurisdikcije nad svim građanima Danske, osim za one koji su optuženi za djela sabotaže. Navedenim osobama optuženima za počinjenje djela sabotaže do siječnja 1944. sudili su vojni sudovi ustrojeni pri njemačkim postrojbama, a od siječnja 1944. jurisdikciju nad ovim osobama preuzima XXX. SS i redarstveni sud (SS-und Polizei Gericht XXX) koji se nalazio smješten u Kopenhagenu, a na čijem se čelu nalazio SS potpukovnik Hans Karwinsky.

Danci u njemačkoj službi

Najveća od svih danskih pronacističkih stranaka bila je Danska nacionalsocijalistička radnička stranka (Danmarks National-Socialistiske Arbejder Parti – DNSAP) koju je u studenome 1930. utemeljio dr. Frits Clausen. Na parlamentarnim izborima 1935. godine DNSAP je uspio osvojiti tri mjesta u parlamentu,



Frits Clausen

Christian Frederich von Schalburg

a na izborima 1939. godine taj se broj popeo na sedam mjesta. Unutar stranke ustrojeni su Jurišni odredi (Storm Afdelinger – SA) po uzoru na njemačku nacističku stranku, koja je uostalom i bila glavna „inspiracija“ u ideološkom i ustrojbenom smislu za danske naciste. U prosincu 1939. godine DNSAP je imao 912 svojih članova u postrojbama SA, a do kolovoza 1942. taj je broj narastao na 2514 pripadnika SA. Tijekom rujna 1934. u sklopu DNSAP-a ustrojena je Nacionalnocijalistička mladež (National-Socialistiske Ungdom – NSU) koja je obuhvatila dječake i djevojčice, odnosno mladiće i djevojke od deset do 18 godina. Na čelu NSU-a nalazio se Christian grof von Schalburg s titulom stranačkog vođe mladeži kojega je poslije zamijenio Hans Jensen. Za djevojke starije od 18 godina postojala je posebna organizacija u sklopu DNSAP-a koje se zvala „Danske djevojke“ (Danske Piger).

Osim navedenog DNSAP-a, na području Danske djelovale su i druge profašističke i pronacističke stranke: Stranka danskog jedinstva (utemeljena 1926. godine te je bila više inspirirana idejama fašizma nego nacizma, a 1941. godine ujedinjuje se s Danskim frontom), Danska nacionalsocijalistička stranka (utemeljena 1930. godine) koja od 1934. godine mijenja ime u Danska socijalistička stranka, Nacionalnocijalistička radnička stranka (utemeljena 1935. godine) koja od 1940. godine mijenja ime u Danska antižidovska liga, Danska fronta (utemeljena 1940. godine), Danska-nordijska fronta (utemeljena 1940. godine), Nacionalni blok (utemeljen 1940. godine), Nacionalna akcija, Nacionalna obnoviteljska stranka (utemeljena 1940. godine pod imenom Dansko narodno buđenje), Danska narodna stranka (utemeljena 1941. godine spajanjem Danske socijalističke stranke, Nacionalne obnoviteljske stranke i Nacionalnog pokreta za suradnju koja je ustrojila vlastitu stranačku poluvojnu organizaciju pod imenom Nordijska legija) i Pokret Nova Danska (utemeljen 1943. godine koji je imao svoju poluvojnu postroju jačine 200 ljudi pod nazivom Landstormen).

U runu 1940. vođa DNSAP-a dr. Clausen posjetio je nekoliko logora Njemačke državne radne službe (Reichsarbeitsdienst – RAD) kako bi se upoznao sa zadacima, radom i ustrojem iste. Nakon povratka iz Njemačke Clausen je donio odluku o ustrojavanju Zemaljske radne službe (Land-Arbejds-Tjenesten – LAT) u sklopu DNSAP-a koja je obuhvatila muške i ženske članove stranke od 17 do 25 godina u trajanju od minimalno tri mjeseca. Do sredine 1942. godine LAT je uspio ustrojiti osam svojih logora na području čitave Danske te posebnu školu za vođe u Hareskovu.



Na Hitlerov rodendan 20. travnja 1941. objavljeno je priopćenje o početku postrojavanja pukovnije „Nordland“ koja je trebala biti popunjena dragovoljcima s područja Danske i Norveške. Pukovnija je primala dragovoljce između 18 i 23 godine, a minimalno razdoblje na koje se potpisivao ugovor bilo je dvije godine, nakon čega je dragovoljac mogao zatražiti njemačko državljanstvo. U Kopenhagenu je otvoren poseban ured za dragovoljce Dancé kojih se do početka 1941. godine javilo oko 200 za popunu pukovnije. Pukovnija „Nordland“ kasnije je inkorporirana u SS diviziju „Wiking“, kasnije 5. SS oklopnu diviziju „Wiking“ u čijem je sastavu ostala do kraja rata. Tjedan dana nakon početka njemačke invazije na Sovjetski Savez, 28. lipnja 1941., danska je vlada izdala službeno priopćenje o početku postrojavanja

dragovoljačke postrojbe sastavljene od Danaca, a koja bi se po svom postrojavanju borila na njemačkoj strani na Istočnom bojištu (ovdje valja napomenuti da se u tom trenutku na vlasti u Danskoj nalazila socijaldemokratska stranka). Postrojba ubrzo dobiva službeni naziv Freikorps Danmark („Slobodni zbor Danska“, a sam naziv postrojbe predstavljao je lingvistički „hibrid“ jer da je naziv bio „čisto“ danski bio bi – Frikorps Danmark, a da je bio „čisto“ njemački bio bi – Freikorps Dänemark). Za popunu „Slobodnog zbora Danska“ primali su se dragovoljci od 18 do 35 godina, a dočasnici i časnicima zajamčeno je priznanje njihova čina u zboru. Naravno, DNSAP i druge navedene pronacističke stranke na području Danske odmah su se uključile u djelatnu promidžbu za prikupljanje dragovoljaca, pri čemu treba naglasiti da za razliku od dru-

gih sličnih postrojbi postrojenih na području Europe za angažman na Istočnom bojištu od strane profašističkih i pronacističkih stranaka, jedino je „Slobodni zbor Danska“ bio od strane države službeno potpomognut projekt. Službeno po svom postrojavanju „Slobodni zbor Danska“ postao je dio Waffen-SS-a što je u samoj Danskoj jednostavno prešućeno. Za prvoga zapovjednika imenovan je danski topnički potpukovnik Peter Kryssing, a do 19. srpnja 1941. „Slobodni zbor Danska“ brojio je 480 dragovoljaca koji su upućeni na obuku u Njemačku. Do kraja 1941. godine brojno stanje zbora iznosilo je 1164 vojnika svrstanih u I. i II. bojnu „Slobodnog zbora Danska“. Pripadnici zbora nosili su standardne odore Waffen-SS-a, a na samom početku umjesto SS runa na desnom ovratniku nosili su prišvak s danskom zastavom, dok su na donjem



dijelu lijevoga rukava nosili prišivak s natpisom „Freikorps Danmark“. Na temelju zapovijedi državnog vođe SS-a Heinricha Himmlera zapovijedanje nad „Slobodnim zborom Danske“ preuzeo je 8. veljače 1942. Christian Frederich grof von Schalburg, danski aristokrat baltičko-njemačkog podrijetla i kako smo već spomenuli vođa mladeži DNSAP-a, koji je dotada služio u SS diviziju „Wiking“ s činom SS bojnika. Zbor je pod novim zapovjednikom angažiran u bitki kod Demjanska tijekom koje se posebno istaknuo svojim odličnim držanjem, međutim, 2. lipnja 1942. tijekom jedne akcije smrtno strada za zapovjednik von Schalburg (kojem je u Kopenhagu danska vlada organizirala državni pogreb). Za novog zapovjednika zbora imenova je Nijemac, SS potpukovnik Hans-Albert von Lettow-Vorbeck koji pogiba već 11. lipnja 1942. te je za novog zapovjednika imenovan Danac, SS potpukovnik Knud Borge Martinsen (dotada časnik u SS diviziji „Wiking“). U rujnu 1942. zbor je povučen u Dansku na jednomjesečni odmor (dotada je zbor imao 121 poginulog pripadnika) te je u listopadu 1942. vraćen na Istočno bojište na kojem ostaje do svibnja 1943. kad je „Slobodni zbor Danske“ službeno raspušten. Nakon odmora u Danskoj većina bivših pripadnika „Slobodnog zbora Danske“ prijavila se za dragovoljačku službu u novopostrojenoj 11. SS dragovoljačkoj oklopno-grenadirskoj diviziji „Nordland“ (11. SS Freiwilligen-Panzer Grenadier Division Nordland) u sklopu koje su danski dragovoljci (stari veterani i novopridošli) popunili 24. SS oklopno-grenadirsku pukovniciju „Danska“ (SS-Panzer Grenadier Regiment 24 „Dänemark“). U prosincu 1943. danska pukovnicija brojala je 41 časnika, 193 dočasnika i 1123 vojnika. Pripadnici danske SS pukovnije nosili su prišivak na donjem dijelu lijevog rukava s natpisom „Danmark“, a iznad toga prišivak s bijelim križem na crvenom štitu. Pukovnicija „Danska“ do kraja rata ostaje u sastavu 11. SS dragovoljačke oklopno-grenadirske divizije „Nordland“.

U lipnju 1943. posljednji zapovjednik „Slobodnog zbora Danske“, SS potpukovnik Knud Borge Martinsen dobiva zadatak postrojavanja „Germanskog zbora“ (Germansk Korps), koji ubrzo mijenja ime u „Schalburgov zbor“ u počast najomiljenijem zapovjedniku „Slobodnog zbora Danske“. Nekoliko bivših dočasnika i časnika zbora ustrojava jezgru buduće postrojbe te započinje s vrbovanjem dragovoljaca za popunu zbora. Do kraja 1943. godine zbor ima pet satnija, a svaka satnija broji 120 ljudi. Krajem lipnja 1944. „Schalburgov zbor“ biva inkorporiran u sastav Waffen-SS-a pod nazivom SS bojna za obuku „Schalburg“ (SS Ausbildungs Bataillon Schalburg, ja-

Odmah nakon okupacije Danske pod zapovjedništvom Njemačke ratne mornarice u Danskoj je postrojena Mornarička straža

čine 600 vojnika), a početkom 1945. godine postojeća bojna preustrojena je u SS bojnu za osiguranje „Sjælland“. Od 1. listopada 1944. za novog zapovjednika bojne imenovan je Danac, SS bojnik Poul Neergaard Jacobsen kojega u posljednjim danima rata zamjenjuje na mjestu zapovjednika danski SS satnik Egill Poulsen. Viši SS i redarstveni vođa Danske, SS general-poručnik Günther Pancke 19. rujna 1944. zbog „nepouzdanosti“ raspušta sve postojeće danske redarstvene snage te ih zamjenjuje s istoga dana ustrojenim „Pomoćnim redarstvom“ (Hilfspolizei – HIPO). Redovi „Pomoćnog redarstva“ uglavnom su popunjeni dragovoljcima iz ranije navedenih pronacističkih stranaka koje su djelovale na području Danske. HIPO je ubrzo stekao zloglasnu reputaciju među pripadnicima danskoga pokreta otpora jer

je u samo nekoliko akcija uspio ubiti oko 50 pripadnika pokreta otpora. Za zapovjednika HIPO-a imenovan je danski SS satnik Erik Petersen (koji je u travnju 1945. godine ubijen kao čin odmazde pripadnika danskoga pokreta otpora). Nakon ubojstva Petersena mjesto zapovjednika HIPO-a, koji tada broji 700 redarstvenika, preuzima prijeratni danski redarstveni časnik i veteran „Slobodnog zbora Danske“, SS satnik Oktavius Norreen.

Odmah nakon okupacije Danske u travnju 1940. pod zapovjedništvom Njemačke ratne mornarice (Die Deutsche Kriegsmarine) u Danskoj je postrojena Mornarička straža (Marinevaegtere) od dragovoljaca Danaca, pretežno bivših pripadnika Danske ratne mornarice. Zadatak Mornaričke straže bilo je osiguranje njemačkih pomorskih instalacija u

Danskoj. Mornarička straža ukupno je imala 1500 pripadnika raspoređenih po raznim danskim lukama te je ostala u službi Njemačke ratne mornarice do kraja rata.

Poručnik Kraljevskoga danskoga zrakoplovstva Poul Sommer nakon kapitulacije Danske u travnju 1940. dragovoljno se javlja za službu u njemačku Luftwaffe te se kao zapovjednik jata u 27. lovačkoj pukovnici (Jagdgeschwader 27) bori na Istočnom bojištu i potom na Siciliji (tijekom navedenog vremena ostvario je šest priznatih zračnih pobjeda). U rujnu 1943. sada satnik Luftwaffe Poul Sommer vraća se u Dansku s ciljem postrojavanja dragovoljačke postrojbe koja bi imala zadatak osiguranja vojnih uzletišta korištenih od strane Luftwaffe na području Danske. Tako je postrojen Stražarski zbor Njemačkog ratnog zrakoplovstva u Danskoj (Vagtkorps der tyske Luftvaaben i Danmark). Do veljače 1944. Stražarski zbor Luftwaffe narastao je na pet satnija (1200 vojnika) i imao je školu za obuku u Jonstrupu. Kao i u slučaju Mornaričke straže i Stražarski zbor Luftwaffe u Danskoj ostaje u njemačkoj službi do kraja rata.

Na području sjevernog Schleswig-Holsteina živjeli su pripadnici njemačke nacionalne manjine (ukupno oko 8000 stanovnika) čiji su svi muški stanovnici od 17 do 60 godina, od veljače 1944., obuhvaćeni u Njemačku samoobranu (Deutscher Selbstschutz – DSS). Na čelu DSS-a nalazio se Peter Larsen, a brojno stanje samoga DSS-a iznosilo je 1400 ljudi postrojenih u sedam satnija od kojih je 500 bilo stalno pod oružjem.

Oko 35.000 Danaca nalazilo se na radu u Njemačkom Reichu ili u drugim okupiranim zemljama Europe. Većina navedenih radnika angažirana je putem Organizacije Todt (Organisation Todt – OT), njemačke poluvojne graditeljske organizacije koja je izvodila sve veće graditeljske projekte za potrebe Wehrmachta. Dio radnika Danaca služio je u naoružanim OT zaštitnim postrojbama (OT Schutzkommando) koje su imale zadatak fizičkog osiguranja pojedinih gradilišta. Tijekom 1942. godine 180 dragovoljaca s područja Danske nalazilo se u Njemačkoj državnoj radnoj službi, dok se nekoliko stotina danskih mladića i djevojaka dragovoljno javilo Germanskoj zemaljskoj službi (Germanische Landdienst) za rad kao poljudjelski radnici na istočnim okupiranim područjima (Bjelorusija i Ukrajina). Pri njemačkoj vatrogasnoj postrojbi razmještenoj u Kopenhagu ustrojena je naoružana Sigurnosna straža (Vegtmandene) od dragovoljaca Danaca sa zadatkom ophodnje gradskih četvrti radi dojave mogućeg požara.

Od svibnja 1940. pa do svibnja 1945. 398 Danaca poginulo je služeći u njemačkoj službi.



Martinsen Knud Borge

Britansko tajno oružje pojavilo se na bojišnici

Kakvo su iznenađenje doživjeli njemački vojnici kada su u svitanje 15. rujna ugledali čudne čelične naprave - tenkove, koje su se ljuljajući kotrljale prema njihovim linijama

tekst: Danijel Tatić foto: "Dom i svijet"

Dolaskom rujna i ulaskom Rumunjske u rat na strani Antante, ratna oluja ponovno se nadvila nad Balkanom. Rumunji su nastojali do posljednjeg trenutka prikriti svoje planove. Austrougarske pogranične straže zabilježile su 27. kolovoza 1916. da je od 15 sati obustavljen sav promet preko rumunjsko-austrougarske granice. Iste večeri u 20.45 sati u austrougarsko Ministarstvo vanjskih poslova u Beču stigao je rumunjski poslanik, knez Edgar Mavrocordat i predao rumunjsku objavu rata ministru vanjskih poslova, grofu Istvanu Burianu. Kako bi do kraja prikrili svoje namjere, stvarno zapovijedanje rumunjskim snagama bilo je povjereno generalu Dumitru Iljescu, zamjeniku načelnika Glavnog stožera rumunjskih snaga jer je postojala opasnost da će načelnik Glavnog stožera Vasile Zlotta odati planove Središnjim silama pa je i njegova pozicija bila samo nominalna, a smjena nije učinjena kako se ne bi pobudila dodatna sumnja Središnjih sila. Iako je razvoj događaja tijekom kolovoza neminovno upućivao na to da će Rumunjska ući u rat na strani Antante, o čemu je otvoreno izvještavao tisak, austrougarske snage na karpatskoj granici ipak nisu bile spremne za iznenadnu navalu rumunjske vojske. Efekt iznenađenja je uspio jer Rumunji nisu dugo čekali sa započinjanjem neprijateljstva. Rumunjske su postrojbe nedugo nakon objave rata, u večernjim satima 27. kolovoza, prešle granicu i upale u Transilvaniju. Iako su Južni Karpati, koji su predstavljali prirodnu granicu između Ugarske i Rumunjske, u vojnim krugovima sloveli za teško

prohodno gorje, bitke koje su se odvijale na području galijskih Karpata i u Tirolu ukazale su na to da je takva karakteristika izgubila na svom značaju. Proboj granice vršile su 1. i 2. rumunjska vojska, dok su dvije ruske pješake i jedna konjička divizija upućene kao pojačanje rumunjskoj Dunavskoj vojsci na granici Dobrudže. Nova bojišnica na 600 kilometara dugoj rumunjsko-austrougarskoj granici bila je otvorena i ozbiljno je zaprijetila urušavanju boka Istočnog bojišta. O ovoj opasnosti Falkenhayn je zapisao: „Ukoliko se rumunjsko napredovanje ne zaustavi, put u srce Ugarske i naše komunikacije s Balkanskim Poluotokom biti će ugroženi. To će značiti naš poraz.“

Prvi sukob izbio je u pograničnom mjestu Predealu sat vremena prije objave rata. O iznenadnom napa-



du svjedoči ugarsko redarstveno izvješće, prema kojem su Rumunji oko 19,30 sati pogasili sva svjetla na kolodvoru u Predealu, a njihovi su službenici nestali tako da je kolodvor ostao pust. Nekoliko minuta prije 20 sati odjeknuo je pucanj kojime je jedan rumunjski vojnik usmrtio pučkog ustašu koji je čuvao stra-

žu na austrougarskoj granici. Istog je trenutka izbio požar na jednoj kući u Predealu kojime su rumunjske snage označile početak napada. Nakon prvog hica rumunjski su vojnici počeli pucati na pučke ustaše, od kojih su neki pali od prvih pucnjeva, a drugi se sklonili u prostorije pograničnog redarstva. Istodobno su dvije službenice ugarskoga poštanskog ureda u Predealu nazvale poštanski ured u Brasovu, ali se linija prekinula već nakon par riječi jer su Rumunji presjekli telefonske žice. Prestrašene djevojke tada su se poslužile brzojavom te uspjele poslati poruku: „Rumunji pucaju. Što ćemo učiniti?“, nakon koje je i brzojav prestao raditi. Pucnjevima rumunjskih vojnika bio je dočekan i putnički vlak koji je upravo u to vrijeme pristizao iz Brasova na kolodvoru u Predealu.

Austrougarski državljani deportirani iz Rumunjske

Pred samu objavu rata, rumunjska vojska opkolila je austrougarsko veleposlanstvo u Bukureštu i zabranila izlazak iz zgrade. Dana 5. rujna iz Bukurešta je izvršena deportacija oko 200 austrougarskih građana koji su vlakom prevezeni u Moskvu, gdje su bili zadržani osam dana. Putnici su svjedočili o dobrom postupanju ruskih vojnika i susretljivosti ruskih časnika. Uz vojnu pratnju mogli su se kretati gradom, a i opskrba je bila primjerena. Dozvola za nastavak puta stigla je 15. rujna, kada su nastavili put preko Petrograda do Finske gdje su se ukrcali u vlak za Njemačku. O prilikama i raspoloženju koje je početkom rujna zavladao u Rumunjskoj svjedočio je austrougarski veleposlanik u Braili: „Već poslije navještaja rata, opažala se u gradu neobična uzrujanost i mržnja protiv Nijemaca, Austrijanaca i Madara. Čim je bio objavljen

rat, razbila je svjetina prozore na konzulatu, ali je doskora stigla vojska i uspostavila red. Mene su kriomice prevezli u Bukurešt, gdje sam osam dana ostao u hotelu iz kojeg nisam smio nikako izlaziti. Raspoloženje u Bukureštu bilo je vrlo potišteno, naročito kada su stigle prve vijesti o porazima. Tijekom tih osam dana bila je i prva zračna navala na Bukurešt i ja sam iz hotela čuo eksplozije u gradu. U gradu je zavladao strava i Bukurešt je doskora zamro, jer se nitko nije usudio izići na ulicu, a po noći su svjetla bila ugašena i prozori kuća dobro zatrti. Nakon osam dana priopćeno mi je da mogu otputovati. Kad sam se u automobilu vozio na kolodvor, svjetina je psovala i nabacivala se kamenjem na automobil.“ Austrougarski su državljani nakon 21 dana puta, u kojem su prešli više od 5000 kilometara, 27. rujna sretno stigli u Beč.



(D) RUSKI ZAROBLJENIK DONOSI OSVOJENE PUŠKE NA SABIHALISTE.

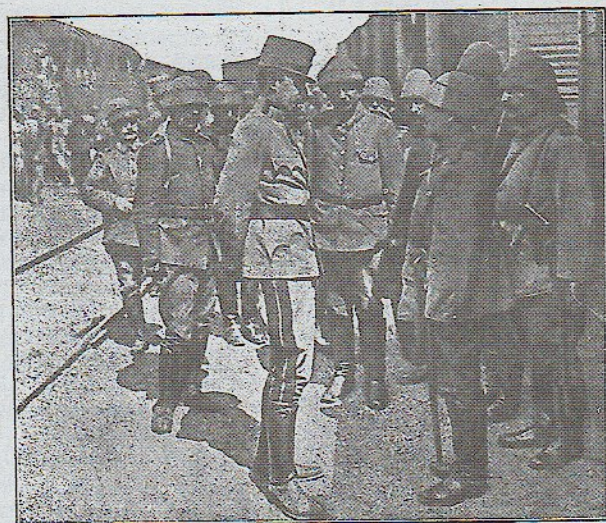

(D) K JEDINSTVU FRONTE SREDNJO-EUROPEJSKIH VLASTI: GENERAL KONJANIČTVA NADVOJVOĐA PRIESTOLONASLEDNJK KARLO FRANJO JOSIP PREUZIMA NA JEDNOM KOLOĐVORU U GALICIJI PRIJAVAK TURSkih ČASTNIKA.

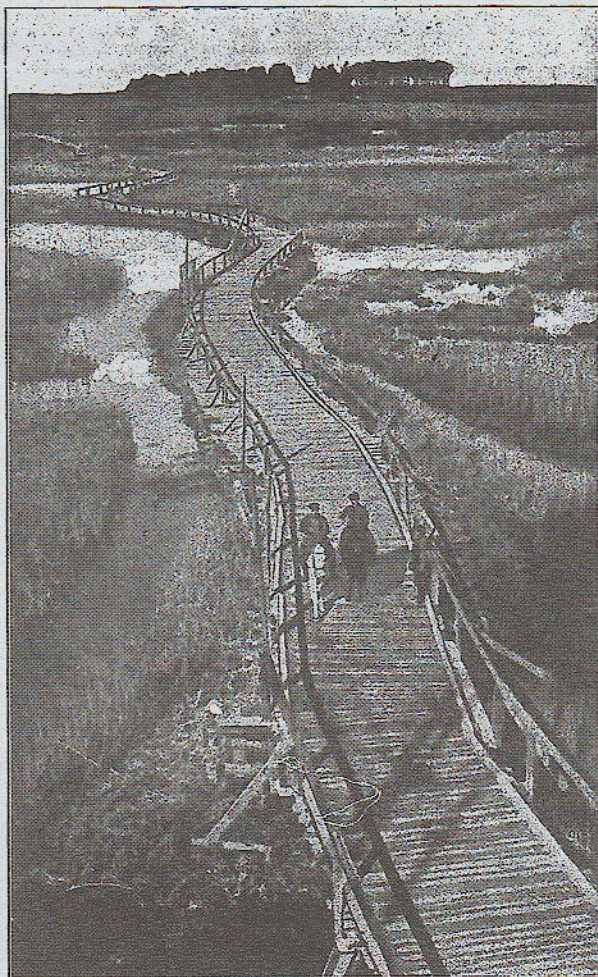

(D) PO NIEMAČKIM PIONIRIMA SAGRADJENI 450 METARA DUGAČKI RATNI MOST KOD ETERPIGNYA U SJEVERNOJ FRANCZKOJI.

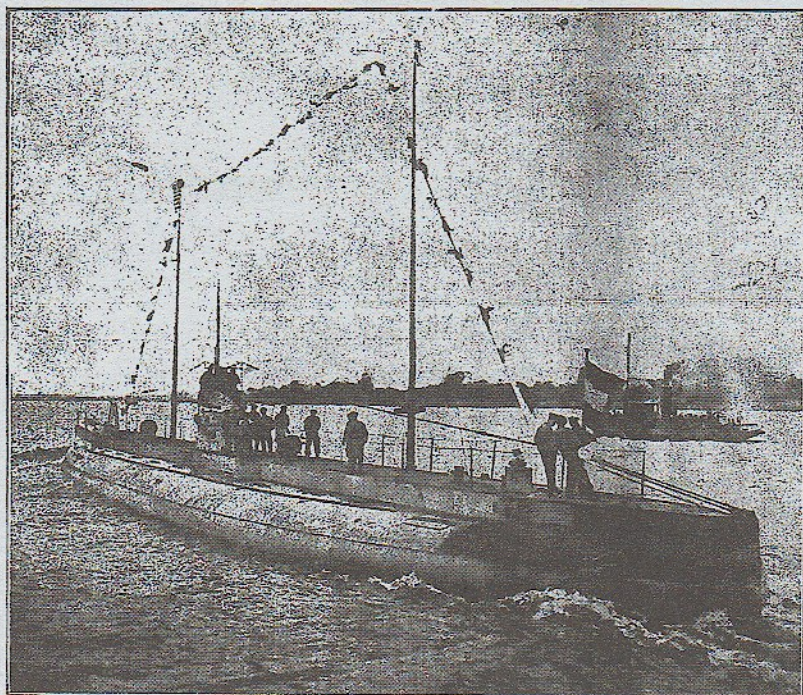

(D) SLAVODOBITNA PLOVITBA TRGOVAČKE PODMORNICE „DEUTSCHLAND“ PO WESERI U BREMEN.



(D) AUSTRO-UGARSKI VOJNIK SA KRINKOM, DA SE ŠTITI OD PLINA, ŠTITOM TE ORUŽIEM ZA BORBŪ IZ BLIZA.

Broj 18, 1915.

DOM I SVIET

351

(D) AMERIKANSKI LETECI STROJ, STO JE UPOTREBLJEN U RATU PROTI MEKSIKANCIMA. OVAJ STROJ MOŽE NAVOD-

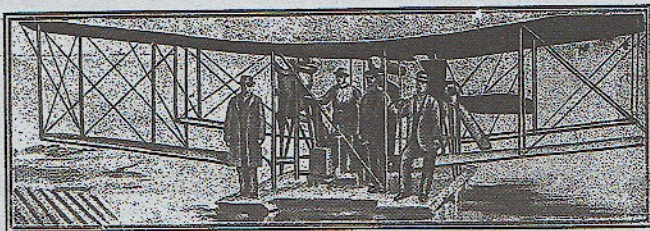

NO ODPREMITI DVA-DESET OSOBA. A GRADITELJ NJEGOV TVRDI, DA MOŽE PREVALITI U SATU 150 MILJA.

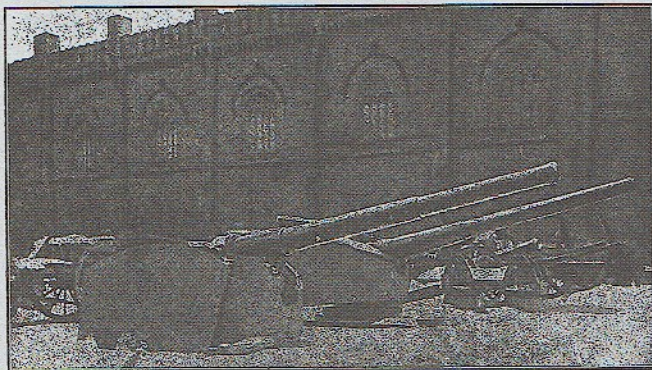

(D) OSVOJENI NEPRIJATELJSKI TOPOVI U BEČKOM ARSENALU, KOJI RIJEČITO SVJEDOČE O JUNACTVU C. I KR. CFTA.



(D) POGLED U ULICU CARA VILIMA U BARANOVICIMA.



(D) PRIZOR SA ULICA U RUSKOM GRADIĆU BARANOVICI.

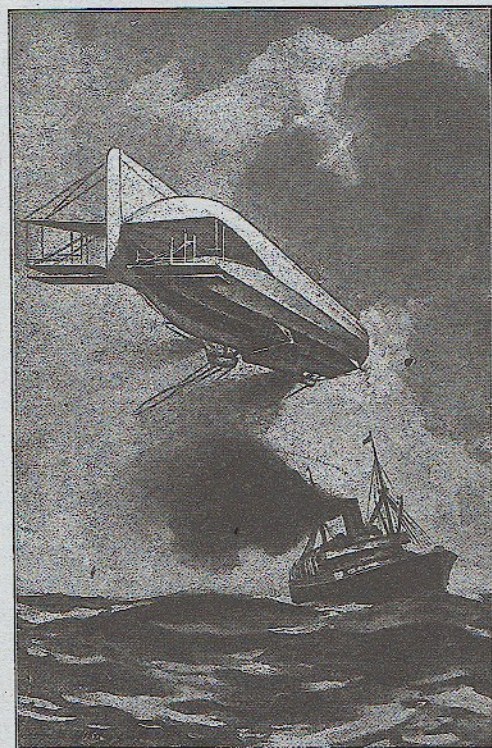

(D) ZEPPELINOV ZRAKOPLOV USTANOVILUJE DRŽAVLJANSTVO JEDNOG PAROBRODA U SJEVERNOM MORU.



(D) POMORSKA BITKA PRED SKAGERRAKOM OD 31. SVIBNJA 1916.: UNIŠTENJE ENGLEZKIH BOJNIH KRSTAŠA »QUEEN MARY«, »INDEFATIGABLE« I VIŠE MANJIH RATNIH BRODOVA.



(D) SLIKOVITA STANICA U SAN ANTONIO NA PACIFIČKOJ ŽELJEZNICI. PRED STANICOM JE GOLEMI KAKTUS, KOJI PRIVLAČI POGLJEDE PUTNIKA.

Strateško pozicioniranje rumunjskih snaga u blizini austrougarske granice bilo je završeno tjedan dana ranije. Njihove postrojbe i sanitetske službe bile su unaprijed raspoređene duž granice i čekale zapovijed za početak napad. Ugarske pogranične straže imale su zapovijed pružiti otpor napadaču i izvršiti povlačenje kako bi spriječili protiv-

ničku stranu da ih dovede u okruženje. Početkom napada rumunjske snage naišle su na neznatan otpor kada su pod zapovjedništvom generala Ijescua na 18 mjesta prešle granicu na Karpatima. Napredovanje se odvijalo bez većih problema pa su u prva dva dana zauzeli pogranična mjesta Brasov, Petrosani i Sibinj. Kada su rumunjske snage

30. kolovoza ušle u Sibinj, izdan je proglaš pučanstvu u kojem se pod prijetnjom smrtno kazne tražilo da trgovine budu otvorene. Odmah je zabranjen mađarski jezik, postavljene su strojnice s posadama na ulgovima ulica kako bi se spriječile eventualne pobune stanovništva, a nakon 19 sati na ulicu su smjeli izići samo stanovnici rumunjske narod-

nosti, i to uz posebnu dozvolu. U prilog napadačkoj strani išla je i željeznička mreža, koja je na pojedinim odsjecima tekla duž pograničnih klanaca i presijecala granicu te omogućavala brzo napredovanje rumunjske vojske. Planom ofenzive bila je predviđena koncentracija glavnine snaga iza dosegnute linije Brasov – Petrosani, ali budući da su snage u nadiranju nailazile na slab protivnički otpor, Glavni stožer donio je odluku da zaštitne snage nastave s prodiranjem kako bi se koncentracija glavnine dovršila na protivničkom teritoriju. Na odgovor Središnjih sila nije trebalo dugo čekati jer je postojao unaprijed sastavljen plan za slučaj rumunjskog napada. Odlučeno je da se nakon zaustavljanja rumunjskog prodora u Transilvaniji izvrši lažni napad manjim snagama prema rumunjsko-bugarskoj granici kako bi se oslabilo ili čak zaustavilo rumunjsko napredovanje u Ugarskoj. Trebalo je samo odlučiti hoće li se snage uputiti izravno na Bukurešt ili će nastupiti u Dobrudži. Dok je Conrad bio uvjerenja da je trebalo snagama prijeći Dunav i poduzeti napad na Bukurešt te time smanjiti gubitke u Transilvaniji, Falkenhayn je vjerovao da ne raspolaže s dovoljnom snagom za taj pothvat. Zato je predlagao izvršenje udara na području istočne Dobrudže, čime bi prisilio Rumunje na povlačenje svojih snaga iz Transilvanije i time dobio na vremenu za slanje pojačanja u to područje. Zaustavljanje Rumunja bilo je prioritarno, a taj je zadatak trebala izvršiti Prva vojska. U međuvremenu je trebalo okupiti Drugu vojsku koja je trebala odbaciti rumunjske snage preko Transilvanskih Alpi u smjeru Bukurešta. Zahvaljujući brzom intervenciji Nijemaca i stavljanju austrougarskih snaga pod njemačko zapovjedništvo, daljnje prodiranje bilo je zaustavljeno, a rumunjski uspjesi ostali su ograničeni na pogranične predjele Erdelja. Promptno je uslijedio i odgovor Središnjih sila na rumunjsku agresiju. Njemačka je objavila rat Rumunjskoj već 28. kolovoza, Turska 30. kolovoza, a Bugarska 1. rujna. Kako bi izvršili jači pritisak na Središnje sile, Rusi su pod vodstvom generala Brusilova 31. kolovoza poduzeli napad na austrougarske snage obalama Dnjestra, ali je uspjeh ovoga puta izostao pa ruski napad nije imao značajnijeg utjecaja na operacije u Transilvaniji.

Njemačke i bugarske snage, pod zapovjedništvom generala Mackensena, poduzele su napad na Dobrudžu 3. rujna kako bi se izvršio pritisak na Rumunjsku i stvorili operativni preduvjeti za prelazak Dunava. Prva etapa napada na Dobrudžu imala je za cilj zauzimanje željezničkih pravaca koji su



mogli poslužiti rumunjskoj vojsci. Zauzimanjem Akadinlara i Kurdbunara veza između mjesta Dobricha, Tutrakana i Silistrije bila je prekinuta. Bugarske snage napale su i osvojile Balchik, rumunjski pogranični grad na obali Crnog mora, 5. rujna, dok su združene njemačko-bugarske snage, napredujući sjeverno uz desnu obalu Dunava nakon petodnevnih bitke, 7. rujna zauzele Tutrakan i porazile ruske postrojbe kod mjesta Dobrich. Uviđevši da su ruske snage upućene u Dobrudžu preslebe, zapovjednik ruskih snaga pisao je caru da je njegov zbor predstavljao „kost bačenu Rumunjskoj da bi stupila na stranu Antante.“ Službeno izvješće Bugarske vojske od 7. rujna 1916. navodi: „Jučer oko 2 sata i 30 minuta poslije podne pala je u naše ruke nakon žestokog boja mostovna tutrakanska tvrđava, na drugoj obrambenoj liniji jugozapadno od grada Tutrakana. Posada se predala.... Broj zarobljenih i količina plijena još nije točno ustanovljena. Do sada je ustanovljeno da smo zarobili 400 časnika, tri brigadiru, te 21 000 neranjenih zarobljenika. Osim toga zarobili smo dvije zastave, te više od stotinu modernih topova, među kojima se nalaze i dvije baterije, koje su nam god. 1913. ukradene kod grada Ferdinandu. Gubici Rumunja na mrtvima i ranjenima su ogromni. Mnogi rumunjski vojnici utopili su se u paničnom bijegu u Dunavu.“ Konačna brojka zarobljenih Rumunja kod Tutrakana iznosila je 28.000, a njegovim je padom bugarske snage



Glad prijeti stanovništvu Austro-Ugarske

„Gladna blokada“ kojom su sile Antante, pored ostalih potrepština, blokirale uvoz prehrambenih namirnica Središnjim silama, uzrokovala je oskudicu hrane koja se sve više odražavala na kvalitetu života civilnog stanovništva. Kako bi se izbjegla glad, u Ugarskoj je naviještena uspostava Ministarstva za prehranu. Novo Ministarstvo imalo je zadatak kontrolirati robne zalihe i vršiti njihovu pravednu razdiobu. Teška situacija po pitanju prehrane stanovništva bila je i tema sjednice zajedničkog sabora na kojoj je grof Tisza otvoreno govorio o teškim prilikama te istaknuo da žito koje je trenutačno stajalo na raspolaganju nikako nije dovoljno za prehranu stanovništva,

ali i da se ugarsko stanovništvo već priviknulo na smanjenu potrošnju i prehranu pa je stoga izrazio vjerovanje da će zalihe žita ipak biti dovoljne da se spriječi stradavanje stanovništva Austrije i Ugarske od gladi. Prijetila je opasnost i da će se nestašica hrane negativno odraziti i na bojnu spremnost vojski, ali je grof Tisza odbacio takvu mogućnost. Apeliralo se i na domoljubnu svijest pučanstva, koje se pozvalo da ne skriva zalihe žita kako bi se problem prehrane lakše riješio, budući da bi zalihe žita, koje je stanovništvo ljubomorno skrivalo u strahu od gladi, smanjile uporabu kukuruznog brašna i time olakšale probleme svakodnevnice prehrane.

dijelilo od Bukurešta tek 50 kilometara ravnice koja se prostirala iza Dunava. U Bukureštu je zavladao strah pa su Rumunji pribjegli brzo utvrđivanju svoje prijestolnice koja se uskoro našla pod zračnim napadima u kojima je na samo središte grada bačeno 2600 kilograma bombi. Rumunjska vlada odmah je dala premjestiti arhive iz Bukurešta u unutrašnjost zemlje, uređena je

protuzračna obrana i postavljeni su obrambeni topovi, a stanovništvo Bukurešta počelo je napuštati grad. Uspjeh Središnjih sila u Dobrudži predstavljao je snažan psihološki udar na Antantu, čije je vodstvo vjerovalo da će navala Rumunja na Transilvaniju ostaviti bugarske snage vezane na Solunskoj bojišnici te omogućiti lak ulazak Rumunja u Bugarsku.

Nakon pada Tutrakana, Rumunji su bili primorani izvršiti evakuaciju Silistre, grada smještenog 50 kilometara nizvodno pa su protivničke snage bez većih problema zauzele grad 10. rujna. Time je bilo zauzeto gotovo cijelo područje koje je Bugarska bila primorana ustupiti Rumunjskoj 1913. godine, nakon poraza u Drugome balkanskom ratu. Na tom području živjelo je mnogobrojno stanovništvo bugarske narodnosti koje se našlo na osvetničkom udaru rumunjske vojske. Prema izvješću bugarskog zapovjedništva od 10. rujna navodi se da su rumunjske snage od objave rata zaplijenile stoku bugarskog stanovništva u Dobrudži bez izdavanja potvrda za rekviziciju imovine. Nakon pada Tutrakana posebne jedinice rumunjske vojske palile su bugarska sela, a 7. rujna u selo Srebno upućena je cijela jedna satnija koja je tijekom noći poklala sve muške stanovnike. O ovim strahotama u izvješću stoji: „Cijelo selo i seoske ulice prekrivene su mrtvim tijelima žrtava ovog nečovječnog barbarstva, koja su strahovito unakažena. Dio djece ovoga sela zatvorili su Rumunji u jednu kuću i potom zapalili. Ostalu djecu i žene odveli su Rumunji sa sobom u Silistriju. Dne 8. o. mj. odvuкао je neprijatelj muško pučanstvo sela Alilaka, posmicao ga, a mrtva tijela bacio u Dunav.“ Falkenhaynov plan je uspio. Uspjesi Središnjih sila u Dobrudži primorali su rumunjsko Vrhovno zapovjedništvo na povlačenje dijela snaga iz Transilvanije kako bi uspjeli zaustaviti daljnje napredovanje protivnika južno od Dunava. Bugarsko napredovanje postalo je ključno pitanje u vrhu Antante pa je general Joffre od Rusa zatražio da pošalju dodatna pojačanja u Rumunjsku. Budući da rumunjska navala na Transilvaniju nije bila izvršena na vrijeme, a napredovanje nije vršeno onom energijom koju je zahtijevala takva operacija, odlučujući manevar protiv austrougarskih snaga bio je pro-

Uspjesi Središnjih sila u Dobrudži primorali su rumunjsko Vrhovno zapovjedništvo na povlačenje dijela snaga iz Transilvanije

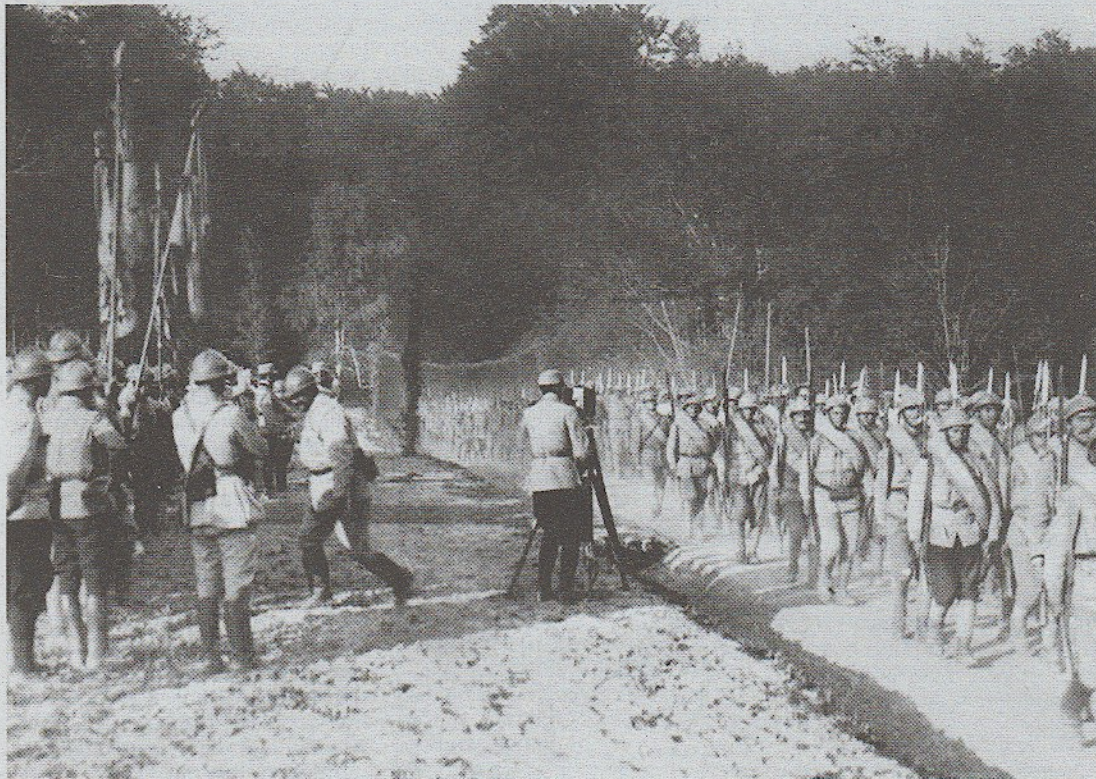

Rumunjske postrojbe pred kraljem Ferdinandom I. marširaju prema bojišnici.

Solunska bojišnica se budi - predaja grčkih postrojbi Nijemcima

Pritisak koji je Antanta vršila na Grčku da izide iz neutralnosti i stupi u rat na strani Antante dodatno se pojačao pred ulazak Rumunjske u rat. Blokada luka i iskrcavanje Antantinih snaga u Solun bez grčkog odobrenja prouzročili su razdor grčke političke scene podijeljene između grčkog kralja Konstantina, koji je čvrsto ustrajao u grčkoj neovisnosti, i premijera Elefteroisa Vanizelosa, žestokog zagovaratelja ulaska Grčke u rat na strani Antante, koji je zagovarao interese Antante i uživao potporu njezina vodstva, do te mjere da su Saveznici priznavali njegovu vlast i time potpirivali daljnje razdore političke scene Grčke koji su se prenijeli i na njeno stanovništvo. Saveznici su bili ustrajni u želji da Grčka postane novo bojište na Balkanu pa su i savezničke snage, koje su stajale pod zapovjedništvom generala Maurica Sarraila, postupno napuštale utvrđeni tabor u Solunu i utvrđivale linije nove bojišnice. Izbijanje savezničkih snaga na grčkoj granici izazvalo je reakciju Središnjih sila, no one su ostale odlučne u poštovanju grčke neutralnosti. Pod prijetnjom svoje flote, Saveznici su primorali grčkog kralja na raspuštanje parlamenta naklonjenog grčkoj neutralnosti i sazivanje novih izbora za 8. listopada te demobilizaciju grčke vojske do 1. kolovoza 1916. godine. Bila je to vrlo nezgodna situacija koja nije ostavljala puno prostora grčkim vlastima, pogotovo kada znamo da su Saveznici u Grčkoj krajem kolovoza već okupili oko 250.000 vojnika. Sukob između Venizelosa i kralja proizveo je, kako ga Grci zovu, Veliki narodni raskol koji se odrazio na grčku političku scenu narednih desetljeća. Dio grčkih snaga, odan Venizelosu, uz pomoć francuskih časnika izvršio je vojni puč 30. kolovoza i osnovao „Privremenu vladu narodne odbrane“. Time je Grčka dobila dvije vlade, a zemlji je prijetila opasnost od

izbijanja građanskog rata. Kralj je kontrolirao jug zemlje, dok su pučisti imali kontrolu nad područjem sjeverne Grčke, Krete i većim dijelom egejskih otoka.

Ulaskom Rumunjske u rat, savezničke snage u Grčkoj dobile su zapovijed da uznemiravaju bugarske snage na grčkoj granici kako bi im ograničile izvođenje manevara. Demobilizacijom grčke vojske, opasnost od savezničkih snaga postala je izvjesna pa ni Središnje sile više nisu imale razloga za obazriv odnos prema grčkoj neutralnosti, ionako već grubo povrijeđene od strane Antante. Bugarske snage, neometane od grčke vojske, izvršile su upad na grčki teritorij u području Florine kako bi osigurale povoljne položaje. Akcije Saveznika nisu uspjele poremetiti bugarske planove i Bugarska vojska krenula je u ofenzivu 18. kolovoza i sukobila se sa srpskim snagama te postigla ograničen uspjeh. Grčka vojska nije pružala otpor, a Središnje su sile u objašnjenju Ateni iskazale zauzimanje istočne Makedonije kao privremenu vojnu mjeru prijateljske vojske. Grčka se vojska povukla u obližnji grad Kavale, prepuštajući utvrđenja Bugarima, dok su bugarske snage dobile izričitu zapovijed da ne napadaju grad. U Kaval se povukao 4. zbor grčke vojske koji se 11. rujna predao njemačko-bugarskim snagama kako bi bio s oružjem interniran u Njemačku. Iako se često u historiografiji navodi da je internacija izvršena pod ultimativnom prijetnjom Nijemaca, ne smijemo zaboraviti da je upravo Antanta bila ta koja je kršila grčku neutralnost i upućivala ultimatum Grčkoj.

Ovakvom gledištu suprotstavljeno je i njemačko izvješće prema kojem je Antanta radila na tome da pridobije ove snage na svoju stranu, u što ne bi trebali posumnjati, ili da im ponudi sličnu internaciju kao što je već učinila s 11. grčkom divizijom u Solunu.

Grčki 4. zbor nalazio se u gradovima Serezu, Drami i Kavali. Njima je bio prekinut izravan kontakt s vlastima u Ateni, a sve komunikacije bile su pod nadzorom Antante. Osim toga, snage 4. zbora našle su se pod prijetnjom gladi i izbijanja bolesti, zbog čega je njihovo zapovjedništvo, odano kralju, odlučilo obratiti se njemačkom vojnom zapovjedništvu s traženjem da ove grčke snage uzme u zaštitu. Prema istom izvješću, ovoj je molbi bilo udovoljeno, a kako bi se spriječila povreda grčke neutralnosti, dogovoreno je da grčke postrojbe neće biti razoružane, već će biti prebačene u Njemačku potpuno naoružane te će se prema njima odnositi u skladu s međunarodnim zakonima kao s neutralnim snagama. Grčki poslanik u Berlinu usmeno je zatražio da se ove snage preko Švicarske upute natrag u Grčku. Njemačka je u odgovoru naglasila da će se držati sporazuma dogovorenog sa zapovjedništvom 4. grčkog zbora te da je spremna izići u susret grčkim željama, ali tek nakon što dobije čvrsto jamstvo da Antanta neće otuđiti grčke snage koje su prešle pod njemačku zaštitu i kazniti ih zbog njihova neutralnog uvjerenja.

Pasivan stav grčke vojske prilikom događanja u istočnoj Makedoniji uznemirio je Venizelosa i njegovu vladu koja se zauzimala za ulazak Grčke u rat pa je stoga organizirao „Komitet javnog spasa“, koji je proklamirao da se grčka Makedonija svrstala na stranu Središnjih sila. To je pak otvorilo mogućnost generalu Sarrailu da razoruža 11. grčku diviziju u Solunu. Već 12. rujna savezničke su snage prešle u ofenzivu kojom su protjerali bugarske snage s grčkog teritorija. U ovim bitkama posebno su se istaknule srpske snage za koje je Sarrail u svojim memoarima istaknuo da pobjeda pripada njima, dok su francuske snage tek posredno pridonijele ovom uspjehu.

pušten. Ove su okolnosti nalagale zaustavljanje prodora i utvrđivanje Rumunja na osvojenom području, čime se oslobodilo dio snaga za upućivanje na jug i vršenje napada na Bugare. Vrijeme je i ovdje igralo ključnu ulogu jer je približavanje zime moglo ozbiljno osujetiti Antantne planove. Ofenziva u Transilvaniji bila je odmah zaustavljena, odakle su četiri divizije upućene na područje južnog Dunava. U međuvremenu je Treća bugarska vojska nastavila napredovanje s težnjom da protivničke snage odbaci na Crno more, gdje su ga već očekivale njemačke podmornice i bugarske torpiljarke.

Usporedno s ofenzivom u Dobruđi Središnje sile okupile su znatne snage na području Transilvanije i krenule u protuofenzivu sjevernim podnožjem Transilvanskih Alpi. Udarnu skupinu činila je 9. njemačka vojska pod Falkenhaynova

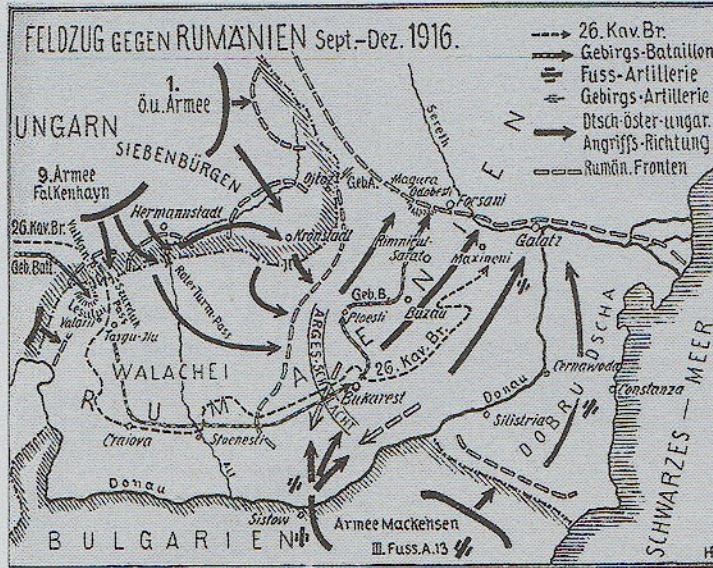

Ofenziva Središnjih sila na Rumunjsku (rujan - studeni 1916.)

vim zapovjedništvom i pokušala 1. rumunjsku vojsku uništiti dvostrukim obuhvatom. U trodnevnoj iscrpljujućoj bitki od 26. do 28. rujna Falkenhayn je pošao za rukom odbaciti rumunjske snage u planine. O neizvjesnosti ove operacije Falkenhayn je zapisao: „U mom životu, koji obiluje dramatičnim trenucima, rijetko sam očekivao rješenje u tolikoj zabrinutosti kao u jutro 29. rujna.“ Falkenhaynova zabrinutost bila je potpuno opravdana, pogotovo kada znamo da su Rumunji u pomoć svojoj 1. vojsci uputili 2. vojsku. No ona je došla prekasno.

Prva uporaba tenkova u nastavku operacija na Sommi

Po prvi puta od početka rata Središnje su sile bile bačene u defenzivu. Ulazak Rumunjske u rat otvorio je nove operativne mogućnosti. Zapovjedništvo Antante bilo je uvjerenjeno da će Austro-Ugarska posnuti pod

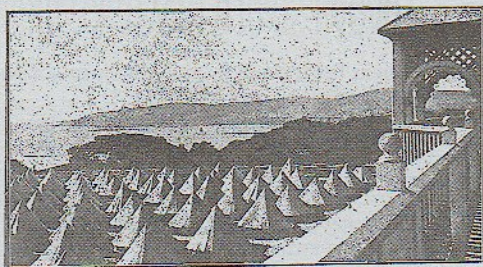

(D) ZAROBLJENIČKI TABOR NA OTOKU MANU, ODJE ENGLEZI DRŽE NJEMAČKE RATNE ZAROBLJENIKE.



(D) OSVOJENA TALIJANSKA OKLOPLJENA UTVRDA CAMPO LONGO, GLEDANA SA JUGO-IZTOKA.



(D) IZ BOJEVA ZA VERDUN: CESTA U TVRĐJAVU VAUX. U POUZADINI OVISI SAMIH UTVRDA.

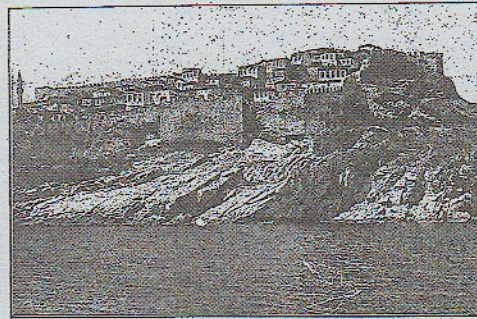

(D) STARI DIO GRČKOG GRADA KAVALE, KOJI SE BAŠ KAO I SOLUN NALAZI SASVIM U RUKAMA ENTENTE.



(D) AUSTRO-UGARSKI TOPNICI POSTAVLJAJU TEŽKI MUŽAR OD 80,5 cm. KALIBRA U JEDNOM ALPINSKOM KLANCU ZA BORBU PROTIV TALIJANIMA.



(D) BOSANSKO PJEŠACSTVO SABIRE OSVOJENO ORUŽJE U TALIJANSKOM BOJNOM UPORISTU POTTRICH U DOLINI TERRACUOLO.

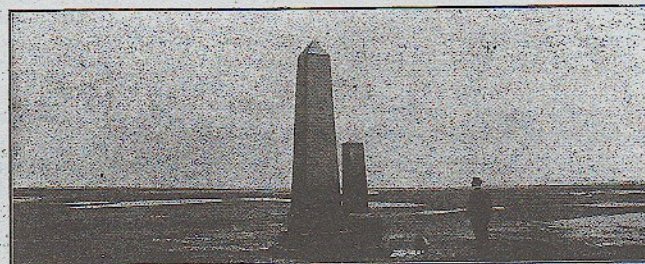

(D) POGRANICNO KAMENJEP, KOJE OZNAČUJE USŒE THEMSE U SJEVERNO MARE.



(D) RUSKI SELJACKI TIPOVI NA SAJMU U BARANOVICIMA.

Kovacic, Ljubljanska katastrofa i drugo: K 2.

Naručuje se u Enklizi L. Hartmana (St. Kugli), Zagreb.

operacija pa su one odgođene za 12. rujna. Toga je dana pet francuskih divizija poduzelo napad na području sjeverno od rijeke Somme i ostvarilo daljnje napredovanje. Britanske snage poduzele su napade 15. i 16. kolovoza i uspjele prodrijeti duboko u njemačke položaje. Britanci su ovaj uspjeh mogli zahvaliti uvodnju novog oružja – tenkovima. Britansko tajno oružje pojavilo se na bojišnici 11. rujna. Od 49 tenkova sedam ih nije ni krenulo prema bojištu, 17 ih je zakazalo prije no što su stigli do bojišnice, a ostali su bili uključeni u bitke i postigli rezultate manje od očekivanih. Tenkovi su predstavljali kombinaciju oklopnog automobila i američkoga gusjeničarskog traktora i bili su proizvedeni usporedno i neovisno u Velikoj Britaniji i Francuskoj. Iako su bez većih poteškoća i po prikladnom terenu mogli prelaziti zapreke od bodljikave žice, njihova mala brojnost i tehničke poteškoće nisu omogućavali da novo oružje

Britansko tajno oružje pojavilo se na bojišnici 11. rujna. Od 49 tenkova sedam ih nije ni krenulo prema bojištu, 17 ih je stalo na putu

na svom vatrenom krštenju postigne zapaženije uspjehe. Možemo samo pretpostaviti kakvo su iznenađenje doživjeli njemački vojnici kada su u svitanje 15. rujna ugledali te čudne čelične naprave koje su se ljujajući kotrljale prema njihovim linijama. Ostao je zabilježen dojam britanskog desetnika Leeja Lovella, pripadnika Yorkshirske 6. kraljevske pukovnije lakog pješastva, koji je tog jutra nastupao iza tenka: „Tenk se gegao rigajući vatru iz svojih topova, a mi smo mogli vidjeti kako Švabe proviruju, ne znajući što činiti, ostati ili pobjeći. Mi bombaši smo se zaklanjali iza tenkova i naokolo zurili i jedva čekali baciti na njih svoje bombe. Ali bombe nam uopće nisu trebale. Nijemci bi čekali dok se naš tenk ne približi na svega nekoliko metara, a onda bi pobjegli – bolje rečeno, željeli su pobjeći! Tenk bi ih pokosio, sve njihove strojnice, cijeli položaj, a mrtvi i ranjeni koji nisu mogli uteći, jednostavno bi nestajali. Tenk bi ih jednostavno pregazio.“ Pod britanskim tenkovima nestajali su cijeli njemački rovovi. Nakon što bi tenk pregazio i savršeno

istodobnim pritiskom Rumunjske u Transilvaniji, ruske vojske i Talijana na Sočanskoj bojišnici. Predviđalo se i da će Bugarska, stisnuta između Rumunjske i savezničke Istočne vojske u Solunu, na kraju ipak popustiti i pokrenuti pregovore o odvajanju od Središnjih sila. Povodeći se za ovim razmišljanjima, vodstvo Antante odlučilo je da nije nastupilo vrijeme za prekid operacija na Sommi, usprkos tome što su rezultati nakon dvomjesečnih borbi

bili poražavajući. Osim toga, povodeći se za Savezničkom rezolucijom iz prosinca 1915. godine, u kojoj je bilo dogovoreno istodobno zajedničko nastupanje Antante protiv Središnjih sila, Zapadna bojišnica nije smjela mirovati. Samim time trebalo je podržati akciju novog saveznika snažnim operacijama kod Verduna i na Sommi. Francusko i britansko vodstvo dogovorili su pokretanje velike ofenzive 30. kolovoza, kojom se

namjeravalo izvršiti dubok proboj njemačkih linija na 30 kilometara bojišta kako bi se izazvalo rastrojstvo protivnika. No ona je zbog lošeg vremena morala biti odgođena za 3. i 4. rujna. Ovi napadi postigli su ograničen uspjeh i uspjeli iznenaditi protivničku stranu koja je upravo u to vrijeme vršila smjenu vojski. Iako je trebalo odmah iskoristiti ovaj uspjeh, zamorenost savezničkih snaga i premještanje topništva nisu omogućavali nastavak

sa zemljom prepreke od bodljikave žice, britansko pješništvo jurilo bi za njime u napad na sljedeću liniju obrane. Ali i ovo novo oruđe imalo je svojih nedostataka. Tako je pokušaj tenkovskog napada na šumskom području propao jer je teren bio neprohodan za tenkove. Jedan tenk bio je uništen izravnim pogotkom njemačke granate, a jedan je zalutao odvođeći za sobom cijelu jednu pukovnicu, koja je na kraju morala potražiti zaklonište u nekom usputnom rovu. Od početka operacija na Sommi do kraja rujna savezničke snage uspjele su pomaknuti njemačku liniju obrane za deset kilometara, a svakodnevnice iscrpljujuće bitke su nastavljene, no bez značajnijih pomaka linija. Početak jeseni nosio je sa sobom i loše vrijeme koje je bitno utjecalo na rane operacije. Obilne kiše pretvarale su Zapadnu bojišnicu u blatnjavu močvaru i ograničavale borbena djelovanja. Zvalo se događati da su rovovi bili do koljena puni vode, a postrojbe su se silovito trošile u krvi i blatu. Nadmoć Saveznika u zrakoplovstvu i topništvu nije više uspijevala doći do izražaja uslijed lošeg vremena koje je sprečavalo njihovo djelovanje. U vremenu koje je preostalo do dolaska zime bilo je potrebno zauzeti strateške položaje kako bi se moglo utvrditi položaje i u njima prezimiti. U tom je smislu svaka pa i najmanja uzvisina s koje se mogao nadzirati okolni teren predstavljala strateški položaj koji je trebalo zauzeti bez obzira na žrtve. Cijeli niz operacija ograničenih na manja područja obilježio je kraj rujna pa sve do 25. listopada kada loši vremenski uvjeti ostavljaju uzaludnim napore objiju strana pa je i bojišnica na Sommi konačno utihnula. Odluka o uspojenom nastavku bitke na Sommi do 1. veljače 1917., kada se trebalo razmotriti njezin daljnji nastavak, zapravo je značila nesvršeni kraj bitke. Skromni uspjesi Saveznika teško da su mogli opravdati ogromne gubitke koji su bitku na Sommi svrstali među najkrvavije bitke Prvog svjetskog rata. Savezničke snage izgubile su više od 610.000 ljudi, a njemačka strana imala je gubitak od oko 500.000 vojnika.

Generalno gledajući, obje su strane, i pored strahovitih gubitaka, imale razloga biti zadovoljne njezinim ishodom. Njemačkoj strani pošlo je za rukom spriječiti pobjob bojišnice, a Saveznici su uspjeli oslabiti moral i otpor njemačkih snaga, čijih je četiri petine postrojbi sa Zapadne bojišnice bilo istrošeno u bitki. Njemačkoj strani nateže je padala činjenica da je u bitki na Sommi iskrvarila jezgra njenog pješništva, već odavno načete stare, u miru izvježbane snage. Ujedno je to bio i definitivni poraz Falkenhaynove ideje o iskrvarenju francuskih snaga kod Verduna.

Dok zrakom zuje topovska zrna, iz rovova se ore hrvatske pjesme

Poznati austrijski novinar i ratni dopisnik u c. i kr. ratnom tiskovnom sjedištu Karl Fridrich Nowak posjetio je hrvatske postrojbe u Galiciji tijekom rujna 1916. godine i u „Tagespostu“ objavio svoje dojmove o hrvatskim ratnicima, pripadnicima 42. domobranske pješačke divizije, poznatije pod nazivom „Vražja divizija“ i njihovu zapovjedniku generalu Luki Šnjariću: „Ovdje u Galiciji sve je kao za prvih mjeseci toga neizmjernoga rata... Najprije valja proći kraj pričuva. Tabor šatora s vatrom i dimom. Sela, kojima stanovnici, dugokosi rusinski seljaci i bosonoge seljanke, gledaju za automobilom... Zapovjednik divizije se udomio u niskoj seljačkoj sobi debelih zidova, koja mu je i radionica i spavaonica. A onda prazan i tih prostor: put do postava...“

Ovaj put k Hrvatima. Tek nedavno došli su u svoju novu liniju, ali pred jarcima – duboki i temeljito iskopani u zemlji – već se davno kočile zapreke od žice u mnogostrukim redovima. Neprijatelj nije u tom odsječku nikada miran. Njegovi topovi sipaju neprestano svoje metke na ceste, koje do njega vode, na sela koja leže iza postrojbi. Preko njih zuje i sikću neprestano malena, hladna i šljata zrna ruskog pješništva. Ta glazba spada k pukovnici koju sad eto posjećujem, k tim prekrasnim, ozarenim od sunca, orijaškim momcima, koji nisu manje bludili po svim bojištima istoka i zapada, nego li glasoviti Varaždinci, njihovi hrvatski drugovi, a rijetko su kad dulje ležali u pričuvi, nego li dan, dva. Što je njima do zviždanja zrnja; kutre i čekaju u svojim grabama, dok se neprijatelj opet ne pojavi, puše i pripovijedaju jedan drugome o svom selu i svojoj kući u Hrvatskoj, uzmu tamburicu, tu čudnu spravu sa žicama od čelika: gore zuje topovska zrna, a dole se ore hrvatske pjesme... Svaki dan posjećuje ih njihov general. Čudnovat je to i svojeglav gospodin, koji se sam zaklinje, da jošte nije za njega saliveno rusko zrno, te dolazi u postrojbu na visokom konju, kao da i nema neprijatelja. Onda side, ide od jarka do jarka, u desnom mu džepu smotak cigara i sva sila duhana. 'Evo djeco... dobro jutro! Dobro jutro!' S ljudima vani gotovo je strastao. Tamo jede što jede i momčad. Vani spava, gdje mu spavaju i ljudi; prostre si generalsku kabanicu na голу zemlju u streljačkom jarku. Njegov stan mora uvijek biti posve blizu kraj pukovnije. Otkada je vani, nije nikad bio ni jedne minute izvan paljbeno linije. Kad već sam nema cigareta za ljude, moraju mu pomoći gospoda njegova zapovjedništva. Kad prolaze časnici, običava ih pozvati na večeru ili ručak, koji je zapravo spremljen za zapovjedništvo. I onda ako se uslijed toga zapovjedništvo mora zadovoljiti suhim kruhom. Kod njega nema baš osobita obilja... Ali kad ga

salijeću Rusi, onda je on sa svojom gospodom vani... odmah kod svojih ljudi.“

U nastavku teksta Nowak se nastavlja baviti osebnim likom generala Šnjarića za kojeg navodi da se uspjesi njegovih vojnika mogu pripisati Šnjarićevoj prisnosti s ljudima ili što bi sam general rekao: „To se veli: uspostaviti i sačuvati psihološku vezu s momčadi“. Svojim časnicima bi znao reći: „Tako je to radio i stari Radecki“. Kada bi ga se opominjalo da ne odlazi u područja koja se nalaze pod najžešćom paljbom, Šnjarić bi odgovarao: „Zar smo u Beču? U Prateru? U bitci smo!“ I odjurio bi u najžešću vatru kako bi tamo ustrajao zajedno sa svojim vojnicima. „Pravo je čudo što još nije mrtav“, zaključuje Nowak te dodaje: „No zato Hrvati ne idu samo u rusku vatru, kao što su već išli u rpsku i talijansku, oni idu u vatru i za svog generala“.

A general je bio poznat po svojim džepovima, uvijek punim cigarama i cigaretama koje bi stalno dijelio svojim vojnicima. „Zna on kako treba održavati dobru volju kod ljudi“ – piše Nowak – „zato i jeste volja da ne može biti bolja“.

„Vražja divizija“ iskazala se u žestokim borbama protiv Rusa tijekom Brusilovljeve ofenzive u kojoj je uz velike gubitke bila primorana na povlačenje s položaja sjeverno od Dnjestra. Naknadno dopunjena u rujnu 1916. godine divizija se nalazila na Karpatskoj bojišnici gdje je odolijevala ruskim nasrtajima. O nedavnom okršaju Hrvata s Rusima Nowak izvještava: „Ovaj puta ne ostadoše u grabama. Rusi su se primicali kroz kukuruzna polja, koja su ležala pred

utvrdama. Hrvati se popeše na rubove jaraka, tako se skutriše, te stadoše pucati po Rusima kao u nišan. 'Rijetko kad vidjeh takav lov na zečeve' reče general. 'To je bilo prekučer. Molim pogledajte si ta kukuruzna polja'. Doista: svaka dva koraka među vlatima leži po jedan ustrijeljeni Rus. A pred zaprekama od žice leže čitavi mrtvi kupovi. Noću se dižu hrvatske patrole te idu po mrtve Ruse da ih sahrane. Inače se ne bi ni kod manjeg povjeterca moglo ustrajati...“, očito misleći na strašan smrad od raspadajućih lešina koji bi se na kasnom ljetnom suncu širio bojištem. O Hrvatima kao ratnicima Nowak piše: „Strašni su kada udaraju na neprijateljske postave. Motke neprijateljskih žičanih utvrda običavaju golim rukama trgati iz zemlje. Bore se kundakom i bajunetom, kijačom i golom šakom. U njih je prisutna sva ona podivjalost mlada i neizrabljena naroda, koji još nikada nije čuo za riječ dekadencija... A kao djeca su, kad mine bitka. To su Hrvati. Njihova generala pitam: 'Hoće li se ovdje moći ustrajati?' Gotovo prezirno okrenu mi leđa. Da, držali su se i izdržali. Divlje i u smijehu pucajući u nišan. Tamo negdje sjeverno od Dnjestra.“



General Luka Šnjarić

AMERIKANSKI STROJOPUSČANI ODJEL U BORBI PROTIV MEK-

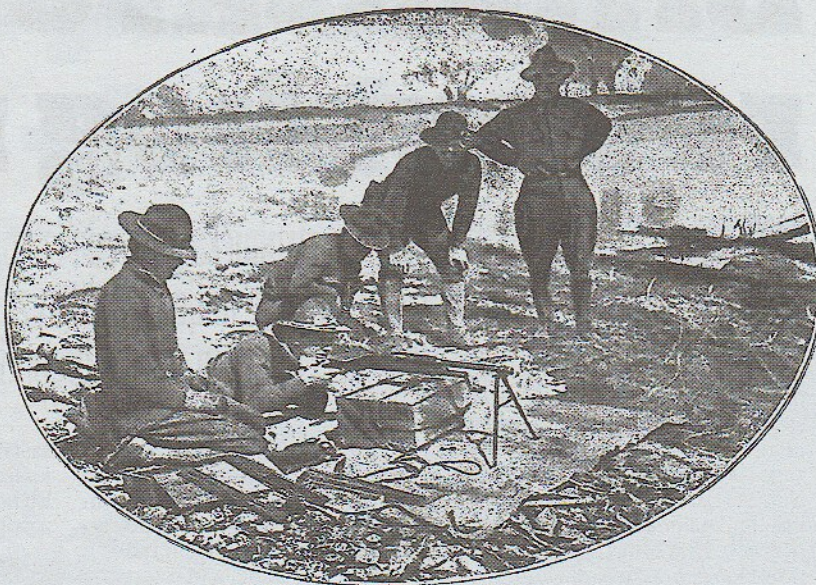

SIKANSKIH VILLINIH PRISTAŠA. (D)

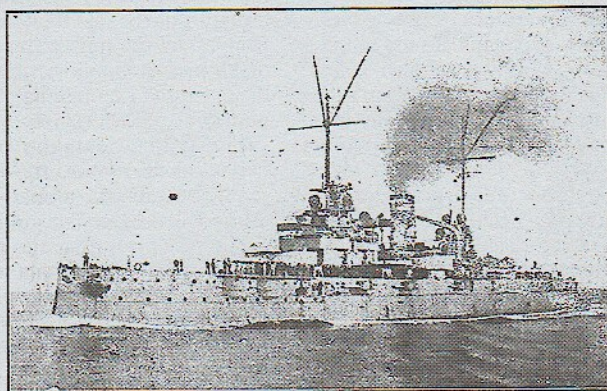

(D) NJEMAČKI LINIJSKI BROD »WESTFALEN«, KOJI JE U BITCI KOD SKAGERRAKA UNIŠTIO SAM ŠEST MODERNIH ENGLEZKIH TORPEDO RAZARAČA.

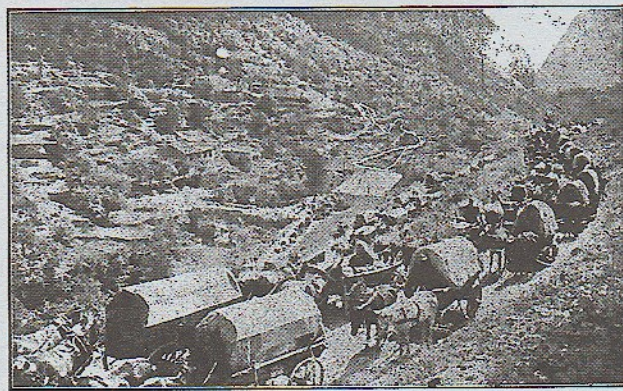

(D) PROMET PODOVOZA AUSTRO-UGARSKIH ČETA NA VIJUGAVIM CESTAMA DO LINE ASTACH.



(D) S KRINKAMA PROTI ZAĞUŠLJIVIM PLINOVIMA PROVIDJENI AUSTRO-UGARSKI VOJNICI NA IZTOČNOJ FRONTI.



(D) POSJET ZEPPELINA NAD LONDONOM: JEDAN DIO LONDONSKE CITY (GRADSKOG-SREDIŠTA).

Britanski odgovor rovovskog rata

Prvi svjetski rat iznenadio je sve sudionike svojim dugim trajanjem, a promjene u načinu ratovanja primorale su vojna zapovjedništva na traženje novih metoda ratovanja. Promjene uvedene na strateškom, taktičkom i tehničkom planu imale su cilj ostvarivanja prevage i pomicanja rata s mrtve točke. Najveću „mrtvu točku“ predstavljala je Zapadna bojišnica na kojoj je crta bojišta ostala gotovo pa nepromijenjena većim dijelom rata. Snažna topnička priprema i juriši na dobro utvrđene i preprekama od bodljikave žice ograđene protivničke položaje nisu donosili rezultate, a utrka za rješenje pitanja Zapadne bojišnice predstavljala je imperativ zaraćenim stranama. Njemački pokušaji uporabe bojnih otrova nisu se pokazali učinkovitim jer su ovisili o vremenskim uvjetima, a uvođenje zaštitnih plinskih maski uvelike je smanjivalo njihovu učinkovitost.

Britanski odgovor na probleme rovovskog ratovanja uslijedio je u novom tajnom oružju – tenkovima. Sama ideja nije bila nova i njen idejni razvoj možemo pratiti još od 14. stoljeća u težnjama za osmišljavanjem kopnenog broda. No do realizacije i uspješne primjene trebalo je sačekati kraj 19. stoljeća u kojem su sazele tehničke pretpostavke za izvedbu prvih oklopljenih motornih vozila. Prvo oklopljeno vozilo, oklopni cestovni vlak, a zapravo oklopni traktor s prikolicama, pojavio se 1899. godine tijekom Drugoga burškog rata. Ova britanska inovacija zaživjela je oklopnim vlakovima, dobro poznatima svim sukobljenim stranama u Velikom ratu. Osim njega, korištena su i brojna druga oklopna vozila koja su se kretala na punim gumama, a čiji su oklop predstavljale metalne ploče. Naoružana su bila pretežno strojnicama, njihova pokretljivost bila je slaba i na cestama, a na uništenom bojištu bila su neupotrebljiva. Početak rata dao je novi poticaj za razvoj ovog tipa oružja, koje nije naišlo na prihvaćanje od tradicionalnog dijela britanske vojske. Ali prilike na bojišnicama vapile su za pronalaskom rješenja. Na inicijativu Winstona Churchila u veljači 1915. godine osnovan je „Odbor za izradu kopnenog broda“ (Landship Committee) sa zadatkom prikupljanja i odabira najboljeg nacrtu kopnenog broda,

Strašna strojnička gnijezda iz kojih se nemilice kosilo cijele navalne linije pješastva za tenk nisu predstavljale veći problem, kao ni prepreke od bodljikave žice

kasnije prozvanog tenk. Naziv je odgovarao ideji o novom oklopljenom oružju koje bi se kretalo bojišnicom i probijalo put pješastvu. Brodovi su dominirali morima, zračni brodovi nebeskim visinama, a to mjesto na zemlji trebao je popuniti kopneni brod. Začetnik ideje i glavni zagovaratelj uporabe tenkova bio je britanski pukovnik Ernest Dunlop Swinton. Osnovni zahtjevi koje je prema Swintonu tenk trebao zadovoljavati bili su: brzina kretanja od sedam kilometara na sat, domet djelovanja od 35 kilometara, težina od oko osam tona te naoružanje od dvije strojnice i jednoga lakog topa, i uvelike su utjecali na njihov razvoj. Problemu pokretljivosti Swinton je doskočio uporabom gusjenica, nalik onima koje su traktori u SAD-u već odavno koristili. Modifikacijom traktorskih gusjenica stvoreno je veliko vozilo s gusjenicama oko cijeloga romboidnog profila tenka.

Od osnutka „Odbora za izradu kopnenog broda“ do izrade prvog prototipa naziva „Majka“ ili „Veliki Willie“ prošlo je tek godinu dana. Kopneni brod svojim je izgledom podsjećao na spremnik za vodu pa je stoga dobio naziv „tenk“, koji potječe od engleskog naziva za spremnik, eng. „tank“. Bio je to ujedno i adekvatan naziv kojim se nastojala prikriti njegova prava funkcija prije njihove pojave na bojištu. Njegov nezgrapnan izgled bio je sukladan izračunima dimenzija i oblika koji su odgovarali potrebi svladavanja prepreka na bojištu i prelaska rovova. Prototip je svojom težinom od 28 tona uvelike premašio prvotni zahtjev od osam tona, ali budući da se pokazao uspješnim, odmah je pokrenuta proizvodnja prve serije tenkova tipa „Mark I“. Specifičnost britanskih tenkova, koja će ostati do kraja Prvoga svjetskog rata, bila je podjela na muški i ženski tip tenka. Ženski tipovi bili su opremljeni samo strojnicama pa su imali funkciju pokretnih strojničnih gnijezda, dok su muški, osim strojnicama, bili naoružani i topovima. Ženski modeli bili su uvedeni kao podrška pje-

šastvu koje se kretalo iza tenkova jer je vladalo uvjerenje da muški modeli u borbi neće moći pružiti dovoljnu zaštitu pješastvu.

Osim što je donio osnovne zahtjeve za razvoj tenkova, Swinton je postavio i osnovu njihova taktičkog djelovanja koje je predviđalo kombinirano djelovanje tenka i pješastva, pri kojoj su tenkovi pružali podršku pješastvu, ali je u borbenim djelovanjima i njima bila potrebna podrška pješastva. Zahvaljujući svojim gusjenicama, dimenzijama i konstrukciji, tenkovi su bez većih problema prelazili preko prepreka od bodljikave žice i rovova te time otvarali put pješastvu koje je nadiralo iza tenkova i štutilo njihove bokove. Oklop tenkova bio je otporan na pušчанu paljbu, ali bi ga strojnička paljba oštećivala, dok ga je protuoklopno streljivo probijalo. Mobilnost prvih tenkova također je bila vrlo ograničena. Sustav mijenjanja brzina trebalo je doraditi jer su se često javljale poteškoće. Sustav skretanja tenka blokadom jedne gusjenice još uvijek nije bio izumljen pa je skretanje tenka vršeno pomoću dva kotača smještena iza vozila.

Svoje prvo vatreno krštenje tenk je doživio prerano pa stoga i nije za čuditi što polovina tenkova upućenih na bojišnicu na rijeci Sommi, u rujnu 1916., zbog tehničkih manjkavosti nije uzelo udjela u bitki. No bile su uočene njegove manjkavosti i prednosti koje su se ponajprije očitovale u krčenju puta pješastvu preko protivničkih prepreka i rovova. Strašna strojnička gnijezda iz kojih se nemilice kosilo cijele navalne linije pješastva za tenk nisu predstavljale veći problem, kao ni prepreke od bodljikave žice koje su filigranskom vještinom bile razvijene ispred linije rovova i nalikovale paukovoj mreži u kojoj je pješastvo masovno skončavalo. Tenk je gazio sve pred sobom. Idealan teren predstavljala je Zapadna bojišnica čija je površina, uslijed dugotrajnoga žestokog granatiranja, na glavnim pravcima napada nalikovala pustinjским prizorima. No u gorskim ili

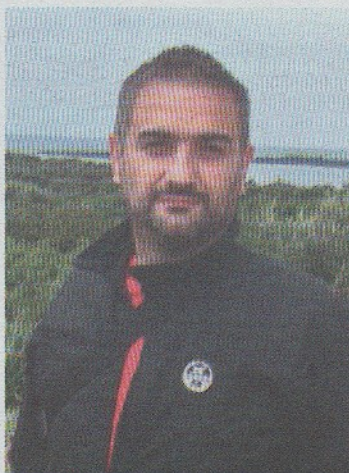

DANIJELO TATIĆ
vojni povjesničar i
istraživač Prvoga
svjetskog rata

“

Idealan teren predstavljala je Zapadna bojišnica čija je površina, uslijed dugotrajnoga žestokog granatiranja, na glavnim pravcima napada nalikovala pustinjским prizorima



or na probleme vanja - tenkovi



šumom prekrivenim predjelima bio je neuporabljiv. Unutrašnjost tenka bila je vrlo skućena. Središnji dio zauzimao je motor, u prednjem dijelu sjedili su vozač i jedan časnik koji je rukovao kočnicom. U stražnjem dijelu nalazila su se dva mehanizma za upravljanje gusjenicama, a svakim je upravljao jedan član posade, koji su ujedno bili i topnici.

Modifikacije su uvedene u naredna tri modela tako da je model „Mark IV“ prihvaćen kao model koji može odgovoriti na potrebe ratovanja. Ovaj model imao je znatno jači oklop od svojih prethodnika, a podjela na muški i ženski model je zadržana. Muški model bio je naoružan s dvama lakim topovima i četirima strojnicama, dok je ženski imao šest strojnica. Dodatne modifikacije dovele su do modela „Mark V“ koji je svojim naoružanjem, dužinom od osam metara i težinom od 28 tona ostao standardnim tenkom britanske vojske do kraja rata. Osim toga, „Mark V“ dobio je i novi, posebno dizajniran motor što mu je omogućilo jednostavnije prebaci-

vanje brzina. Prijašnji problem skretanja je napušten i uveden je novi koji se zasnivao na različitoj brzini okretanja pojedine gusjenice i taj sustav skretanja nalazimo i kod kasnijih modela. Model „Mark V One Star“ predstavljao je modificiranu, dva metra dužu i pet tona težu, verziju koju je karakterizirao povećan transportni prostor u kojoj se moglo prevesti i 25 vojnika. „Mark V“ ostao je najzastupljeniji model tenka i nakon što su svjetlo dana ugledali kasniji modeli koji su se razvijali tijekom rata, sve do zajedničkog britansko-američkog tenka „Mark VIII“. Zahvaljujući modifikacijama, tenkovi su svoju efikasnost prvi puta iskazali u bitki kod Cambraija 22. studenoga 1917. godine. Iako je veo tajne s njih bio skinut prije više od godinu dana, zbog njihove male brojnosti i rijetkog korištenja njemačka strana nije posvećivala odviše pažnje na njihovu učinkovitost. Pored efekta iznenađenja i nepripremljenosti njemačkog odgovora u slučaju tenkovskog napada, Britanci su u bitki kod Cambraija pro-

mijenili i dotada ustaljenu taktiku koja je nalagala da bitki prethodi snažna topnička priprema kojom bi napadačka strana uništavala prepreke i topničke položaje prije početka pješačke navale. Ovoga puta topničku je pripremu zamijenila dimna zavjesa koja je prikrla napredovanje britanskih tenkova sve dok se oni nisu približili njemačkim linijama. Iznenadeni s 324 tenka koji su se iznenada pojavili iz dima, njemačke posade napuštale su robove i dale se u bijeg pa su tenkovi bez većih poteškoća pregazili prepreke i robove te uništili strojnička gnijezda. Iako su se tenkovi nakon uspješnog proboja protivničkih linija, zbog loše koordiniranih akcija pješaštva, ipak morali povući, početni efekt bio je izuzetno dobar pa je i efikasnost tenkova konačno dobila svoju potvrdu u praksi.

Uskoro je uslijedio i prvi model lakših tenkova „Medium Mark A“, poznat još i po nazivima „Chaser“ (Gonič) ili „Whippet“ (pasmina trkaćeg psa) koji su zorno odražavali njegove borbene karakteristike.

Muški model tenka „Mark I“ snimljen u rujnu 1916. u Bitki na Sommi, na kojem su vidljivi žičani pokrov protiv granata i dva kotača za skretanje iza vozila, elementi od kojih se odustalo u idućem modelu (Wikipedija)

Njegova težina od 15 tona činila ga je lakšim i mobilnijim od prethodnika. Gusjenice su bile postavljene oko kotača, posadu su činila tri vojnika, a postizao je brzinu od 15 kilometara na sat. Time je ovaj model udario temelje novog tipa tenka, bržeg i okretnijeg, ali i dovoljno jakog za proboj bojišnice. Efikasnost ovog modela testirana je 24. travnja 1918. u bitki kod Villers-Bretonneuxa u kojoj se sedam britanskih lakih tenkova sukobilo s bojnima njemačkog pješaštva i doživjelo velik uspjeh. Uništen je bio samo jedan tenk, dok je njemačka strana imala oko 400 ranjenih ili ubijenih vojnika. Bila je to konačna potvrda efikasnosti tenkova koji su daljnjim usavršavanjem postali jedan od glavnih vojnih oružja u drugome poluvremenu svjetskih ratova.

1. BOSANSKO-HERCEGOVAČKA PJEŠAČKA PUKOVNIJA

BOSNISCH-HERCEGOVINISCHE INFANTERIE REGIMENT NR. 1

1. bosansko-hercegovačka pješačka pukovnija osnovana 1894. godine u Sarajevu s regrutnim centrom u Beču. Imala je četiri bojne, od kojih su 1, 2. i 4. odlazile u Beč, dok je 3. bojna ostajala u glavnom gradu svog okruga. Ova pukovnija je tijekom rata dobila 20 zlatnih medalja za hrabrost. Usporedbom broja odlikovanja dodijeljenih bosansko-hercegovačkim vojnicima s brojem odlikovanja ostalih jedinica Središnjih sila, mogu se izvući određeni zaključci. U sastavu austrougarske vojske, najveći broj odlikovanja primili su vojnici 22. pješadijske pukovnije, ukupno 10.333, a od njemačkih jedinica vojnici 4. pješadijske pukovnije – 8.051 medalju za hrabrost. Od bosansko-hercegovačkih jedinica najveći broj odlikovanja primili su vojnici 1. bosansko-hercegovačke pukovnije, ukupno 7.768. Broj dodijeljenih medalja za hrabrost bosansko-hercegovačkim jedinicama najbolji je pokazatelj njihovih vojničkih osobina, i ujedno odgovor zašto su smatrane elitnim jedinicama austrougarske vojske.



Kao i ostale bosansko-hercegovačke pješačke pukovnije tako je i 1. bosansko-hercegovačka pješačka pukovnija već u kolovozu 1914. upućena na srpsko, a potom na rumunjsko i rusko bojište, kao dio XV. zbor.

Najteže bitke početkom 1915. vodile su se u Karpatima u prostoru ispod Krakova. Preokret na istočnom bojištu nastupio je na Uskrs 1915. godine, kada su postrojbe pod zapovjedništvom generala Svetozara Borojevića zaustavile prodor Rusa preko Mezölaborca (danas Medzilaborce u Slovačkoj) i Cisne. Tijekom svibnja otklonjena je neposredna opasnost od upada Rusa u Mađarsku, pa se dio snaga mogao osloboditi za rat protiv Italije, koja je objavila rat Austro-Ugarskoj Monarhiji 23. svibnja 1915. Odmah nakon objavljivanja ratnog stanja Vrhovno zapovjedništvo austrougarske vojske prebacilo je XV. i XVI. zbor sa srpskog na novo, jugozapadno (talijansko) bojište, gdje se formirala 5. armija pod zapovjedništvom generala Svetozara Borojevića. Na talijansko bojište bile su prebačene i bosansko-hercegovačke postrojbe, koje su se na rijeci Soči pojavile već potkraj svibnja 1915.



Nicali smo gdje nas nisu sijali...

U Dolomitima se nešto poľujfalo, mi smo već bili tamo. Nekoliko talijanskih navala odbijeno, nekoliko drskih provala među njih učinjeno i stvar dovedena u staru  olotećinu. ...i tako je to išlo bez prestanka...

Treba probiti front na neprohodnom Mt. Finokju i uvaliti se u Val Taragnolo, jurišati na Sol Santo, mi smo tu. Utvrđeni trigonometar Mt. Pazubio, zaštićen tisućgodišnjim slojevima snijega, u isto vrijeme sije smrt po vrhovima i dolinama Alpa. Kroz dvadeset metara duboki snijeg bušimo dane i noći hodnike ispod zaleđene površine i primičemo se njegovoj vulkanskoj glavici, ali greška, učinjena našim geološkim neznanjem, osvećuje nam se ljuto na dvjesta koraka pred ciljem. Uši, nos, usne i ruke otekle su nam do nevjerojatnog razmjera, a zatim je došlo na oči sjepilo, izazvano sunčevim zrakama i blještanjem snijega. Izobličenog izgleda, očiju koje ne vide, ostavljamo ovo carstvo snijega pridržavajući jedan drugoga za krajeve šinjela, da se ne zagubimo u po bijela dana.

... Kao ukleta vojska, bez mira i pokoja, stvaramo se na svakom mjestu. Napadamo, branimo i izazivamo...

Trst je u opasnosti. Zadnje uporište njegove odbrane, uzvisine kod Jamiana izgubljene su. Divlji Kras je pokriven mrtvacima. Dan i noć puzimo po šiljatom kaminitom tlu, da od Brestovice do Jamiana puževim hodom na trbuhu pređemo sedam kilometara. Juriš na nož. Za pola sata uzvisine su u našim rukama, za drugo pola sata mi smo ih opet izgubili, da ih tokom noći ipak uspijemo održati. Prije zore smo smjenjeni. Bjedni ostaci naše bojne sabiraju se na putu koji vodi za Trst. Kazani s toplom hranom čekaju nas. Nastaje gozba. Nas dvije stotine živih i sposobnih za žlicu, naklonilo se na jelo spremjeno za čitavu tisuću ljudi. ... Najgori položaji, najopasnija mjesta, najlošija hrana i najkrvoločniji zapovjednici bili su jedina prednost, koju smo imali pred drugim nehrvatskim bojnama.

Sudjelujući u dvanaest sočanskih bitaka, tirolskoj ofanzivi, i najzad u onoj od 15. lipnja 1918. godine na području Mt. Grape, imali smo priliku upoznati se sa svim položajima na italijanskom bojištu, od Jadranskog mora do jezera Garde. Životi hrvatskih trupa, a naročito Bosanaca, podmetani su svjesno i neštedice pred ždjela talijanske artiljerije i samo tako se može razumjeti činjenica, da je kroz prvi bosanski puk prošlo blizu stotinu tisuća boraca. Jedan veliki dio od toga otpada na treću bojnu sastavljenu od bojovnika iz Posavine, koja je stalno popunjavana usljed ogromnih žrtava, koje je sijala na sve strane.



Mato Blažević, Zaboravljeni grobovi



Oznaka za kapu B. H. 1. pješake pukovnije

Tještenje; legura cinka.

Četvrtastog oblika, dolje lijevo polumjesec s bosanskim grbom.

U sredini prikaz vojnika pod fesom kako desnom rukom baca ručnu bombu na žičanu prepreku. Dolje natpis: B · H · 1.

Desno dolje inicijali autora: UM.

Dimenzije: 41x28 mm

MILJENKO
FILIPOVIĆ
U LEGIJI
STRANACA

2. DIO



**Od elitnog
legionara do
generala HV-a**



*Postrojavanje pripadnika 2 REP
vojama u gradu Calvi, Korzika
(1989.). Filipović je u prvom redu,
četvrti zdesna.*



Doživio je vrlo rijetko priznanje za pripadnike padobranske pukovnije Legije. Izabran je da prođe testiranje za najelitniju postrojbu Francuske vojske - „operativnih skakača“

tekst: Tomislav Šulj
foto: Miljenko Filipović

Tijekom specijalizacije i boravka u Africi, Miljenko Filipović iznova se pokazao kao jedan od najboljih vojnika u klasi te je doživio priznanje koje tijekom karijere mogu doživjeti samo vrlo rijetki pripadnici padobranske pukovnije Legije. Naime, izabran je da prođe testiranje za najelitniju postrojbu Francuske vojske, takozvanih „operativnih skakača“. Operativni skakači čine poseb-

nu cjelinu, vod izabranih padobranaca Legije stranaca i vod izabranih padobranaca Francuske vojske. Nekoć se postrojba zvala CRAP („Commandos de Recherche et d'Action dans la profondeur“), danas nosi kraći naziv GCP („Groupement de commandos parachutistes“), a godišnje joj uspije pristupiti tek jedan ili dva pripadnika iz cijele pukovnije. Ti su komandosi obučeni za svaku vrstu borbe, a specijalnost im je, zbog čega i nose



Nakon padobranskog skoka izvedenog s visine od 4000 metara, zapovjednik Francuske vojske u pratnji visokih časnika s kojima je posjetio Calvi čestita Filipoviću na uspješno izvedenom skoku. Lijevo od Filipovića postrojen je njegov najbolji prijatelj iz postrojbe, Slovenac Branko Benčić (1989.).

Filipović s prijateljima iz postrojbe komandosa-padobranaca za vrijeme izvođenja padobranskih skokova, Calvi, Korzika (1989.).



naziv „skakači“, izvođenje skoka u slobodnom padu s velikih visina u kojem tek u posljednjih 500 metara otvaraju padobrane i kao takvi su praktično nevidljivi protivnicima. Iako većina legionara može samo sanjati o pristupa-

nju ovoj postrojbi, valja istaknuti kako Filipović nije jedini hrvatski legionar koji je ostvario tu čast; primjerice, prije njega je pripadnik ove postrojbe bio i Ante Gotovina. Procijenjeno je da zbog zahtjevnosti i iznimnoga fizičkog

Valja istaknuti kako Filipović nije jedini hrvatski legionar koji je bio pripadnik ove postrojbe. Prije njega je bio i Ante Gotovina



Bez obzira na ekstremne klimatske uvjete pustinje u Džibutiju, pripadnici Legije provode obuku i vježbe, u ovom slučaju gađanje automatskom puškom.



Filipović s dvojicom kolega iz padobranske postrojbe nakon obavljena zadatka. Legionari navode helikopter radiovezom prema poziciji za izvlačenje i čekaju da ih pokupi, pustinje Džibutija, prosinac, 1990. godina.



napora radni vijek komandosa-padobranaca može trajati oko četiri do pet godina, nakon čega dolazi do zamora i slijedi logična preraspodba u novu postrojbu. Ipak, neki padobraneci zbog fizičkih predispozicija mogu izdržati i duži vijek služenja postrojbi, a jedan od takvih bio je i Filipović. Štoviše, iskazao se po ostvarenim rezultatima kao jedan od najboljih u postrojbi te je izabran za školovanje za zapovjednika grupe komandosa. Obuka za komandosa-padobranca vrši se u gradiću Poux, graničnom području sa Španjolskom i Andorom jer je u njemu smještena

oznake koje ne vidiš noću. Okretao sam se u tom skoku malo previše, ali sam se brzo stabilizirao. Moj padobran se otvorio, ja promatram uokolo, ali vidim da kolege padobraneci lete u suprotnom smjeru. Okrenuo sam se i ustanovio da letim paralelno s njima. Nisam se u tom noćnom

našalio na moj račun, poslao me u kamion da se presvučem i ugrijem... Na kraju obuke uslijedilo je veliko priznanje. Dobili smo nove padobranske značke, ovaj puta s pet plavih zvijezda. Moj broj bio je 1274, to su svi padobraneci koji su do od početka ove specijalne padobranske obuke

mi smo već 30-40 kilometara udaljeni od mjesta djelovanja. Ovo školovanje specijaliziralo je u toj klasi nas četvero iz Legije, ostalih nekoliko bili su pripadnici drugih padobranskih postrojbi Francuske vojske. Potom slijedi povratak na Calvi i opet iznova obuka. U međuvremenu sam još završio tečaj za osobu koja brine i kontrolira o sigurnosti padobranaca, kako na tlu, tako i prilikom pripreme za skok i za vrijeme izvođenja skoka. Naime, svakog padobranca uoči ulaska u avion pregleda specijalizirani legionar, a isto tako i u avionu za to osposobljen dvojac legio-

“Istekao mi je profesionalni ugovor pa sam nakon prvih pet potpisao ugovor na još tri godine služenja”



pukovnija francuskih komandosa-padobranaca i tamo sve padobranske postrojbe, osim Legije, vrše padobransku obuku. Obuka za komandosa-padobranca traje tri mjeseca. Naravno, skakanje s velikih visina predstavlja najznačajniji dio obuke: „Skokovi se počinju izvoditi na visinama od 1500 metara pa se visine dižu do 4000 metara u slobodnom padu. Prvi noćni skok s 1500 metara nije bio idealno izveden, ali sam ga na kraju snalazljivo odradio. Imaš na ruci i nozi svjetiljku da se možeš vidjeti, kao i narančaste

skoku uopće mogao orijentirati da vidim gdje je zona skoka jer bio je siječan. I vidim da nešto ispred svjetluca. Odlučio sam tamo doskočiti i tek 10 metara iznad shvatio sam da skačem u jezero. I to u sredinu jezera tako da više nisam imao nikakvu mogućnost za manevar. Srećom, voda u tom jezeru bila je do visine brade. Otkao sam opremu, dovukao se do obale i dovukao do zone doskoka. Bio sam skroz mokr, sve se cijedilo i dimilo iz mene jer skok smo izvodili po najvećoj zimi. Zapovjednik se

Francuske vojske, dakle do 1987. godine, prošli tu obuku za 'operativnog skakača'... Naravno, na toj obuci najviše se skače, ali se izvodi i sva druga obuka koja je zapravo slična dotadašnjoj, ali na daleko, daleko višoj razini. Primjerice, mi moramo istrčati punih 30 kilometara pod punom spremom jer mi smo postrojba koja je namijenjena za izvršavanje operativnih akcija duboko u neprijateljskoj pozadini. Uz ovakvu obuku i fizičku spremu nas kad uspješno obavimo diverzantsku zadaću više nema,

Filipović provjerava padobransku opremu i čini sve druge predradnje za sigurnost skoka prije polijetanja helikoptera.

nara to čini prije samog skoka... Tako nekako, uz napredovanje u karijeri i stalnu obuku i školovanje, istekao mi je profesionalni ugovor pa sam nakon prvih pet potpisao ugovor na još tri godine služenja. Legija to dosta dobro posloži tako da je legionar pri kraju ugovora još ovisan o daljnjim školovanjima, a s druge strane i legionar nakon prvog



Ekstremni uvjeti kojima se legionar mora prilagoditi tijekom boravka u pustinji, prosinac, 1988., Džibuti.

ugovora ima nekih svojih privilegija, primjerice taj što može dogovarati vremenski okvir novog ugovora.“ Nakon potpisivanja ugovora nastavlja se i Filipovićeve dočasnička karijera. Uz još trojicu padobranaca-komandosa odabran je za upućivanje na školovanje za dočasnika „serganta“ (zapovjednika voda). Filipović s kolegama polazi na specijalizaciju u pukovniju u kojoj je i počeo njegov legionarski put, u

4. pukovniju Legije, u Castelnaudry. Nakon godinu dana specijalizacije i ovo školovanje završio je kao prvi u klasi: „Iz naše elitne postrojbe izabrali su četvoricu padobranaca za tu školu. To je sad pak potpuno nova, daleko teža razina vojne obuke. Uče nas zapovijedati postrojbom, na ovoj razini s vodom. Uče nas raznim novim znanjima i moramo položiti niz predmeta: matematiku, francuski jezik, povijest itd.. Također, u vojnu obuku ulazi i obuka o topografiji, naoružanju, vojnoj taktici i strategiji. Primjerice, morali smo naučiti rukovati svim naoružanjem koje se kori-

stilo u Francuskoj vojsci. Morali smo znati baratati i naoružanjem drugih vojski, a u to vrijeme, iako je hladni rat okončao, morali smo sve znati o oružju koje se proizvodilo u takozvanom 'istočnom bloku'. Jest, bio sam se pokazao jako dobrim na školovanju. Zbog toga su mi ponudili da

se nastavim školovati za časnika, no ja sam to odbio. Možda sam tu pogriješio, ali ja mislim da nisam. Izabrao sam taj put i ne žalim. A na školovanje za časnika nisam htio ići ne samo zato što bih četiri godine morao pohađati časnličku školu, nego najviše stoga što si onda u potpunosti ovisan o

Filipović s kolegama polazi na specijalizaciju u pukovniju u kojoj je i počeo njegov legionarski put, u 4. pukovniju Legije



priliku napredovati ovladavajući novim vještinama. Naime, osim što sam završio obuku za šefa grupe komandosa, završio sam obuku za ronioca, zahtjevnu alpinističku obuku, a također sam se specijalizirao kao instruktor vojnih borilačkih vještina, sve to kao pripadnik najbolje postrojbe cijele Legije stranaca. Unutar te naše postrojbe svi smo uglavnom bili dočasnici i svi smo radili sve bez obzira na čin.“

Krajem 1988. Filipović je s postrojbom poslan u Džibuti na misiju u trajanju od četiri mjeseca. Tada je u toj afričkoj državi bilo smješteno sjedište 13. polubrigade Legije – 13e DBLE („13e Demi-Brigade de Légion Étrangère“). Džibuti je nekoč, za vrijeme francuske kolonizacije, bio tzv. Teritorij (naroda) Afara i Isa, koji 1958. odbijaju pridruživanje Somaliji (većinsko pleme Isa su Somalci), a 1977. godine

proglašavaju neovisnost. No zbog međuplemenskih netrpeljivosti i utjecaja susjednih država, francuske snage ostale su prisutne kako bi održale sigurnost novonastale države. Istodobno su štatile francuske interese zbog vrlo povoljnoga strateškog polo-

nom gradu Djiboutiju. „Džibuti je zemlja s prekrasnim morem i vrlo čudnom klimom. Ujutro je hladno, ovisno o sezoni i svi smo obučeni, ali potom se diže sunce, temperature postaju nesnosno visoke i sva se odjeća skida. Džibuti je zapravo velika kamena

Krajem 1988. godine Miljenko Filipović je s postrojbom poslan u Džibuti na misiju u trajanju od četiri mjeseca

žaja s obzirom da je Džibuti usječen u Ardenski zaljev koji ulazi u Crveno more, sponu Sredozemlja i Indijskog oceana. Ta je država slabo naseljena, vlada vrlo veliko siromaštvo, a od 750.000 stanovnika, većina ih živi u glav-

pustinja. Svaki drugi dan kada bi bili na terenu dolazio bi helikopter sa svježom hranom i ledom. Donio bi nam i padobrane, jer nas je tamo bilo 20-ak iz elitne postrojbe. Popeli bi se na par tisuća metara, izveli bi skok, smo-



odlukama vojne birokracije. Kad napreduješ kao časnik Legije, ti više ne biraš postrojbu ili specijalnost koju preferiraš, nego te šalju tamo gdje je najpotrebniji određeni profil časnika. Meni je bilo dobro kao padobrancu 2. pukovnije Legije stranaca, odnosno kao pripadniku najelitnije postrojbe unutar elitne postrojbe Legije. Bio sam u punoj snazi i osjećao se zadovoljno u tom sustavu gdje sam stalno imao



Nakon Džibutija Filipovičeva postrojba vraća se u bazu i uobičajeno provodi obuku i trenira skokove. Tijekom 1990. iznova po zadatku odlaze 1990. u Srednjoafričku Republiku

tali padobrane i vratili padobrane nazad u helikopter te nastavili izvršavati zadaće. Pamtim tu zemlju po velikom siromaštvu i po zanimljivom glavnom gradu u kojem je sve priljavo, a koji je opet načičkan s hrpom francuskih restorana. Zanimljivo, upravo u Džibutiju ostvario sam i svoj rekordni skok s najveće visine od

7000 metara. Bilo je to za Novu, 1989. godinu. Mi padobranici iz Legije i padobranici Francuske vojske odlučili smo na taj poseban način proslaviti dolazak Nove godine.“ Nakon Džibutija Filipovičeva postrojba vraća se u bazu i uobičajeno provodi obuku i trenira skokove. Tijekom 1990. iznova po zadatku odlaze 1990. u



Jutarnje brijanje prije polaska na izvršavanje zadataka, Srednjoafrička Republika (1990.).

sadu i sve francuske institucije. Mi iz elitne postrojbe bili smo zaduženi za osiguranje ambasade, ambasadora i vojnog atašea. Počeli smo potom izvlačiti francuske državljane i Europljane. Iz Francuske je došlo još postrojba Legije kao pojačanje, došli su još Belgijanci i Kanadani. No to je još uvijek bilo razdoblje uoči otpočinjanja krvavog sukoba... Nakon mjesec dana došla nam je smjena, a mi smo se vratili u Srednjoafričku Republiku. Zanimljivo, uskoro su počeli neredi u Čadu. Načelnik Glavnog stožera njihove vojske pobunio se protiv predsjednika države. Situacija nije bila lagana pa iako je tamo stacionirana postrojba Legije, i mi iz elitne postrojbe otišli smo prevenirati krizu. U glavnom gradu N'Djameni počeli su neredi i pljačke, a u tim neredima nastradali su i neki francuski državljani pa smo dobili zadaću da jednog ranog jutra izademo iz baze i sta-

moći Francuske vojske. Aktualni predsjednik bježao je u brda, u svoj kraj, a Francuzi se nisu htjeli miješati u njihove unutarnje probleme nego su se povukli u vojarnu nakon smirivanja krize u N'Djameni... U tom razdoblju došlo je i do razmjene zarobljenika između Čada i Libije. Bila je to neobična razmjena ratnih zarobljenika jer ti ljudi su bili tko zna koliko obostrano zatočeni, sve dok se nisu uspostavili neki odnosi između dviju država. Po njim je došao avion iz Libije, a kako Francuska vojska nije imala informacija o procesu razmjene, s dva borbena aviona pratili su taj avion sve dok nije dobio odobrenje da sleti. Također, blizu N'Djamene bio je smješten tajni kamp u kojem su se obučavali libijski opozicionari. Amerikanci su

koji je za Legiju stranaca izvršio Miljenko Filipović. U Jugoslaviji se sve spremalo za početak rata, a on je bio dosta dobro informiran i čvrsto je naumio da svojoj domovini Hrvatskoj ponudi stečeno vojno znanje za obranu od nadolazeće velikosrpske agresije. „11. prosinca 1990. vratio sam se u Calvi. U Legiji se Božić mora zajedno proslaviti, cijela pukovnija, svi zapovjednici i vojnici, to je sveta tradicija. Još dok sam bio u Africi, bratu sam poslao staru putovnicu da ju produži. Uspio je u tome i prvi puta nakon više od šest godina došao sam u Hrvatsku, negdje između Božića i Nove godine. U Ministarstvu unutarnjih poslova s Joškom Morićem dogovorio sam sve za moj trajni povratak. Vratio sam se u Calvi, pokupio stvari i početkom siječ-

Boravak u Africi bila je posljednja preoceanska misija, zapravo i posljednji zadatak koji je za Legiju stranaca izvršio Filipović



Srednjoafričku Republiku na misiju u trajanju četiri mjeseca, no ovoga puta morali su obaviti i interventni zadatak u Ruandi: „Bili su to sami počeci sukoba u Ruandi. Naša intervencija trajala je mjesec dana sve dok se nije smirila situacija. Došli smo, zauzeli aerodrom i osigurali ga. Zapravo, osigurali smo francusku amba-

vimo grad pod kontrolu. Sudionike pobune trebalo je razoružati i zauzeti sve objekte od vitalne važnosti, napose vojna skladišta. Do podne smo grad stavili pod kontrolu, razoružali sve na koje smo naišli s oružjem. Nije bilo stradalih jer domicilno stanovništvo ima respekt pa i strah spram pripadnika i oružane

obučavali Libijce za borbu protiv Gadafija. U dva navrata mi iz elitne postrojbe dobili smo zadaću da ih ispratimo do aerodroma. Po njim je došao i pokupio ih američki vojni zrakoplov, a u kojem ih je smjeru odveo, to ne znam.“ Boravak u Africi bila je posljednja preoceanska misija, zapravo i posljednji zadatak

Kratak predah legionara u selu smještenom u prašumama Srednjoafričke Republike (1990.). Filipović je drugi zdesna.

nja napustio Legiju i vratio se u Domovinu te postao instruktor u ATJ-u Lučko. Legiju sam napustio na takav način jer imao sam još dvije godine ugovora. Nema



Ophodnja i preživljavanje u prašumama Srednjoafričke Republike (1990.). Filipović s dvojicom legionara sakuplja i filtrira vodu iz panja iz kojeg životinje piju vodu. Nakon pročišćavanja kroz maramicu, ubacuju tabletu i kroz 30 minuta mogu utažiti žed.

šanse da bi me pustili jer ne bi olako pustili bilo kojeg legionara, kamoli pripadnika najelitnije postrojbe, već bi zasigurno odugovlačili s birokracijom i rješavanjem mog statusa. Eto, tada je bila aktualna kriza u Iraku i moji su uskoro otišli na misiju od ne-

žalim. Ostvario sam karijeru, bio pripadnikom najelitnije postrojbe unutar elitne postrojbe Legije stranaca. No obrana Hrvatske bila mi je kao domoljubu i vojniku prioritet. Smatrao sam da sa svojim znanjima mogu pomoći. Uistinu, nakon što sam u ATJ-u Lučko bio instruktor i s kolegama sudjelovao u nekoliko vrućih intervencija; od Karlovca do 'Krvavog Uskrsa' na Plitvicama, upoznao sam i Gojka Šuška. Upravo on bio je izuzetno naklon ideji stvaranja specijalne postrojbe unutar Glavnog stožera i MORH-a. Odmah smo angažirali

“Ostvario sam karijeru, bio pripadnikom najelitnije postrojbe unutar Legije stranaca. No obrana Hrvatske bila mi je prioritet”

koliko mjeseci i prošla bi mi tako godina. Ja sam pak čvrsto odlučio odmah se staviti na raspolaganje Hrvatskoj. Kasnije sam svoj legionarski status regulirao, a Legija me naknadno amnestirala. Uostalom i sve moje kolege i zapovjednici rekli su da bi napravili isto. Štoviše, kada sam poklonio monografiju 1. hrvatskog gardijskog zdruga prijateljima iz Legije, oni su bili impresionirani fotografijama i rekli su da je to što vide na fotografijama u potpunosti identično razini koju baštini Legija... Zbog velikosrpske agresije bez razmišljanja sam se stavio na raspolaganje Domovini i time je moj legionarski put i profesionalno napredovanje unutar Legije stranaca automatski bilo okončano. Mogao sam još napredovati, ali za ničim ne

i Antu Rosu kojeg sam u Legiji upoznao tijekom školovanja za kaplara. Roso je bio uspješan dočasnik i predavao je jedan od predmeta te je imao velikog znanja, prijeko potrebnog za ustrojavanje specijalnih postrojbi. Roso i ja potom smo došli u bazu specijalne policije u Kumrovec i strogom selekcijom odabrali smo ljude sposobne da služe u elitnoj Bojni 'Zrinski'. Bilo je to vrlo teško vrijeme. Morali smo stvarati vojsku iz ničega, morali smo ju obučavati po najvišim standardima, i morali smo braniti zemlju. Dakle, ili smo ratovali,

Iscrpljeni Filipović snimljen na cesti, nakon tjedan dana vrlo zahtjevne ophodnje kroz prašume Srednjoafričke Republike (1990.).

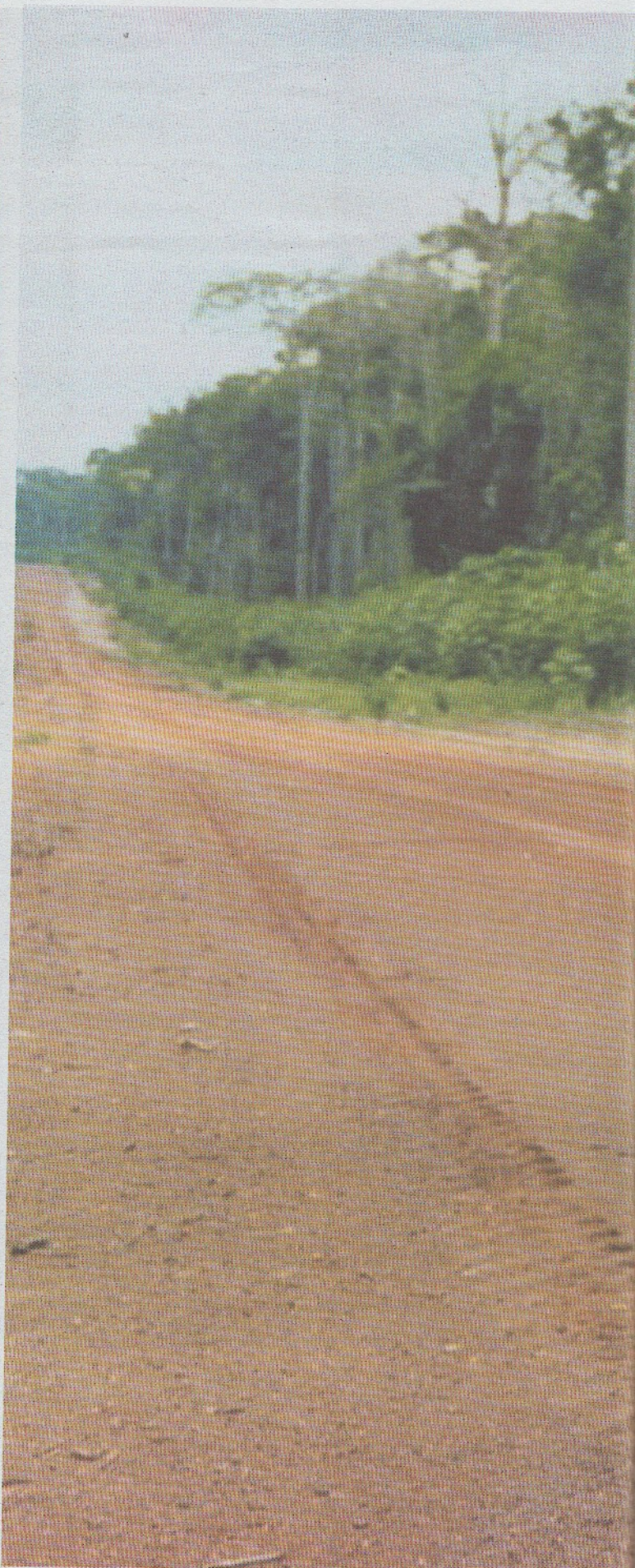



Cocco Bill

www.balkandownload.org





*Nastambe Pigmejaca u prašumama
Srednjoafričke Republike (1990.)*

svejedno na koji dio bojišnice bi nas interventno poslali, ili smo provodili obuku po najstrožim legionarskim standardima. Rezultati 'Zrinskih', a kasnije 1. hrvatskog gardijskog zdruga pokazali su koliko smo u tome bili uspješni. "U svibnju 1991. ustrojena je postrojba za specijalne namjene koja ime baštini na dojmljivoj ratničkoj tradiciji plemićke obitelji Zrinski. Od 300 pripadnika Jedinice za posebne namjene MUP-a RH iz Kumroca, za postrojbu je strogo selekcijom odabrano 27 kandidata kojima su priključena još dva pripadnika iz Antiterorističke jedinice MUP-a iz Lučkog. Postrojba je bila smještena u objektima bivše političke škole u Kumrocu. Prvi zapovjednik „Zrinskih“ bio je pukovnik Ante Zorislav Roso, a njegovim zamjenikom imenovan je bojnik Miljenko Fili-

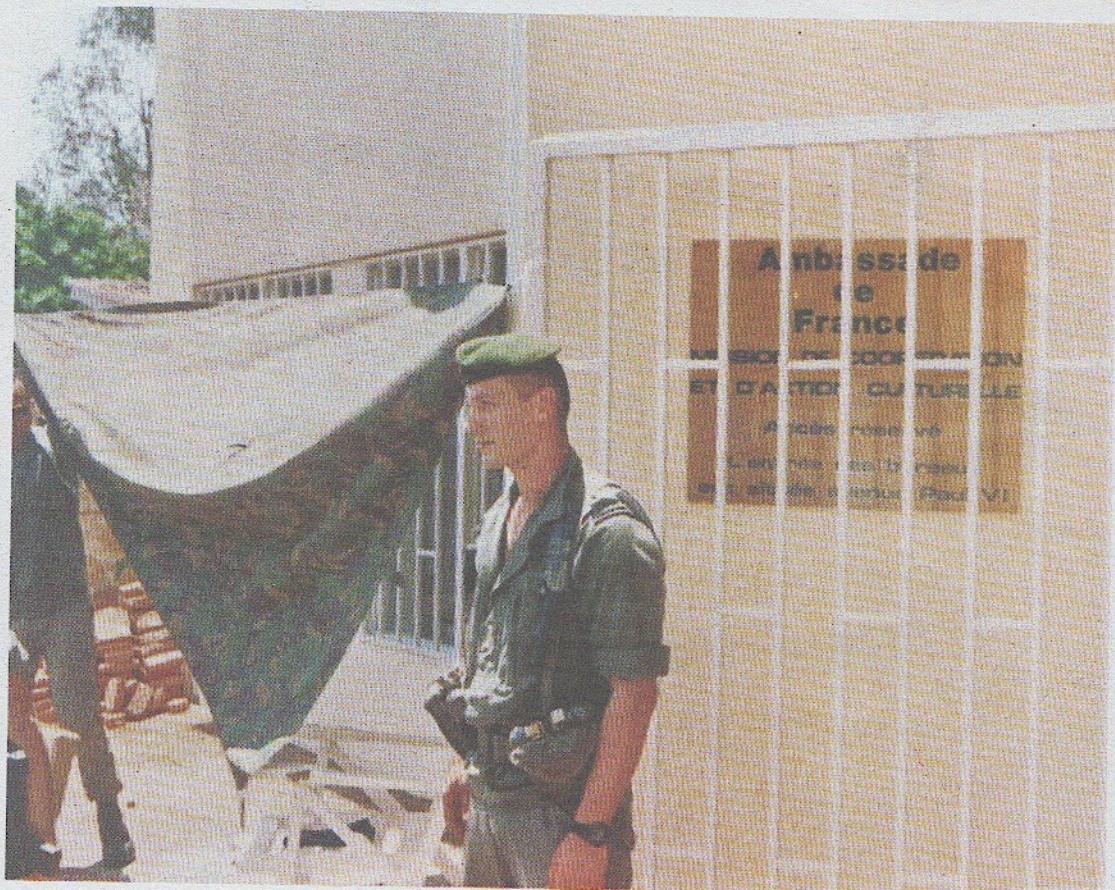

*Filipović snimljen nakon brze i efikasne
intervencije padobranaca Legije kod
ulaza u Francusko veleposlanstvo, grad
Kigali, Ruanda, listopad, 1990. godina.*



Zajednička fotografija iscrpljenih padobranaca-komandosa Legije, snimljena nakon odrađenih tjedan dana napornih ophodnji po malim grupama kroz prašume Srednjoafričke Republike (1990.), Filipović sjedi, drugi dolje zdesna.



Priprema i provjera oružja i opreme uoči polaska u intervenciju u Ruandu. Snimljeno u zračnoj luci kod grada Bangui, u Srednjoafričkoj Republici, listopad, 1990. godina.



Filipović se odmara nakon uspješne intervencije kod Francuskog veleposlanstva u Kigaliju (Ruanda).

pović, koji je kasnije preuzeo zapovijedanje postrojbom. Bojna „Zrinski“ ustrojena je s namjennom samostalnog djelovanja na cijelom teritoriju Republike Hrvatske te za izvođenje diverzantskih akcija u dubinu neprijateljskog teritorija u obliku manjih borbenih skupina. Ustrojena na legionarskim standardima Bojna „Zrinski“ djelovala je na svim hrvatskim bojišnicama: u zadarskom zaleđu, Hrvatskoj Kostajnici, Gospiću, Metkoviću, Kupresu, dubrovačkom zaleđu, a ratni put „Zrinskih“ završen je oslobodilačkom operacijom „Maslenica“. Time ratna priča „Zrinskih“, odnosno njihova zapovjednika Miljenka Filipovića ne završava, nego naprotiv dobiva novu dimenziju. Predsjednik Franjo Tuđman donio je 25. veljače 1994. zapovijed o ustrojavanju 1. hrvatskoga gardijskog zbora unutar kojeg je ustrojena najelitnija

postrojba Hrvatske vojske, 1. hrvatski gardijski zdrug „Zdrug“ je osmišljen kao specijalna vojna postrojba Oružanih snaga (razine brigade) za obavljanje posebnih i najsloženijih borbenih zadataka u svim uvjetima. U sastav „Zdruga“, osim pripadnika Bojne „Zrinski“ koja je činila osnovu nove postrojbe, ušla je i 8. lako jurišna brigada Vojne policije i Specijalna postrojba Glavnog stožera Hrvatske vojske Bojna „Matija Vlačić“. Zapovjednik „Zdruga“, general Miljenko Fili-

oklopništvo, topništvo i padobranska bojna, a u sastavu su imali transportne i lake borbene helikoptere. Budući da je dio zapovjedništva vojnička znanja stekao u francuskoj Legiji stranaca, u obuci „Zdruga“ korištene su metode te postrojbe i drugih zapadnih vojski nadopunjavane vlastitim ratnim iskustvima stečenim tijekom Domovinskog rata, ponajprije na „Commando“ tečajevima. Istodobno, „Zdrug“ je imao vrlo važnu napadačku ulogu u oslobodilačkim operaci-

uvjetima, boraveći i boreći se u planinskim predjelima. Postrojba je u mirnodopskom razdoblju nastavila izvoditi specijalističke obuke, a visoki časnici zapadnih vojski bili su impresionirani viđenim tijekom brojnih posjeta. Ipak, 1. hrvatski gardijski zdrug neočekivano je ugašen u ožujku 2000. odlukom predsjednika Stjepana Mesića. U javnosti su prikazivani kao „Tuđmanovi pretorijanci“, opasna postrojba spremna izvršiti vojni udar na legalno izabranu vlast, čime je na neobičan, odnosno proziran način obrazložena nimalo mudra odluka o gašenju najelitnije postrojbe Hrvatske vojske.

Miljenko Filipović, zapovjednik „Zrinskih“ i „Zdruga“ sudjelovao je u svim akcijama koje je izvodila postrojba kojom je zapovijedao, stoga ne čudi što je tijekom borbi na Južnom bojištu dva puta bio ranjen (1992. i 1995.). U čin general-bojnika Hrvatske vojske promaknut je 14. rujna 1995. godine. Završio je Ratnu školu „Ban Josip Jelačić“, a u razdoblju od 1995. do 2000. godine završio je više ame-

U čin general-bojnika Hrvatske vojske promaknut je 14. rujna 1995. godine. Završio je Ratnu školu „Ban Josip Jelačić“ ...

pović obuku je organizirao za sve oblike specijalnoga borbenog djelovanja izvođenog s kopna, vode i iz zraka. Unutar „Zdruga“, osim pješništva, djelovalo je i

jama: „Cincar“, „Zima ‘94“, „Bljesak“, „Skok 2“, „Ljeto ‘95“, „Oluja“, „Maestral“ i „Južni potez“ od kojih su neke izvodili u ekstremno teškim klimatskim



Posjet Vrhovnog zapovjednika Oružanih snaga i predsjednika RH Franje Tuđmana vojarni „Viteza Damira Martića“ u Raketju. Zapovjednik 1. hrvatskoga gardijskog zdruga s ponosom vodi predsjednika u svečani obilazak najelitnije postrojbe Hrvatske vojske (28. svibnja 1996.).



ričkih seminara iz područja menadžmenta, organizacijskog planiranja i upravljanja. Za izniman doprinos tijekom Domovinskog rata više puta je pohvaljen i nagrađen od strane predsjednika Republike Hrvatske, ministra obrane i načelnika Glavnog stožera HV-a. Odlikovan je Redom kneza Domagoja s ogrlicom, Redom Nikole Šubića Zrinskog, Redom bana Jelačića, Redom hrvatskog križa, Redom hrvatskog trolista, spomenicama Domovinskog rata i domovinske zahvalnosti, medaljama: „Bljesak“, „Ljeto 95“, „Oluja“ i Medaljom za iznimne pothvate u održavanju ustavno-pravnog poretka Republike Hrvatske te zaštiti građana i imovine. Kao i djelovanje najelitnije postrojbe Hrvatske vojske, 1. hrvatskoga gardijskog zdruga, i vojna karijera zapovjednika te postrojbe, generala Miljenka Filipovića naprasno je ugašena političkom odlukom državnog vrha 2000. godine. Naime, Filipović je bio jedan od potpisnika otvorenog pisma kojime je 12 generala Hrvatske vojske u rujnu 2000. godine hrvatsku javnost željelo upozoriti na svjesni i planski pokušaj kriminalizacije Domovinskog rata. Sedmoricu aktivnih generala umirovio je predsjednik Stjepan Mesić koji je uz pomoć medijskog aparata apel generala okarakterizirao kao pokušaj provođenja državnog udara. Ipak, da su generali bili u pravu, odnosno da su jasno ukazivali da se nepravedno kriminalizira povjesnica i smisao Domovinskog rata, najbolje potvrđuju riječi suca Haaškog suda Teodora Merona koji je u obrazloženju oslobadajuće presude generalima Anti Gotovini i Mladenu Markaču upotrijebio upravo neke od formulacija izrečenih u otvorenom pismu dvanaestorice generala. Kao što ne žali zbog odluke o napuštanju Legije stranaca, Filipović i danas ne žali što je potpisao to pismo i na taj način svjesno dopustio da ga se eliminira iz najvišeg vojnog vrha, odnosno da se naprasno



prekine njegova vojna karijera. Usto, Miljenko Filipović više je od desetljeća, u razdoblju od 2000. do oslobadajućih presuda Žalbenog vijeća Haaškog suda u studenome 2012., bio predmet medijskog progona određenih medija i novinara. Hrvatskoj javnosti uporno, bez ijednog dokaza nametane su insinuacije o navodnom kriminalu hrvatskih legionara koji su 1991. napustili elitnu postrojbu Francuske vojske da pomognu obrani Hrvatske. Naravno, oslobađanjem generala Gotovine i Markača ta su podmetanja odmah prekinuta, a oni koji zarađuju novac kriminaliziranjem Domovinskog rata usmjerili su se prema pronalazađu novih meta. Filipović je i ovaj dio životnog puta stoički podnio, kao i nepravedno uništavanje vojne karijere. Uz rigoroznu obuku svaki legionar mora uvojiti osjećaj časti, postati skroman i biti spreman podnositi bol, što daje odgovor na pitanje zašto Filipović, kao uostalom i svi drugi prozivani legionari, nije sebi dopustio da bude uvučen u prljavu medijsku igru onih koji iz interesa pokušavaju kriminalizirati Domovinski rat. Legija stranaca zasebna je vojna cjelina u kojoj legionar kao stranac samo najtežom mukom može zauzeti bilo kakvo časničko mjesto, a samo vrlo rijetki poput Miljenka Filipovića mogu otvoriti vrhunsku karijeru „operativnih skakača“ unutar elitne padobranske pukovnije francuske Legije stranaca.

Godina 1995., vrhunac ratnog puta Miljenka Filipovića, uz zapovjednike Hrvatske vojske fotografiran na kninskoj tvrđavi tijekom posjeta predsjednika Franje Tuđmana i ministra unutarnjih poslova Gojka Šuška, nakon što je u operaciji „Oluja“ oslobođen Knin.

Putevi i stran nedavne esto

SSSR je baltičke države anektirao 1940. i one su tada stekle status sovjetskih republika. Kada je Njemačka napala SSSR 1941., Estonci su u tome vidjeli dugo očekivanu priliku za osamostaljenjem...

tekst: Biljana Bašić

Zainteresirani za povijest baltičkih zemalja, nama ponekad tako dalekih i nedokučivih, nimalo se neće razočarati uzmu li u ruke knjigu „Kad su golubice nestale“ finske spisateljice Sofi Oksanen, u izdanju zagrebačke Frakture (2015.). Ljubitelji lijepe književnosti doći će na svoje jer nas u svojem djelu Oksanen na suptilan i lirski način vodi kroz puteve i stranputice estonske povijesti tijekom Drugoga svjetskog rata i nekoliko desetljeća nakon njega. Oksanen je u knjigu utkala svoje iskustvo književnice finsko-estonskih korijena, koja je 70-ih godina prošlog stoljeća napustila Estoniju. Piše na finskom, a estonski nikada nije dobro savladala. To nije bila prepreka za dijelomično dokumentaristički prikaz zbivanja u Estoniji, zahvaćenoj sovjetskom okupacijom i nacističkim režimom. Duboko

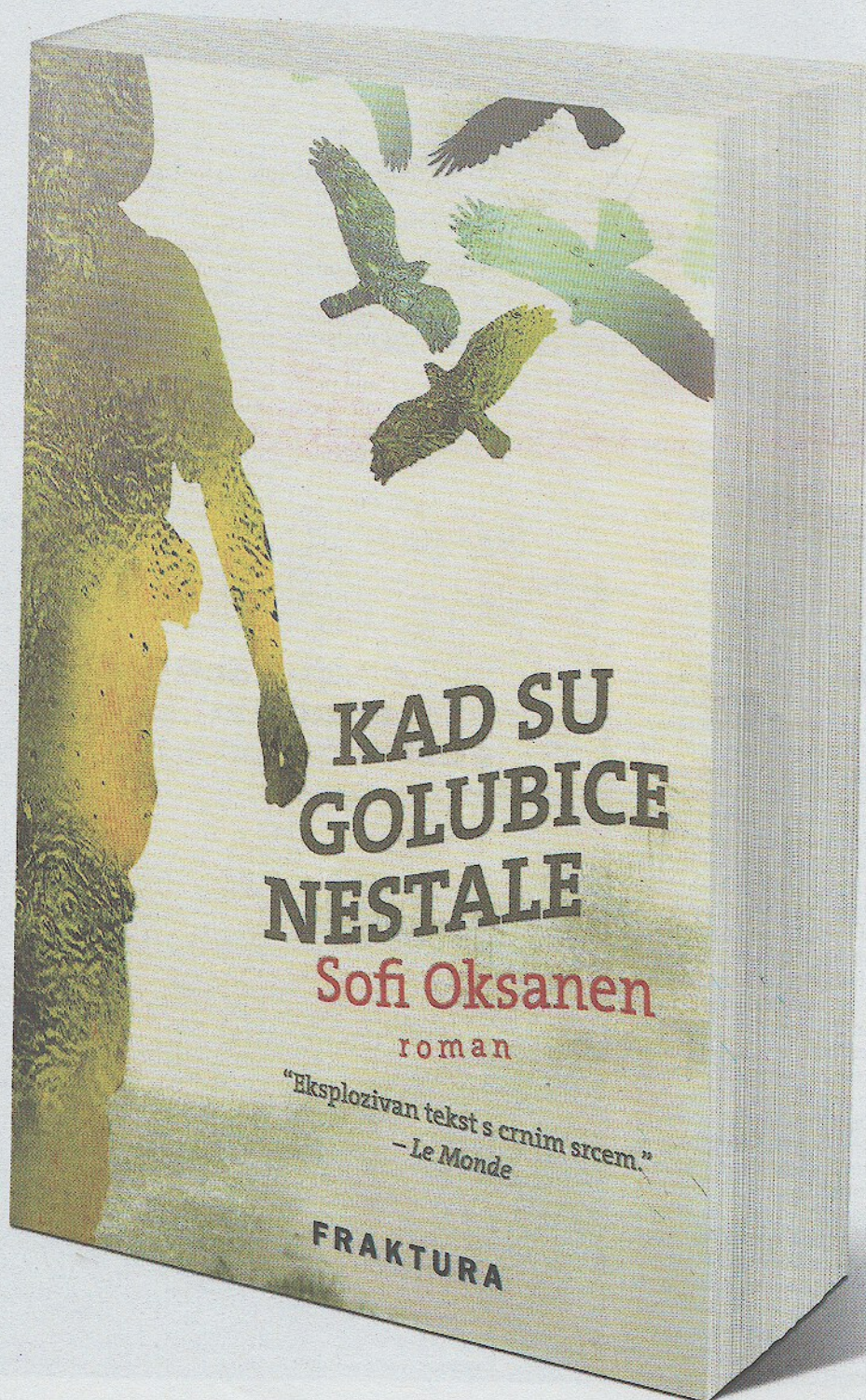



putice nske povijesti

zaronivši u to razdoblje, uspjela je na poetičan način kroz likove svog romana iscrutati bolna povijesna gibanja u svojoj bivšoj domovini.

SSSR je baltičke države anektirao 1940. godine i one su tada formalno stekle status sovjetskih republika. Kada je Njemačka napala SSSR 1941. godine, Estonci su u tome vidjeli dugo očekivanu priliku za osamostaljenjem države od sovjetskog i boljševičkog jarma, ne očekujući da će im ta, pokazat će se kasnije dvojbena sloboda, biti dana na pladnju. Kao kroz kaskade, u romanu pratimo burnu estonsku povijest, dok su fokusu ljudske drame kakvih se ne bi postidjeli ni virtuozni pisci trileru ili još bolje krimića. Napetost ne održava samo uzbudljiva radnja, nego i dramski obrati isprepleteni kompliciranim ljubavnim odnosima između glavnih aktera. Kraj je neočekivan pa i šokantan. Spisateljčina sigurna ruka čitatelja nenametljivo primorava na koncentraciju, kako se ne bi izgubio u širokom kolopletu zbivanja. No čitatelji joj to neće zamjeriti, dapače bit će joj i zahvalni na tome jer je riječ o izuzetnom djelu zanimljive autorice.

Kada u Estoniju uđe vojska Trećeg Reicha, likovi iz romana Edgar i Roland, dvojica rodaka, krenut će različitim putevima – Roland, koji se kao pripadnik Šumskog bratstva borio protiv Crvene armije i boljševizma, nastaviti će život u ilegali, a prevrtljivi Edgar napustiti će svoju nezadovoljnu suprugu Juudit, nemijeniti identitet i postati gorljivi pristalica nacističkog režima. Kada rat završi, a Estonija se ponovo nađe u okrutnom stisku Sovjeta, Edgar čudnim putevima postaje boljševički aparatčik željan napredovanja. Roland i Juudit jedine su osobe koje mu u tome mogu stati na put.

Inspiraciju za lik Edgara Oksanen je našla u stvarnoj osobi koja se zvala Edgar Meos. Slučajno je naišla na članak estonskog istraživača Ive Juurveea o ljudima koji su pisali propagandne materijale u sovjetskoj eri, a služili su prije

toga nacističkom režimu. Iznenadujuće je bilo to što mnogi od njih nisu radili samo za rusku tajnu službu KGB, nego su svoje usluge bez ikakvih skrupula pružali i obavještajnoj službi NSDAP-a i SS-a Sicherheitsdienst (SD). Edgar Meos je u SSSR-u napisao mnoge propagandne knjige protkane lažima. Nimalo neobično za takvu „literaturu“. Meos se predstavljao kao pilot, iako to nije bio, krivotvoreći razne dokumente, što mu je začudo i uspijevalo. Uspio se uvući među sovjetske povjesničare i pisati o povijesti, unatoč tome što je u Estoniji pomagao nacističkom režimu. Kakva biografija, služiti nacističkoj i sovjetskoj tajnoj službi, a čak ne biti dvostruki špijun!

Iznimno zahvalna osobnost za književno djelo, kojem je priznata finska književnica dala beletistički štih. U Meosovoj osobi Oksanen je našla savršen prototip

zadesila njegova rodaka Rolanda i suprugu Juudit koji znaju pravu istinu o Edgarovoj mračnoj nacističkoj prošlosti. Edgar se potajno nada da je rođak emigrirao na Zapad ili čak poginuo prije ulaska Sovjeta u Estoniju. Juudit, nezadovoljna Edgarova žena koju je on prezirivo odbio još na početku braka, odbacila je skrupule i postala ljubavnica nacista. Nije to ni jedini ljubavni zaplet. Ipak, to je samo jedna dimenzija ove knjige, čiji intimistički odsjeci idu ukorak s povijesnim zbivanjima koja pretječu jedna druge. Ta isprepletenost ovom djelu daje osebujujući kolorit. Na trenutke to je mučna storija o beskrupuloznosti i borbi za moć koje personificira Edgar, a kao njegov kontrapunkt tu je Roland koji poput svjetionika predstavlja neugaslu želju Estonaca za vlastitom slobodom.

Ženski likovi portretirani su strasno i kroz njih se zrcali tragika ras-

stupio legalno kada je priznalo osamostaljenje Estonije i njenih susjeda Latvije i Litve prije 25 godina. Jednostavno se i dalje kopa po nezacijeljenim ranama.

Bolji poznavatelji estonske povijesti kakvih, usudili bismo se reći, u Hrvatskoj manjka, zasigurno se ne čude takvom razvoju događaja. Zapravo, zanimanje za tu baltičku državu kod nas se nešto malo pojača kada na istoku zavezeka rusko oružje, ali ni tada uši nisu dovoljno načuljene. Nas se to, kao, ne tiče, imamo mi svojih briga. Knjiga Sofi Oksanen mogla bi nas malo prenuti iz takvog razmišljanja, a bit će zanimljiva i onima koji na povijesna događanja odmahuju rukom, ali su željni ozbiljne, a istodobno strastvene literature.

Oksanen je prije gotovo godinu dana bila u Hrvatskoj i pokazala da je zainteresirana ne samo za povijesna zbivanja, nego i da je vrlo dobro upućena i u konkretna politička događanja. Nazočne na jednoj književnoj tribini iznenadila je svojim poznavanjem događaja u Hrvatskoj koja se tada nalazila pred parlamentarnim izborima. Mnogi su u nevjerici kimali glavom kada je pitala što se događa s ruskim ulaganjem u finsku nuklearku, u što je bila umiješana i jedna hrvatska tvrtka. Taj slučaj s kompanijom Migrit registriranom u Hrvatskoj, kod nas je tek nedavno postao vidljiviji u javnosti, i to najviše zahvaljujući ostavkama u samom vrhu hrvatske vlade i najveće političke stranke.

Oksanen se pokazala i kao iznimno znatiželjna sugovornica, koju ne more samo povijesna pitanja, nego i konkretna, životna pitanja iz današnje Finske (što se prelamalo i preko nas). Moglo bi se reći da je razina njene upućenosti u taj slučaj bila kudikamo veća od one hrvatskog publikuma, koji je o tome saznavao mjesecima kasnije u našim medijima. Razlog više da se posegne za knjigom Sofi Oksanen, kojoj se može pristupiti s punim povjerenjem u to da zna o čemu i što piše.

Finska spisateljica Sofi Oksanen inspiraciju za knjiški lik Edgara našla je u stvarnoj osobi koja se zvala Edgar Meos

za gradnju „svog“ Edgara, čovjeka koji je za Sovjete odrađivao propagandističke poslove. „Njen“ Edgar došao je u lukrativnu poziciju pisati knjigu o razvoju fašizma, kroz lik Marka, koji od običnog zemljoradnika postaje oduševljeni pristalica fašista i okrutni čuvar u logoru za istrebljenje. Na stanovit način, Edgar kao da je pisao o sebi, samo što njegovim komunistički naredbodavci po čijoj je narudžbi knjigu pisao, to nisu znali. Edgar se nada da ga nitko od logoraša čiji je bio mučitelj neće prepoznati, pouzdajući se u to što se njegovo lice izobličilo do neprepoznatljivosti. Edgar je prestravljen da će biti prepoznat i zato jer ne zna je li uopće koji od tih logoraša preživio. Strepiti i od toga što ne zna kakva je sudbina

polućenog društva kakvo je bilo estonsko u Drugome svjetskom ratu, čije posljedice se osjećaju još i danas. Je li moguće očuvati ljudskost u tiranskom svijetu nacizma i neobuzdanoga sovjetskog imperijalizma koji malom narodu kao što je estonski ne ostavlja previše izbora, pitanje je kojim je protkana ova knjiga. Jednoznačan odgovor teško je dati.

Raspad SSSR-a nije zaustavio prisezanja za Estonijom, kao i drugim baltičkim državama koje su neovisnost proglasile u valu osamostaljenja i oslobođenja od ruske okupacije 1991. godine. Da Rusija i dalje želi imati pipke nad Estonijom, pokazuje i nevjerovatna vijest da je rusko državno tužiteljstvo lani zatražilo da se preispita je li Sovjetski Savez po-

Ogadenski rat

tekst i foto:
David Orlović

Godine 1977. dvije dominantne države na Rogu Afrike, Etiopija i Somalija, ušle su u otvoreni oružani sukob oko kontrole nad Ogadenom, regijom u Etiopiji s većinskim somalskim stanovništvom

Gotovo cijela dekada 1970. – 1980. prošla je u pokušaju implementacije politike tzv. „detanta“, smirivanja tenzija između hladnoratovskih suparnika, Sjedinjenih Američkih Država i Sovjetskog Saveza. Godine 1975. u ruke sjevernovijetnamske vojske pao je Saigon, okončavši time krvavi Vijetnamski rat, a istodobno američko je vodstvo bilo potreseno aferom „Watergate“, dok je CIA mukotrpno podržavala desničarske skupine u borbi protiv ljevičarskih snaga u Latinskoj Americi. Činilo se da je Washington u defenzivi, dok se

Moskva nadala jačanju vlastitoga utjecaja u svijetu, što je kulminiralo sovjetskom intervencijom u Afganistanu na samom koncu toga desetljeća i konačnim krajem „detanta“. Prije toga, sovjetski se utjecaj nastavio širiti preko svojih „proxyja“ u zemljama Trećeg svijeta, 1975. u Angoli te 1977. na Rogu Afrike.

Godine 1977. dvije dominantne države na Rogu Afrike, Etiopija i Somalija, ušle su u otvoreni oružani sukob oko kontrole nad Ogadenom, regijom u Etiopiji s većinskim somalskim stanovništvom. To se dogodilo nakon nasilne promjene vlasti u Etiopiji,

gdje su dolaskom vojne hunte na vlast započeli široki nemiri, a to je uključivalo i djelovanje gerilaca koje je sponzorirala Somalija od 1976. godine. Ovaj je rat između dviju socijalistički orijentiranih diktatura bio uzrokovan „iredentističkim“ nastojanjima Somalije, a ubrzo nakon svog izbijanja preustao je u jednu od najozbiljnijih konfrontacija hladnoga rata. Naime, u sukob su se izravno uključile sile komunističkoga bloka, u prvom planu Kuba Fidela Castra i Sovjetski Savez Leonida Brežnjeva. Rat je zanimljiv i po tome što su u obje suprotstavljene države na vlasti bile socijalistički orijentira-

ne vojne diktature. S više od 12.000 poginulih i potpunim porazom Somalije, riječ je, uz Etiopsko-eritrejski pogranični rat 1998. – 2000., o najvećem konvencionalnom ratu u Afričkoj novijoj povijesti, a vidio je korištenje široke palete konvencionalnog naoružanja, od tenkova, mehaniziranog pješništva, zrakoplovstva do padobranskih jedinica i modernih naoružanih helikoptera. Današnja Somalija bila je od početka 20. stoljeća zemlja naseljena različitim klanovima somalske skupine jezika muslimanske vjeroispovijesti podijeljena između dviju kolonijalnih vlasti: talijanske





t 1977. - 1978.

– istočni i južni dio i britanske – sjeverozapadni dio (Karta 1.). Talijanska kolonija Somalija nakon fašističkog osvajanja Etiopije 1936. ušla je u sastav tzv. Talijanske Istočne Afrike, s time da je kao guvernerat Somalija proširena na etiopsku ogadensku pustinju. Takva je situacija potrajala do 1941., odnosno do kapitulacije talijanske vojske u istočnoj Africi (Karta 2.). Mirovnim ugovorom nakon Drugoga svjetskog rata, talijanska se strana bila dužna odreći svih svojih kolonijalnih prava te je njezin dio Somalije u studenome 1949. potpao pod UN-ovu povjereničku upravu, čije je trajanje bilo predviđeno za deset godina, a funkcija administracije predana je Italiji. Dogovoren je datum kada je trebala biti uspostavljena neovisnost Somalije, i to 1. srpnja 1960. godine. U međuvremenu, u britanskom se dijelu odvijao ubrzan proces ka osamostaljivanju. Uspostavljena je zakonodavna skupština, koja je

1960. godine formalno zatražila od Ujedinjenog Kraljevstva da toj njezinoj koloniji prizna neovisnost, s ciljem ujedinjenja s južnim, bivšim talijanskim dijelom. Dana 1. srpnja 1960. to se i dogodilo te je proglašena neovisnost i ujedinjenje Republike Somalije. Razdoblje civilne vlasti i eksperimentiranja s demokracijom, označeno u svojim posljednjim godinama neuspješnom politikom, korupcijom i društvenom fragmentacijom povezanom s klanovima, završeno je vojnim udarom 21. listopada 1969., pod vodstvom general-bojnika Mohameda Siada Barrea. Čim je uspostavio vlast, Barre je

zatražio (i primio) podršku Sovjetskog Saveza te je uspostavio tzv. „znanstveni socijalizam“ u Somaliji. Među njegovim prvim koracima bilo je ukidanje sustava klanske podjele, koji je proglasio proturevolucionarnim. Pokrenuta je sveopća kampanja protiv tribalizma, korupcije i nepotizma. Vlast je, međutim, veoma brzo degenerirala u diktaturu i represiju, a i vanjska politika je postajala sve agresivnija.

U Etiopiji je od 1930. godine na vlasti bio car Haile Selassie I., iz tradicionalne kršćanske dinastije koja je držala da potječe od biblijskog kralja Solomona. Njegova je

vladavina prekinuta 1936. godine, kada su snage Mussolinijeve fašističke Italije okupirale Etiopiju. Car je otada bio u egzilu, do 1941., kada je poraz Talijana u istočnoj Africi omogućio njegov povratak na prijestolje. Nakon rata Etiopija je bivšu talijansku koloniju Eritreju dobila na upravu, da bi je 1962. službeno anektirala i time dobila izlaz na more (Karta 3.). Otada i datira eritrejski gerilski pokret koji je sljedećih 30-ak godina vodio oružanu borbu za postizanje neovisnosti Eritreje.

Nakon razdoblja rastućih unutrašnjih nemira u Etiopiji koji su započeli u veljači 1974., starog cara zbacila je skupina časnika u vojnom udaru 12. rujna 1974., a vodstvo je preuzela vojna hunta ili „privremeno upravljačko vojno vijeće“, poznatije pod nazivom na amharskom jeziku „Derg“ („vijeće“). Ovo je tijelo stvorilo vladu koja je bila socijalistička po imenu, ali i dalje de facto vojna te je ubrzo smaknut

Starog etiopskog cara zbacila je skupina časnika u vojnom udaru 12. rujna 1974., a vodstvo je preuzela vojna hunta

Kubanski tenkovi u Ogadenu. (actig.com)

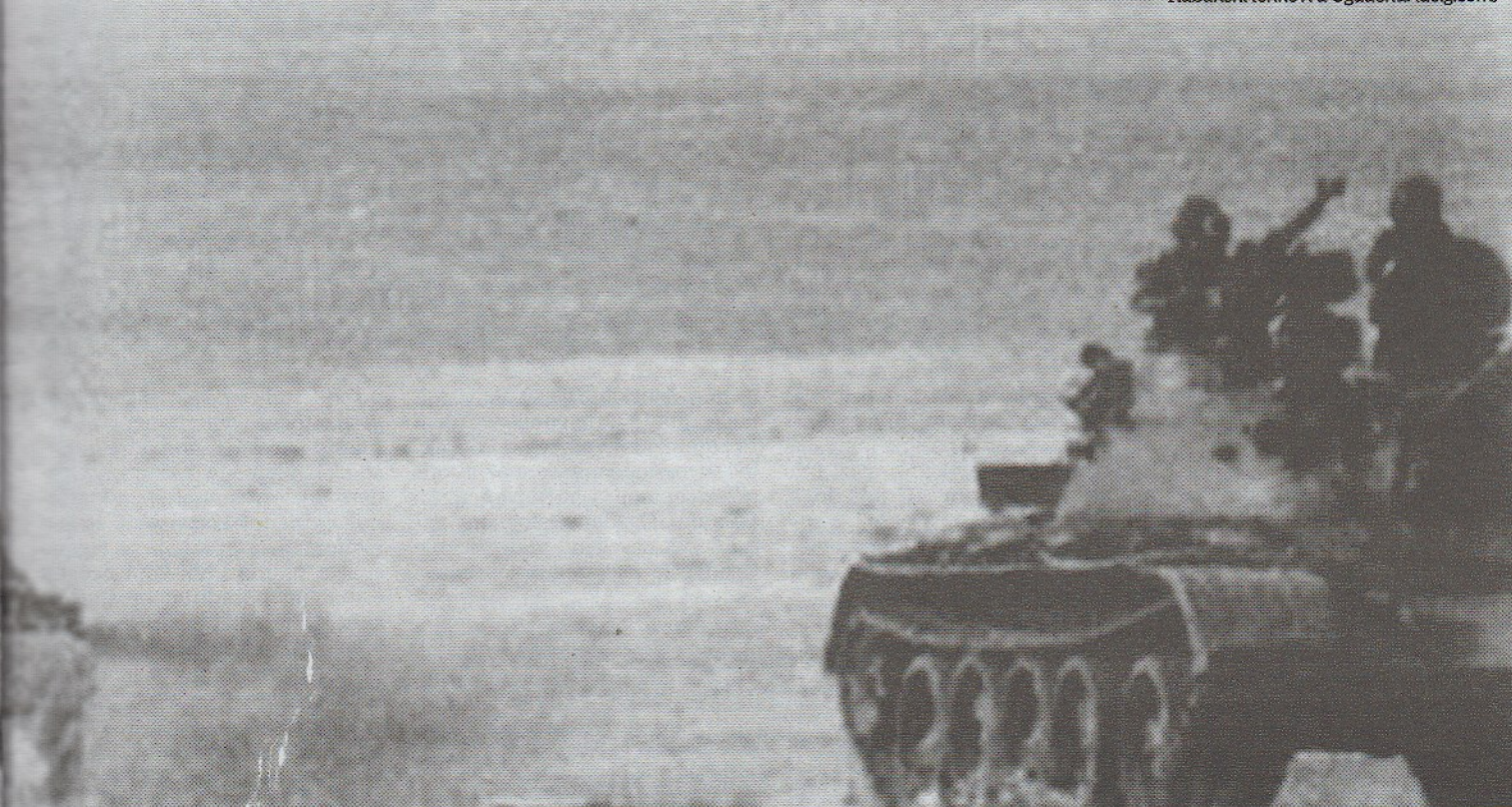



Granice na Rogu Afrike u kolonijalnom razdoblju 1920. - 1935. g.

velik broj čelnih ljudi iz dotadašnje carske administracije, a i sam car preminuo je u nerazjašnjenim okolnostima sljedeće godine. Na čelo Etiopije, početkom 1977., nakon obračuna unutar „Derga“ i ubojstva dosadašnjeg šefa države Teferija Bentija (prvi vođa „Derga“, Aman Andom ubijen je još u studenome 1974.), došao je potpukovnik Mengistu Haile Mariam, predstavnik radikalno lijeve struje unutar hunte. Etiopija je pod Men-

gistuom uskoro pala u mrak totalitarizma, a početkom 1977. godine započinje veoma nasilna represija nad neistomišljenicima, nazvana „crvenim terorom“. Usporedo s usponom na vlast, „Dergu“ se suprotstavio velik broj pobunjeničkih skupina, bilo ljevičarskih, bilo

nacionalističkih, čije su aktivnosti početkom 1977. pogodile svaku od 14 administrativnih regija Etiopije. Bili su među njima sve snažniji eritrejski separatisti, ali i nova gerilska skupina u Ogadenu, istočnom kraju Etiopije naseljenom Somalcima. Ogaden je regija etiopske države

od 19. stoljeća koja nikada nije imala točno definirane granice, mjesto kretanja nomadskih pastirskih plemena i klanova Ogaden, dijelova somalskoga kulturnog i jezičnog korpusa. Riječ je o ravnom prostoru koji se lagano spušta prema Indijskom oceanu s manjim pobrtnim prostorima suhe klime, u najvećem dijelu prekrivenom igličastim šumarcima i pašnjacima, mjesto prehrane velikih krda deva, ovaca i nešto manje goveda, koja se stoljećima kreću ovisno o dostupnosti vode ili pašnjaka. „Ključ“ regije Ogaden jest regija Hararghe oko grada

Ogaden je regija etiopske države od 19. stoljeća koja nikada nije imala definirane granice, mjesto kretanja nomadskih plemena...

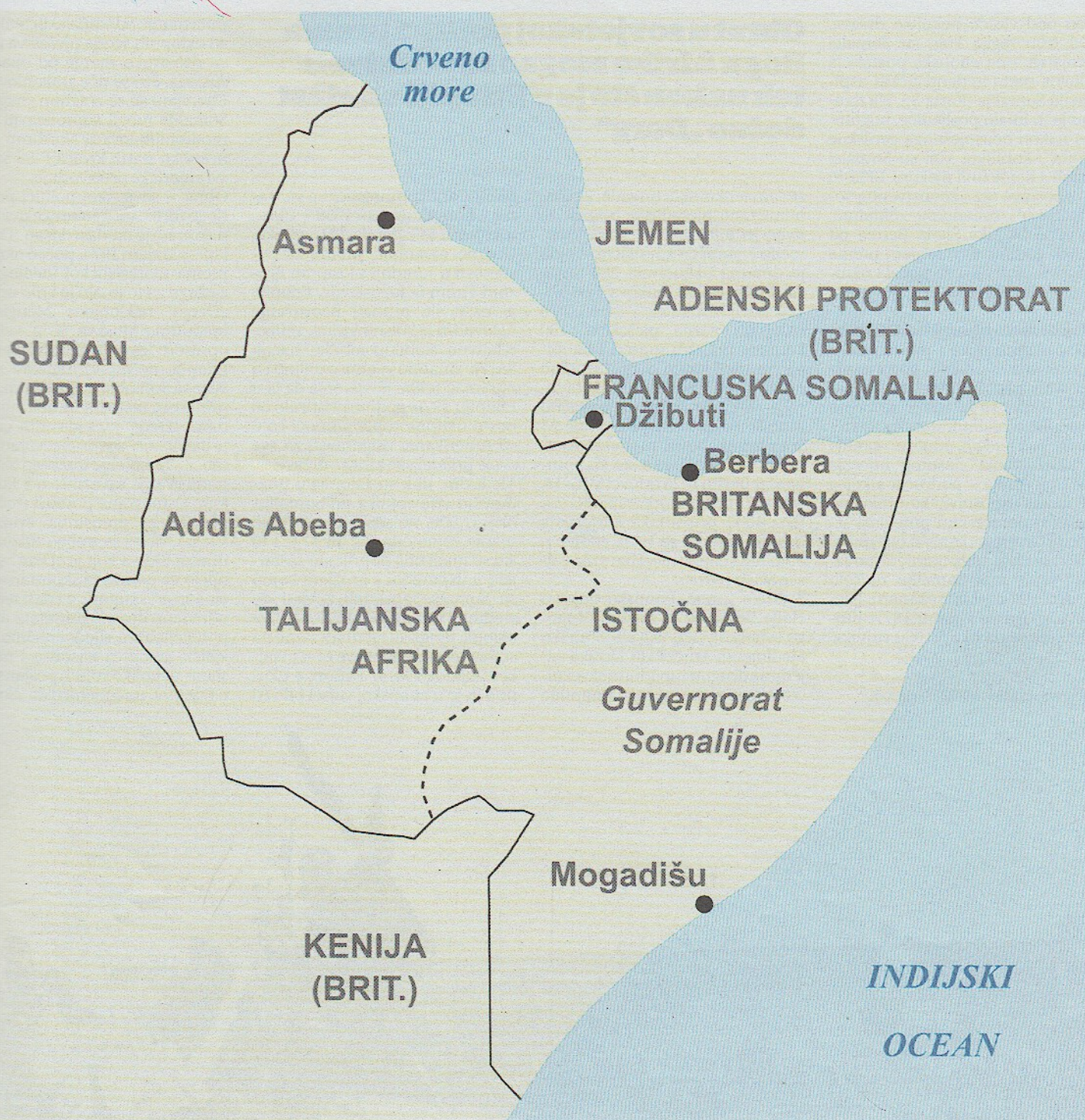

Harar, sjeverno od Ogadena. To je visoravno područje, bolje klime, bogatije vodom i s više mogućnosti uzgoja poljoprivrednih kultura. Uz Harar, najvažnija naseljena mjesta u ovome području su Dire Dawa, Jijiga (Džidžiga) te Degehabur.

Sjemesukoba

Povratak starih kolonijalnih granica 1948. uzrokovao je rast međuetničke napetosti. Nova je politička karta postavila somalijske nomade pod izravnu etiopsku vlast (Karta 1. i Karta 2.). Geopolitički su se sukobi oko Ogadena

pojačali pronalaskom vitalnih resursa, kao što je voda, a kasnije i nafta. Veoma su problematični bili i etiopski pokušaji integracije ogadenskih Somalaca, a vlasti u Addis Abebi potezale su navodne povijesne veze Etiopljana i Somalaca. Osiguravši i zacementiravši svoju kontrolu nad Ogadenom pomoću višestrukih ugovora s Ujedinjenim Kraljevstvom, Francuskom i Italijom, etiopska se hegemonija pojačala tijekom kasnih 40-ih i ranih 50-ih godina 20. stoljeća. S druge strane, otpor Somalaca, koji potječe još iz kolonijalnoga razdoblja, bio je konstruiran na temelju ra-

stuće nacionalne svijesti jedinstva svih Somalaca. Povezani jednakim jezikom, običajima, islamskom religijom i sličnim društvenim strukturama, Somalci u Republici Somaliji, Džibutiju, sjeveroistočnom dijelu Kenije i etiopskoj regiji Ogaden postajali su sve svjesniji svojega zajedništva. Osamostaljenjem Republike Somalije 1960. irendentistička se retorika pojačala. Država je narednih godina počela aktivno promovirati koncept ujedinjenja svih Somalaca pod jednom zastavom. Doista, sama državna zastava Republike Somalije, prihvaćena prilikom proglašenja

Granice na Rogu Afrike nakon talijanskog osvajanja Etiopije (1936.). Značajni dijelovi Etiopije pripojeni su guvernoratu Somalije, pokrajini unutar Talijanske Istočne Afrike. Talijanske su snage osvojile i u razdoblju 1940. - 1941. nakratko držale i Britansku Somaliju.

neovisnosti 1960., simbolički prikazuje težnju za „Velikom Somalijom“ istaknutu bijelom zvijezdom s pet vrhova. Dva su se vrha te zvijezde „povezala“ kada su se britanska i talijanska Somalija ujedinile stvorivši Republiku Somaliju. No ostatak je Somalaca ostao raspr-

šen pod vlašću nekoliko država. Od triju regija koje su Somalci svojatali, ona etiopska postala je glavna meta iredentističkih aspiracija Somalije (Karta 3.). Na terenu je to imalo posljedice, pogotovo nakon neuspješnoga gerilskog „šifta“, konflikta koji su Somalci imali s Kenjicima tijekom 1960-ih i uspostave tzv. „znanstvenog socijalizma“ somalskog diktatora, general-bojnika Siada Barrea od 1969. godine. Otvaranjem prema Moskvi, Somalija se počela užurbano naoružavati.

Vojna moć i utjecaj velikih sila
Ekspanzionistička i militaristička nastojanja Somalije pogodovala su vanjskoj politici Sovjetskoga Saveza. Takve su se težnje savršeno uklopile u hladnoratovske interese SSSR-a u regiji, odnosno širenja i učvršćivanja vlastitog utjecaja na Rog Afrike – područja s kojeg se mogla uspostaviti kontrola nad važnim pomorskim putevima između Crvenoga i Arapskoga mora. SSSR je zbog toga namjeravao jačati vojnu moć Somalije, na čelu s ideološki bliskim režimom. Njegova snaga za godinu 1977. procjenjuje se na oko 30.000 vojnika,

Obrat u sovjetskoj politici prema Rogu Afrike mogao se očekivati tek nakon što je u Etiopiji na vlast došao „Derg“

sedam tenkovskih brigada, 22 mehanizirano-pješađijske brigade te dvije jedinice za specijalne operacije i prateće topništvo. Vojna je oprema uključivala 200-tinjak starih sovjetskih tenkova T-34/85, 100 novijih modela T-54/55, 350 oklopnih vozila pješaštva, 180 komada poljskih topova i haubica, protuoklopno i protuzračno oružje i nešto manji broj raketa zemlja-zrak. Smatra se da je zračnu moć Somalije tada sačinjavalo 55 vojnih zrakoplova, modela sovjetske proizvodnje, kao što su bombarder Iljušin Il-28 te lovci MiG-15, MiG-17 i nešto moderniji MiG-21. Oko 4000 pripadnika sovjetskog osoblja nalazilo se 1976. godine u Somaliji s ciljem uvježbavanja vojske Siada Barrea.

S druge strane, Etiopsko Carstvo Haile Selassiea je nakon Drugoga svjetskog rata uživalo podršku Sjedinjenih Američkih Država zajedno s drugim zapadnim saveznicima te je zauzvrat čak i ponudilo

pomoć antikomunističkim snagama u Korejskom ratu 1950. – 1953., u kojemu je izgubila 121 vojnika. Unatoč otvaranju prema nesvrstanosti u suradnji s Josipom Brozom Titom iz Jugoslavije, Etiopija je nastavila primati naoružanje uglavnom iz Washingtona. Veliku, relativno stabilnu afričku naciju SAD je smatrao veoma ozbiljno i u nju imao toliko povjerenja da je u Etiopiju 1970. godine pristizalo 60 posto ukupne vojne pomoći koju su Amerikanci osiguravali za sve svoje prijateljske afričke države. Međutim, dok su Etiopljani imali nešto više vojnika od Somalije, oko 47.000, ne samo da su imali manje vojne opreme, nego je i to što su imali bilo poprilično zastarjelo u usporedbi s oružjem kojim su Somalce opskrbili Sovjeti do sredine 1970-ih godina. Što se tiče oklopa, mogli su računati samo na stare američke tenkove M-41 Walker Bulldog i M-47 Patton, a ukupno ih je u etiopskoj vojsci bilo tri

puta manje od somalskih tenkova, a i oklopnih vozila pješaštva imali su dvostruko manje od opasnog susjeda. Što se tiče zrakoplovstva, Etiopljani su se zračnim snagama Somalije mogli suprotstaviti s 12 modernijih lovaca Northrop F-5 i nekoliko starih lovaca F-86 Sabre, svi američke proizvodnje.

Obrat u sovjetskoj politici prema Rogu Afrike mogao se očekivati tek nakon što je na vlast došao „Derg“, koji se krajem 1974. počeo okretati prema marksističkoj ideologiji, a zaslugu za to imalo je krilo unutar „Derga“ naklonjeno Mengistuu. Međutim, Moskva je s velikim oprezom gledala na promjene u Etiopiji, ne htjevši ugroziti svoje veze sa Somalijom. Međutim, pod pritiskom rastućih unutarnjih nemira, „Derg“ je, s glavnim ciljem pribavljanja sovjetske vojne pomoći, sve smjelije tražio od SSSR-a potpisivanje savezništva s Etiopijom. Osim vojne pomoći (točnije, potpunoga preustroja oružanih snaga), savez je trebao otkloniti i utjecaj SAD-a koji je „Derg“ sumnjivao da podržava „kontrarevolucionarne“ skupine, a i dati režimu određenu dozu legitimiteta među potencijalnim sljedbenicima. Sovjetski se oprez nastavio i nakon slanja nekoliko vojnih poslanstava u Etiopiju, uz činjenicu da „Sovjet-

Oboreni somalski MiG-21. (acig.com)



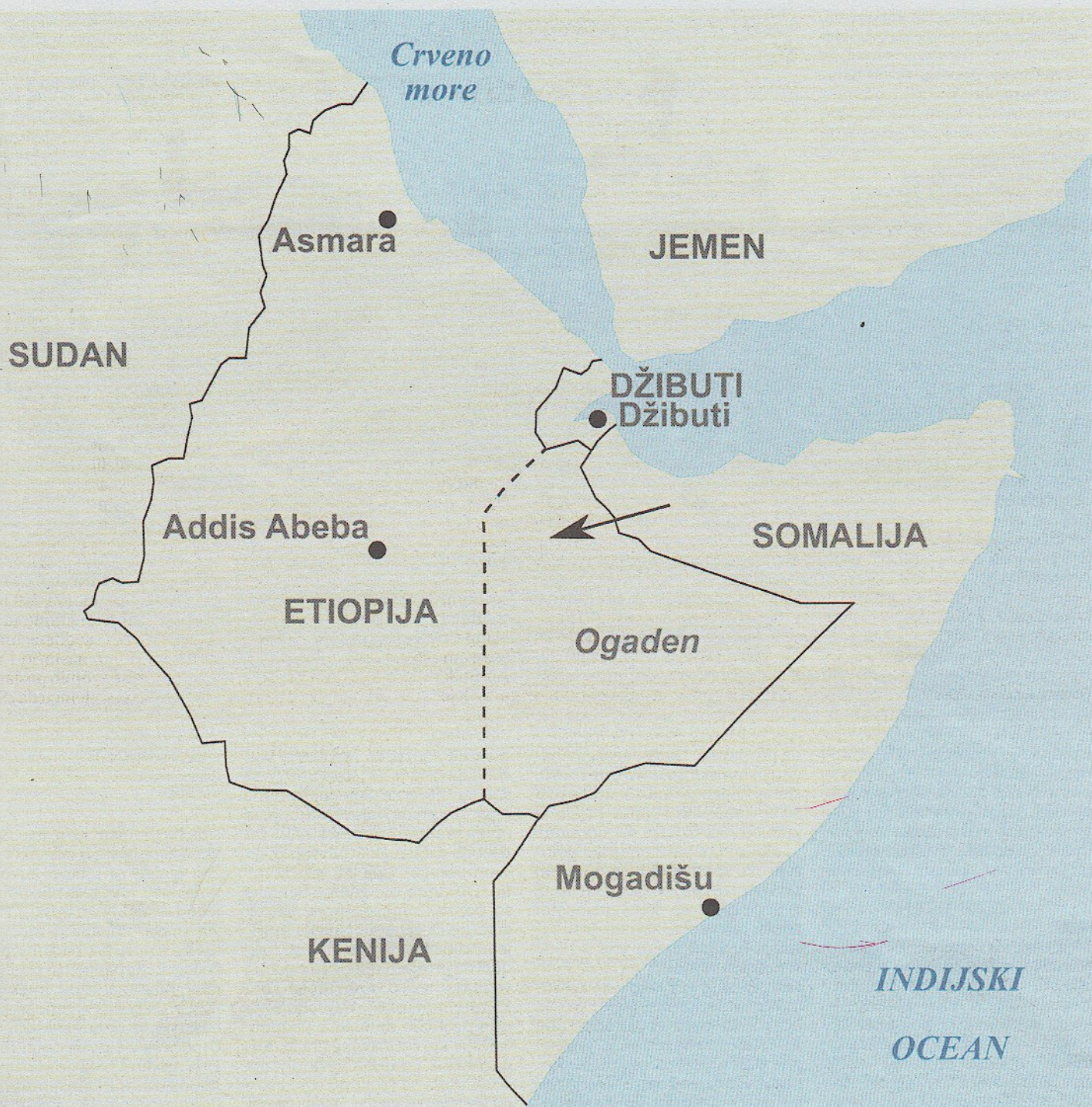

ski Savez tako visoke razine vojne suradnje s drugim zemljama dostiže tek nakon petnaestogodišnjih odnosa“.

Moskva je tijekom 1975. i 1976. počela odašiljati signale da bi mogla prebaciti svoje interese sa Somalije na veću i strateški važniju Etiopiju. Usto, smatrala je da će Mengistuov dolazak na vlast dovesti do priklonjenja Istočnom bloku jedne nove, od Somalije, geopolitički gledano, značajnije i veće države. Sovjeti su bez obzira na to nastavili s opskrbom oružja Somaliji, obećavajući u isto vrijeme pomoć i Etiopiji pod uvjetom da prekine savezništvo sa Sjedinjenim Državama. To je sa-

vezništvo ionako već bilo veoma uzdrmano događajima 1974., a njegovu je kraju pomogla i žestoka etiopska represija u Eritreji 1975. godine.

U događaje oko pada cara Haile Selassiea SAD se nije htio, a i nije mogao uključiti, s obzirom na podudaranje s aferom „Watergate“ i napredovanjem komunista u Indokini. Dolaskom administracije Geralda Forda u Washington, državni tajnik Henry Kissinger zagovarao je nastavak vojne suradnje s novim režimom u Addis Abebi, dok god je situacija ta da SSSR opskrbljuje oružjem Somaliju i eritrejske separatiste, a u Angoli se

pokazuje slabost SAD-a. Svjestan promjena u Etiopiji, 1976. Kissinger je izjavio da dok odnosi Etiopije sa Sovjetskim savezom „ne dovedu do sustavne oporbe Sjedinjenim Državama, to nam ostavlja dovoljno prilika za nastavak suradnje“. Dolazak administracije Jimmyja Cartera, koja je naglasak svoje vanjske politike stavila na zaštitu ljudskih prava, poklopio se s početkom Mengistuova „crvenoga terora“ i jačim povezivanjem Etiopije sa SSSR-om. Vojna pomoć službeno je završena u veljači 1977., a SAD je već postojeće etiopske planove izbacivanja američkih vojnih savjetnika pre-

Granice na Rogu Afrike nakon dekolonizacije 1960-ih. Iscrtkana je aproksimativna granica etiopske regije Ogaden koju je Somalija prisvajala. Strelica označava glavni smjer napada regularne vojske Somalije u ljeto 1977. godine.

duhitrio njihovim povlačenjem sredinom 1977. godine.

U međuvremenu, pokazalo se da SSSR nije prezao od lišavanja veza s jednim saveznikom u korist ostvarivanja jače prisutnosti na određenom dijelu svijeta. U potpunosti je prekinut dogovor o prijateljstvu i suradnji između Mogadišua i Moskve, a i, rekli smo,



ispunjen je i uvjet prekida suradnje između Etiopije i SAD-a koji je postavljao SSSR. Iskoristivši vojnu agresiju Somalije na Etiopiju, snage Istočnog bloka mogle su sada opravdati otvorenu vojnu podršku njihovoj novoj saveznicu u istočnoj Africi.

Rat

Incidenti na granici Etiopije i Somalije nastavili su se tijekom 1960-ih i ponovno 1973. godine. Nedugo nakon toga pojavio se jedan prosomalski pobunjenički pokret, nazvan „Oslobodilačka fronta Zapadne Somalije“ (eng. skraćenica WSLF), a njegovi članovi primili su obuku i naoružanje od vlade Somalije. Štoviše, više od polovine pripadnika Fronte bili su dragovoljci iz redova regularne somalijske vojske. Možemo slobodno reći da se radilo o „proxy“ vojsci kojom je Somalija započela neprijateljstva protiv Etiopije. Do kraja 1976., WSLF je preuzeo kontrolu nad većinom Ogadena, izuzev većih urbanih centara na križištima puteva. Sa simultanim problemom eritrejskih separatista koji su u tom razdoblju bili pred osvajanjem luke Massawe, čiji bi pad odsjekao Etiopiju od mora, Mengistu nije bio u mogućnosti ponovno uspostaviti kontrolu nad Ogadenom te su do lipnja 1977. gerilci primorali etiopsku vojsku

na povlačenje iz ogadenske ravnice u planinske gradove Dire Dawu, Harar i Jijigu. Dana 13. lipnja oko 5000 somalskih vojnika prešlo je granicu bez oznaka na odorama i pokušalo napasti etiopske položaje oko spomenutih gradova. Taj prvi napad, koji je najavio prelazak s gerilskoga na konvencionalni način ratovanja, završio je neuspjehom i gubitkom više od 300 somalskih vojnika.

Kao što smo već naglasili, za Somalce situacija na terenu što se tiče vojnih snaga sredinom godine 1977. nije mogla biti bolja. Etiopiji pod vlašću „Derga“ prijetio je potpuni kolaps. Siad Barre bio je uvjeren da je mogao postići totalnu pobjedu eskalirajući borbu slanjem

Invazija somalske regularne vojske započela je 13. srpnja 1977. iz smjera sjeverne Somalije prema regiji oko grada Harara (Karta 3.) te otada pratimo konvencionalni rat između dviju regularnih vojski, rat „europskoga“ tipa na afričkome tlu. Do rujna iste godine Somalci su, bez značajnijeg otpora, zauzeli gradove Degehabur i Jijigu i zaprijetili ključnom gradu Hararu, budući da je tada u njihovim rukama već bio strateški važan prolaz Kara Marda. Somalско je napredovanje ušlo relativno duboko u Etiopiju, čak 250 km od glavnog grada, Addis Abebe. Etiopska treća divizija odmetnula se te su od nje, kao i od četvrte divizije, ostali samo sitni ostaci, uz gubitak velikoga

Ostaci žestokih borbi naziru se i danas. (panoramio.com)

Oko 1500 sovjetskih vojnih savjetnika, 10.000 Kubanaca i nešto manji broj vojnika iz Južnog Jemena stiglo je u Etiopiju

tenkova, zrakoplovstva i mehaniziranoga pješništva. Istodobno, međutim, čini se da je ignorirao mogućnosti i volju Istočnog bloka da vojno intervenira na strani Etiopije i u potpunosti negira dotadašnje savezništvo sa Somalijom.

dijela opreme. Prodor Somalaca zaustavljen je u posljednjim mjesecima 1977., uporabom teškog topništva i zrakoplovstva, te je uspješnim protunapadom u studenome omogućen predah Hararu. U prosincu intenzitet oružanih

sukoba dramatično je pao. Somalcima je ponestalo logistike, pretežito goriva za njihove mehanizirane postrojbe, te je bilo potrebno jedno razdoblje za opskrbu njihovih snaga. Prijetila je mogućnost ulaska u novu fazu sukoba, produženog i iscrpljujućeg pozicijskog rata. Međunarodna intervencija koja je uslijedila znatno je skratila nastavak oružanog sukoba.

Otpočevši od posljednjih mjeseci 1977. godine, SSSR je koristio čak 12 posto svojih transportnih efektivna usmjerio golem broj oružja te ostalih vojnih sredstava u Etiopiju. Usto, oko 1500 sovjetskih vojnih savjetnika, više od 10.000 Kubanaca i nešto manji broj vojnika iz Južnog Jemena stiglo je u Etiopiju, najviše iz razloga što nije bilo Etiopljana uvježbanih za korištenje novopridošlog oružja. U Etiopiju je dostavljen velik broj zrakoplova MiG-17, MiG-21, MiG-23, tenkova T-54/55, raznih tipova borbenih vozila pješništva i borbenih helikoptera Mi-8 i Mi-24, a ovaj potonji će upravo u ovome ratu vidjeti svoju prvu borbenu upotrebu. Kubanci, u svojoj drugoj velikoj afričkoj vojnoj ekspediciji nakon Angole 1975., donijeli su sa sobom moderne tenkove T-62.



Ovom kombiniranom vojskom, podignutom u vrlo kratkom vremenskom roku, imali su zapovjedati ruski general Vasilij Petrov i general-bojnik Arnaldo Ochoa Sanchez, Kubanac. Zadani cilj bilo je kompletno izbacivanje somalskih snaga koje su se nalazile unutar granica Etiopije.

Somalija je, nakon odlaska sovjetskih tehničara, ostala gotovo sama u svojim vojnim naporima protiv jedne međunarodne vojske. Posljednja dva mjeseca 1977. obilježena su naglim padom broja oružanih izgreda. Dok je stizala pomoć Etiopiji, Somalija je morala uzeti vrijeme i logistički opskrbiti svoje trupe u Etiopiji. Režimu Siada Barrea obećana je određena pomoć iz Pakistana, Irana, Egipta i Saudijske Arabije, ali to je bilo presitno i prekasno, a obećanje da će te muslimanske sile vojno intervenirati ako etiopske snage pređu granicu i uđu na teritorij Somalije, nije nimalo apeliralo u Mogadišuu. Štoviše, SAD pod Carterovom administracijom limitirale su se diplomatskim naporima za postizanje prekida vatre i osiguravanjem kako do prelaska somalske granice neće doći. Unatoč tome, do somalskoga povlačenja s teritorija Etiopije također nije dolazilo kako su tekli posljednji dani 1977. godine.

Prvi korak u ovoj novoj fazi rata bila je kampanja zračnih napada na somalske linije opskrbe, a ona je otpočela u siječnju 1978. godine. Nakon toga, uslijedio je kopneni napad od 55.000 vojnika, a napredovalo se uz podršku zračnih snaga, padobranskih te oklopnih jedinica i topništva. Dana 22. siječnja Somalci su pokušali izvesti preventivni napad na Harar, ali su udružene snage skršile taj pokušaj u začetku i cijelih mjesec dana nastavile s protuofenzivom. Zauzeti su mnogi položaji u planinama oko Harara, a napad je početkom ožujka stao pred Jijigom, gdje se imala voditi odlučujuća bitka. U međuvremenu, zračni udari počeli su pogadati i područje unutar Somalije, gradove Hargejsu i Berberu, odakle je pristizala logistika za somalske trupe. General Petrov savjetovao je napad na Jijigu izvesti kombinacijom kopnenog udara i s tri padobranska desanta. Prvi, usmjeren sjeverno od grada, nije uspio zbog toga što je loše vrijeme onemogućilo dolazak pojačanja putem helikopterskog transporta. Drugi desant 2. ožujka bio je uspješan i omogućio je 10. etiopskoj diviziji rušenje somalske obrane. Treći je desant služio kako bi se Etiopljanima pojačala vatrena moć te im je helikopterima dovezen velik broj komada teškog topništva i oklopnih vozila. Napad na Somalce bio je uspješan. Oslobođanje Jijige 5. ožujka

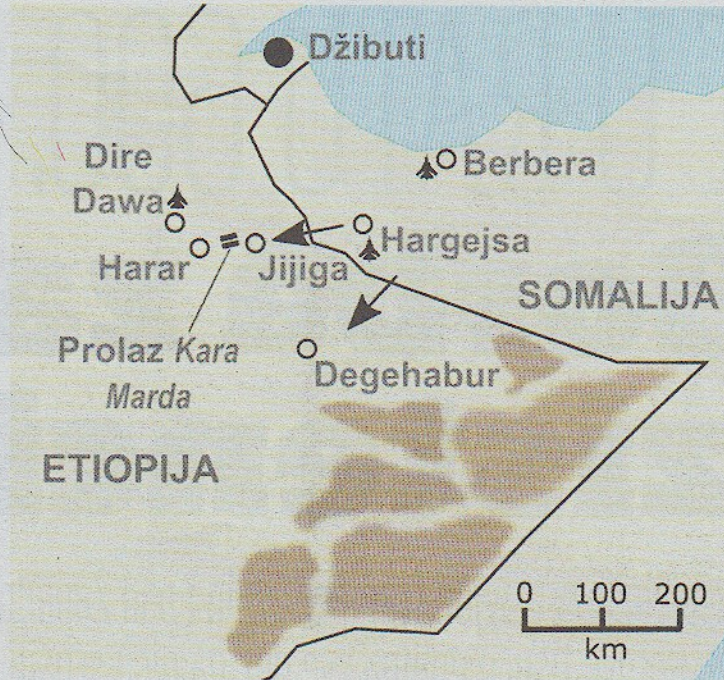

Za razliku od Etiopije, gdje je uskoro osnovana vlada, u Somaliji je došlo do novih podjela te dolazi do građanskog rata

1978. označio je definitivnu kapitulaciju njihove vojske pa je Barre uskoro naredio povlačenje ostatka svojih snaga. Do 23. ožujka, kada je u potpunosti osigurana etiopsko-somalska granica, niz manjih mjesta oslobođen je bez većega otpora Somalaca.

Epilog

Dok je nepoznat broj poginulih u prvoj, gerilskoj fazi rata (1976. – 1977.), brojke poginulih dovoljno govore o žestini ratnih zbivanja u konvencionalnoj fazi (srpnja 1977. – ožujka 1978.): Etiopljani su izgubili između 5500 i 6600 ljudi, Kubanci oko 400, Južni Jemen oko 100 i SSSR 33. Somalci su izgubili između 6000 i 7000 vojnika, dok je broj civilnih žrtava nepoznat (oko milijun ljudi napustilo je svoje domove). Veliki etiopski gubici zabilježeni su u početnim fazama rata, ali je žestok otpor „umorio“ somalsku vojsku do kraja 1977. godine i doveo do statične faze rata i limitirao somalske teritorijalne dobitke. Etiopljani, može se reći, već su u tome trenutku „pobijedili, jer nisu izgubili“. Intervencija snaga komunističkog bloka samo je ubrzala krah somalske vojske i u kratkom vremenskom roku osigurala teritorijalnu cjelovitost Etiopije. Unatoč svemu, prema riječima mnogih sudionika – Kubanaca i Etiopljana – i somalski je otpor, unatoč jačem neprijatelju

u finalnoj fazi rata, bio „snažan i junački“.

Osim inicijalnog otpora koji je tamponirao somalski napad, Etiopljane su dobro poslužile njihove zračne snage. Bolje uvježbani etiopski piloti uspješno su se suprotstavili svojim lovcima Northrop F-5 američke proizvodnje somalskim MiG-ovima 17 i 21. U nizu zračnih bitaka Somalci su izgubili 27 zrakoplova, a zrakoplovstvo je također otežavalo duge somalske linije logističke opskrbe. Još jednom, nakon iskustava Šestodnevno rata 1967., pokazalo se kako uspješne zračne snage mogu odnijeti prevagu u sukobu vojski nejednake kopnene efektivnosti.

Vidimo kako je jedna iredentistička politika, politika širenja socijalističke države (Somalije) na štetu jedne monarhije (Etiopija), imala prvotnu potporu Istočnog bloka. Takve su se težnje savršeno uklopile u hladnoratovska nastojanja SSSR-a u regiji, odnosno širenja i učvršćivanja vlastitoga utjecaja na Rog Afrike – područja s kojeg se mogla uspostaviti kontrola nad važnim pomorskim putovima između Crvenog i Arapskog mora. Promjena na vlasti u Addis Abebi obećavala je, međutim, priklanjanje Istočnom bloku jedne nove, od Somalije geopolitički gledano, značajnije države. Etiopsko-somalski rat 1977. – 1978. u kojem je somalska težnja za širenjem svo-

Ogadenski rat. Lokacije spomenute u radu zajedno s odgovarajućim zrakoplovnim bazama. Potamnjena su aproksimativna područja ogadenske ravnice koja je u razdoblju 1976. – 1977. zauzela gerilska WSLF. Strelice prikazuju glavne smjerove napada somalske regularne vojske u ljeto 1977. godine.

jega područja provedena u djelo, bio je odlična prilika za ostvarenje toga cilja te je priklanjanjem Etiopiji i preslagivanjem ogromnih sredstava postignuta važna vojna pobjeda nad snagama Somalije. Etiopski teritorijalni integritet bio je očuvan, a snage Istočnog bloka nalazile su se na Rogu Afrike, bez značajnijeg otpora Zapada.

Gerilske aktivnosti i etiopske protupobunjeničke operacije u Ogadenu nastavile su se uz podršku socijalističkog bloka, a već otežanu humanitarnu situaciju pogoršala je teška suša 1984. godine, koja je uzrokovala strašnu glad i smrt do milijun ljudi u Etiopiji. U isto vrijeme, etiopski je režim započeo s pomaganjem pobunjenicima u Somaliji, a Somalija je „vraćala istom mjerom“. U travnju 1988. Mengistu i Siad Barre potpisali su mirovni sporazum u kojem je obećan kraj prekogranične podrške pobunjeničkim skupinama. Intervencijom Istočnog bloka znatno je oslabljena i eritrejska pobuna, ali je ona, kao i čitav niz drugih pobunjeničkih skupina u Etiopiji ojačala prema kraju 1980-ih godina.

Kao i u ostalim dijelovima svijeta, i na Rogu Afrike osjetilo se popuštanje napetosti između Istoka i Zapada potkraj 80-ih godina. Konačno, kako je podrška SSSR-a Etiopiji počela jenjavati, a Kubanci su ovdavna napustili regiju, u svibnju 1991. proturežimski pobunjenici su ušli u glavni grad Addis Abebu i svrgnuli „Derg“, a Mengistu je napustio Etiopiju. Istodobno, Eritrejsi su izborili neovisnost. Jačanje gerilskih aktivnosti u Somaliji posljedično je prouzročilo i veoma snažnu represiju vlasti, što je dovelo do smanjenja podrške vlastima sa Zapada. Do 1991. borbe su se proširile cijelom Somalijom, da bi u siječnju te godine pobunjenici svrgnuli Barreov režim. Za razliku od Etiopije, gdje je uskoro osnovana vlada, u Somaliji je došlo do novih podjela te dolazi do građanskog rata koji će državu u potpunosti rascjepkati po klasičnim linijama. Sudbina povijesti napravila je tako da će u nekim novim okolnostima, u prosincu 2006. godine, etiopska vojska nakratko zauzeti glavni grad Somalije, Mogadišuu. Ogaden je mjesto sporadičnih sukoba i danas, a izmjenjivanje nestabilnih i autoritarnih vlada ne pomaže u rješavanju raznih sukoba na Rogu Afrike.

BIZANT U RATU 600. – 1453.

Borba za egzistenciju

Istočnorimsko Carstvo uspjelo je preživjeti fragmentaciju i pad Zapadnorimskog Carstva u 5. st. i nastavilo je postojati gotovo tisuću godina sve dok ga nisu srušili osmanski Turci 1453. godine. Carstvo se pokazalo najmoćnijom ekonomskom, kulturnom i vojnom silom Europe

tekst: Hrvoje Spajić foto: Wikimedia Commons

Bizantsko Carstvo – ponekad nazivano još i Istočnorimsko Carstvo ili jednostavno Bizant – nastavilo je njegovati i čuvati tradiciju Rimskog Carstva tijekom kasne antike i srednjega vijeka, kada je njegova prijestolnica bio veličanstveni Konstantinopol (1453. preimenovan u Istanbul). Ime toga grada potječe od Konstantina I. Velikog (306. – 337.), prvoga kršćanskog vladara Rimskog Carstva, a taj je grad postao svojevrsna druga „prijestolnica“ Rimskog Carstva (doduše epitet „Novi Rim“ potječe iz kasnijeg razdoblja i nikada nije bio službeni naziv za Konstantinopol). Pa ipak, u njemu je nakon svoje smrti pokopao Konstantin I., a proces sve jačeg dijeljenja Rimskog Carstva na Zapadnorimsko i Istočnorimsko – pitanje učinkovitijeg upravljanja, nasljedstva i vanjskih napada barbarskih plemena – utjecao je na činjenicu da je Rim počeo gubiti svoj istaknuti položaj u 4. i 5. stoljeću. Počeci podjele rimske države, naime, započeli su još nakon Cezarova ubojstva 44. pr. Kr. kada njegovi nasljednici, rimski general Marko Antonije i Oktavijan (Cezarov posvojeni sin), nisu mogli raditi zajedno te su stoga podijelili državu na zapadnu (Oktavijan) i istočnu (Antonije). Inače, zanimljivo je istaknuti da se Konstantinopol razvio iz grčke kolonije koju su još 657. pr. Kr. utemeljili kolonisti iz grada Megare i nadjenuli joj ime Bizantij

(starogrč. „Byzantion“), otkuda i potječe pridjev „bizantski“ – prvi puta ga je upotrijebio 1557. njemački povjesničar Hieronymus Wolf. Na njegovu je mjestu Konstantin I. Veliki između 324. i 330. podigao Konstantinopol, koji neki povjesničari ponekad još nazivaju i Carigrad. Konstantin I. uspio je reorganizirati Carstvo, učiniti Konstantinopol njegovim novim središtem i legalizirati kršćanstvo (Milanski edikt, 313.). Pod Teodozijem I. (379. – 395.) kršćanstvo postaje službena religija Carstva, a druge religijske prakse su zabranjene. Napokon, pod vladavinom Heraklija (610. – 641.) vojska i uprava Carstva djelomično su ponovno

Konstantin I. uspio je reorganizirati Carstvo, učiniti Konstantinopol njegovim novim središtem i legalizirati kršćanstvo

obnovljeni, a grčki je jezik postao službeni umjesto latinskoga. Istočnorimsko Carstvo uspjelo je preživjeti fragmentaciju i pad Zapadnorimskog Carstva u 5. st. i nastavilo je postojati gotovo tisuću godina sve dok ga na koncu nisu uspjeli srušiti osmanski Turci 1453. godine. Tijekom toga dugoga razdoblja postojanja, Carstvo se pokazalo najmoćnijom eko-

nomskom, kulturnom i vojnom silom Europe. Oba termina, i „Bizantsko Carstvo“ i „Istočnorimsko Carstvo“, predstavljaju historioografski naziv osmišljen nakon kraja njegova postojanja, dok su ga njegovi stanovnici jednostavno nazivali „Rimsko Carstvo“ (starogrč. „Basileia ton Rhomaion“, lat. „Imperium Romanum“) ili „Romania“, a sebe su smatrali Rimljanima.

U svojoj dugogodišnjoj povijesti, od konca 5. st., kada su velika područja zapadne polovice Rimskog Carstva pretvorena u barbarska kraljevstva pa sve do konačne bitke posljednjega istočnorimskog cara, Konstantina XI. (1448. – 1453.), Istočnorimsko Carstvo

raznorodnih islamskih sila ojačalih u regiji te od svojih sjevernih susjeda Slavena i Avara u 6. i 7. st., Bugara od konca 7. st. do početka 11. st. i, koncem 11. st. i tijekom 12. st., Madara i Srba te potom – nakon njihovih osvajanja u Grčkoj i na južnom Balkanu – osmanskih Turaka. Odnosi sa zapadnim silama nastalima na ostacima zapadnog Rimskog Carstva tijekom 5. st. također su bili komplicirani i zategnuti, ponajprije zbog političkog natjecanja između papinstva i konstantinopolskog patrijarhata, dvaju glavnih nadbiskupa kršćanskoga svijeta – Aleksandrija, Antiohija i Jeruzalem bili su mnogo manje moćniji nakon islamskog osvajanja u 7. stoljeću. Bizant je uspio preživjeti i opstati bez većih potresa do konca 11. st. ponajprije zahvaljujući spasonosnoj činjenici što je iznutra bio odlično organiziran, djelomično naslijedivši i razvivši efikasni fiskalni, prometni i vojni sustav. No kako su njegovi zapadni i sjeverni susjedi polako uspjeli izgraditi i prikupiti resurse te steći potrebnu političku stabilnost, oni su došli u poziciju izazvati Carstvo u pitanju nadmoći i početkom 13. st. teritorijalno ga smanjuju na drugorazredni ili čak trećerazredni ostatak nekog moćnog Carstva, koje se sada nalazilo podređeno politički zapadnih sila i ponajprije trgovačkim interesima Venecije, Pise i Genove – najistaknutijih talijanskih trgovačkih republika. U ovom mini serijalu pod naslovom „Bizant u ratu“ nastojat

nalazilo se gotovo neprekidno u stanju rata. Njegova strateška važnost za moguće upade s jugoistoka u Europu te situacija na južnom Balkanu i u Maloj Aziji uvelike su utjecali na takvo stanje. To se Carstvo, naime, gotovo neprekidno nalazilo izloženo opasnosti napada više-manje moćnih susjeda; u početku Perzijskog Carstva na istoku, a kasnije i od

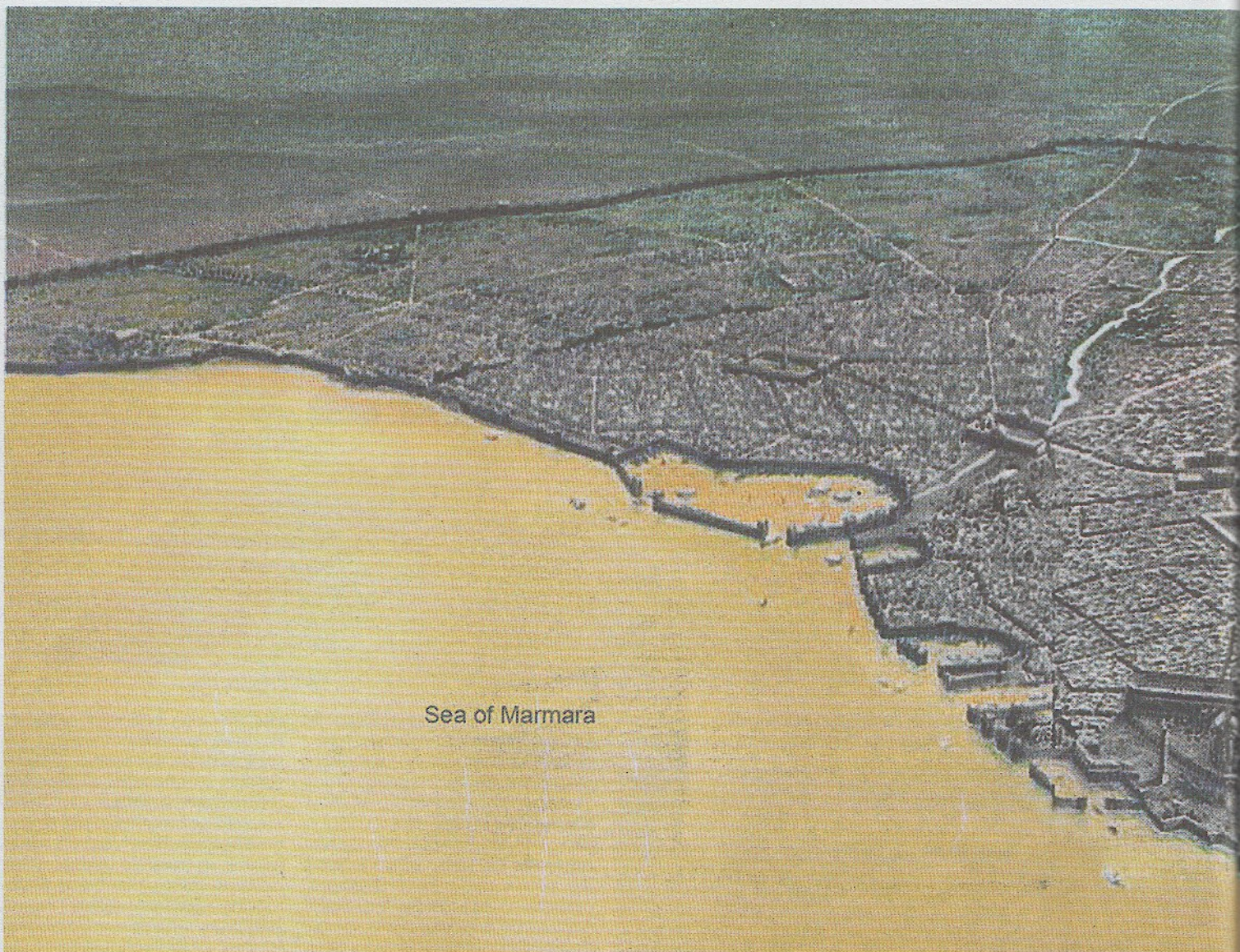

Sea of Marmara

Zračni prikaz bizantske prijestolnice Konstantinopola i Proponta (Mramorno more).

odvojene klimatske i geografske zone koje se sastoje od priobalnih ravnica, nizina unutrašnjosti i planina koje ih odvajaju. Suha ljeta tijekom ljetnih mjeseci i ekstremna hladnoća tijekom zime karakteriziraju središnji plato na kojem je, izuzev nekih zaklonjenijih riječnih dolina, ekonomija uglavnom seoska – ovce, goveda i konji – dok je uz obalu prisutnija produktivnija poljoprivredna djelatnost, što je omogućilo viši stupanj naseljavanja (veći broj gradova) u kojima je klima povoljnija i mediteranskog tipa, a vlada je tako raspolagala većim izvorom prihoda. Sustav naselja jednako je tako bio bitno raznolik – većina gradova i naselja, dakle, nalazila se u priobalnom pojasu, dok su planine i središnji plato bili slabije naseljeni. Slične karakteristike pripisujemo i balkanskoj regiji, a

u oba slučaja geografske su karakteristike utjecale na sustav prometnica i komunikacija. Carstvo je trebalo uzeti u obzir navedene čimbenike pri strateškom planiranju i organizaciji vojnih kampanji – izvor ljudstva, hrane i njihova smještaja, stoke i naoružanja te mogućnosti njihove mobilnosti – što je igralo ključnu ulogu u sposobnosti Carstva da preživi u tim iznimno teškim strateškim situacijama u kojima se našlo. Vojska se, bila mala ili velika, bizantska ili neprijateljska, suočavala s mnogobrojnim poteškoćama tijekom kampanji diljem Male Azije, osobito obzirom na rastegnuti sustav prometnica kroz relativno bezvodna područja i izloženi teren te kroz grubo planinsko područje koje je odvajalo priobalne regije od central-

Car Konstantin I. na mozaiku (datiranom u približno 1000. godinu) u Svetoj Sofiji predstavlja maketu grada Konstantinopola kao danak Mariji i mladom Kristu.



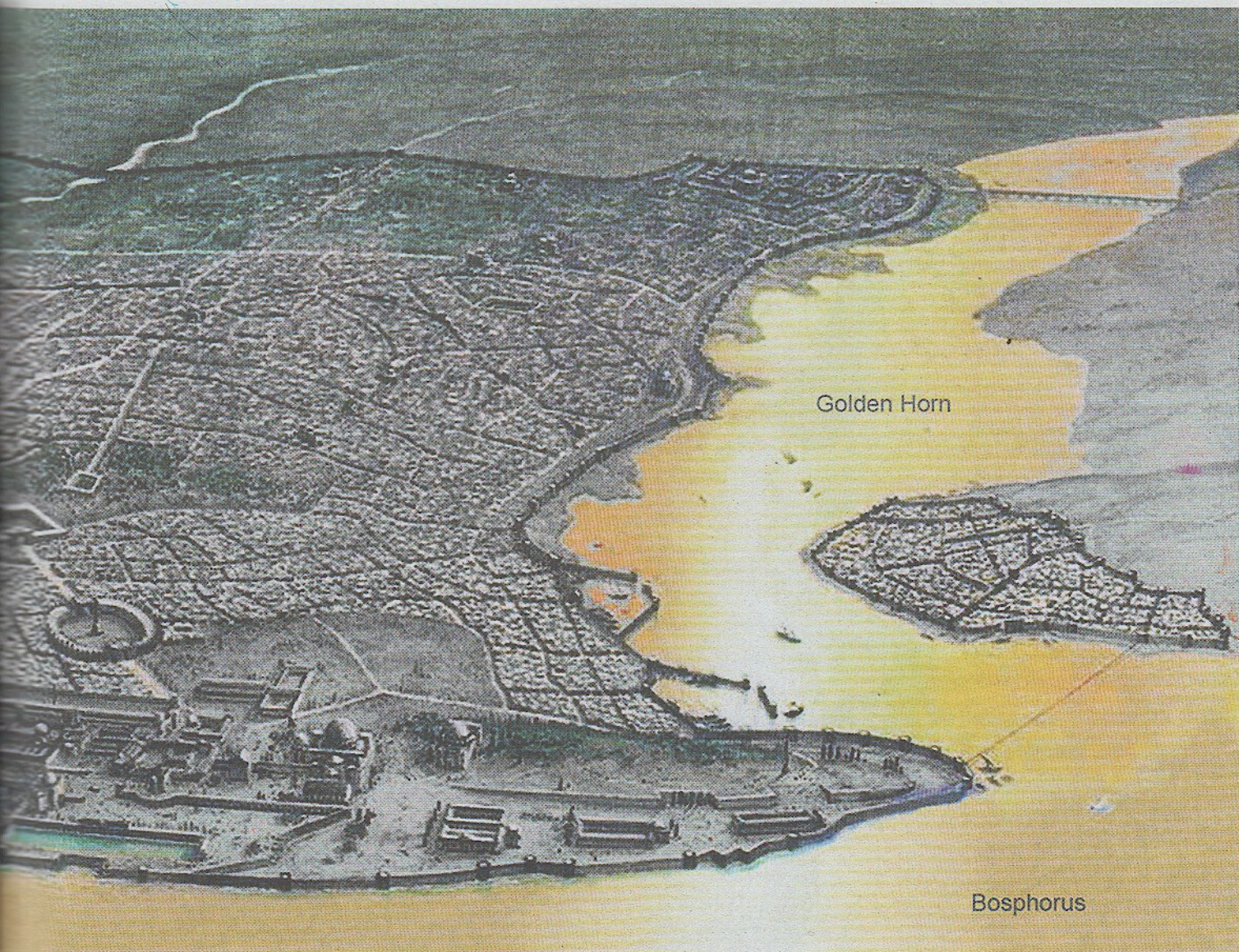

Golden Horn

Bosphorus

nog platoa. Kompleksni rimski i helenistički sustav cesta ostao je dobrim dijelom očuvan tijekom bizantskog razdoblja, ali je Carstvo nakon 6. st. započelo razvijati široki pojas vojnih ruta zajedno sa serijom utvrđenih mjesta i vojnih baza – iste te rute također su služile kao ulaz i izlaz arapskim trupama. Postalo je stoga izvjesno da se strategija morala promijeniti, kao i sustav prometnica, čime su neke rute izišle iz upotrebe, a druge postale važnijima.

Balkan predstavlja ispresijecan i poprilično grub krajolik koji okvirno dijelimo na dvije zone: priobalni dio i nizinski dio (ponašnije Trakija, Tesalija i južno područje rijeke Dunav) s rijekama, koji su svojim nizinama i znatno bolje naseljeni; te planinski dio koji dominira čitavom regijom i predstavlja dvije trećine čitavog područja – Dinarsko gorje na zapadu koje se prostire od sjeveroistoka do jugoistoka; dok je južnije Pindsko gorje koje dominira zapadnom i središnjom

Kompleksni rimski i helenistički sustav cesta ostao je dobrim dijelom očuvan tijekom bizantskog razdoblja

Grčkom; i sam balkanski lanac koji se prostire od rijeke Morave pa sve do crnomorske obale, dok planina Rodopi (planinski masiv) tvore jedan luk prema jugu, kroz Makedoniju prema nizini Trakije. Tako fragmentiran teren bitno je utjecao na uspon serije različitih geopolitičkih tvorevina koje su bile podijeljene grebenima i brdovitim terenom iz kojih su tekle rijeke sa svojim nizinama prema priobalnim područjima.

Nekoliko je glavnih puteva služilo još od drevnih vremena kojima je omogućen pristup unutrašnjosti Balkana ili kojima je stvoren prolaz kroz unutrašnjost iz pravca sjevera prema jugu ili od zapada prema istoku. Balkan karakteriziraju

relativno stiješnjeni i poprilično visoki i strmi prolazi koje je bilo vrlo lako braniti, dok je takvo područje uistinu prikladno za razvoj gerilske strategije, obzirom na uvjete logorovanja i teškoće pristupa nekim regijama tijekom zime. Struktura komunikacijske mreže i efektivnost bizantskih političkih vlasti pokazuju da nije postojala neka veća žarišna točka u antikom i srednjovjekovnom razdoblju balkanske regije izuzev Tesalonike (Solun) i Konstantinopola, oba centra smještena na rubu poluotoka i njegova fragmentiranog krajolika.

Geografske karakteristike terena uvjetovale su gotovo podjednaku politiku korištenja tla na Balkanu

kao i u Maloj Aziji. Visoka područja i planine – kojima dominiraju guste šume – kao i nešto niža brda tek slabije pošumljena i ispunjena grmljem i pašnjacima, bili su prikladni gotovo samo za pastirske aktivnosti. Poljoprivreda je bila ograničena gotovo isključivo za nizine, riječne doline i priobalne krajeve Tesalije, Makedonije i Dunava. More je igralo istaknutu ulogu obzirom da je okruživalo balkanski poluotok izuzev njegove sjeverne granice, te je, baš kao i danas, djelovalo nalik odličnoj i efikasnoj prirodnoj vrsti prometne komunikacije između obalnog pojasa s mnoštvom otoka i udaljenijih regija. Nedostatak mora, međutim, sastojao se u tomu da je protivnik relativno jednostavno mogao pristupiti iskrcavanju čime se južni balkanski poluotok nalazio izloženiji invaziji.

Jedan od faktora koji su rimsku vojsku učinili toliko uspješnom i efikasnom svakako se očituje u vojnome cestovnom sustavu, utemeljenom najvećim dijelom

između konca 2. st. pr. Kr. i sredine 2. stoljeća. Ta cestovna mreža također je rabljena i u svrhu trgovine, građanskog prometa i prenošenja informacija. No krajem 4. st. i početkom 5. st. rimski je cestovni sustav u opadanju, što je odraz ekonomskih i društvenih promjena diljem Carstva, što se posljedično preslikalo na propadanje lokalne uprave i gradska vijeća koja postaju sve neučinkovitija. Jedna od posljedica bila je rjeđa uporaba kola s kotačima jer ona nisu mogla koristiti cestovnu mrežu koja nije propisno održavana. Tako se otada povećala uporaba stoke za transport.

Teret održavanja ograničenog broja ključnih puteva nakon 6. st. pao je na teret siromašnijih lokalnih zajednica. Isto tako su u 6. i 7. st. mjesta za brži promet – opremljena brzim konjima i lakšim kolima – i sporiji promet – opskrbljena domaćom stokom (ponajprije volovi) i težim vozilima – objedinjena u jedinstveni sustav koji je nastavio funkcionirati sve do posljednjih godina Carstva. Carski imperijalni sustav na Balkanu i u Maloj Aziji uza sve probleme ostao je poprilično efektivan, ali je cijena njegova održavanja i upravlja-

Teret održavanja ograničenog broja ključnih puteva nakon 6. stoljeća pao je na teret siromašnijih lokalnih zajednica

nja bila preskupa u tom trenutku. To se očitovalo na činjenicu da su mnoge ceste zapale u loše stanje i bile prikladne isključivo za sporiji promet, dok je nešto bolje stanje bilo isključivo u samoj okolici gradova i utvrda. Stoga su putovanje i transport vodenim putevima postali brži i mnogo jeftiniji. Takva je situacija, primjerice, osobito karakteristična u slučaju dužih



destinacija na kojima je trebalo transportirati velike količine žita. Trošak hranjenja stoke, pastira i prijevoznika, kao i plaćanje carine, zajedno s dugim vremenom puta poradi sporog kretanja po zapuštenim cestama, pridonijeli su visokoj cijeni robe u prijevozu. Stoga su u stvarnosti samo vlada i vojska, i do određenog stupnja pripadnici crkve i nekolicine bo-

gatih pojedinaca, mogli sebi priuštiti takvo nešto. Nasuprot tome, jednom kada je poduzetnik ušao u rizik investiranja u brod i osiguravanje tereta, prijevoz vodenim putevima postao je mnogo efektivniji, budući da su se velike količine tereta mogle prevoziti na jednom plovilu kojim je upravljala relativno mala posada čije plaće i nisu bile previsoke.

Bio je to stvarni svijet kasnoga rimskoga i srednjovjekovnoga istočnorimskog Carstva (ili Bizanta), a to predstavlja kontekst unutar kojeg valja razumijevati politiku, diplomaciju, ratovanje i društvenu evoluciju bizantske kulture. Geografija i fizički kontekst, dakako, nisu pri tomu jedini faktor: kulturalna uobraženost –

Karta Konstantinopola (1422.) koju je izradio firentinski kartograf Cristoforo Boundelmonti. Riječ je o najstarijem sačuvanom prikazu grada i jedinom koji prethodi turskom osvajanju 1453. godine.

„misaoni svijet“ Bizanta – također je dobrim dijelom bila određena kompleksnom mrežom uzroka i posljedica čiji je rezultat ono što zovemo „poviješću“. No značajne komunikacije, brzine pokreta ljudi, roba i informacija bili su ključni aspekti na kojima su efektivnost vojske i dostupnost resursa za njezinu potporu u vrijeme kampanji mogli ovisiti o trenutnoj situaciji u društvu. Geografija je tako znatno utjecala na način rada vlade, količinu poljoprivred-

Bizantska vojska:

God.	Stanovništvo	Vojnika	Područje
1025.	12,000.000	250.000	Bizantsko Carstvo
1143.	10,000.000	80.000	Bizantsko Carstvo
1204.	9,000.000	30.000+	Bizantsko Carstvo
1281.	5,000.000	20.000	Bizantsko Carstvo



nih proizvoda dostupnih za specifične svrhe, njihovu distribuciju i dobro stanje populacije, visinu dohotka i potrošnju, dostupnost zaliha i stoke i slično. Usto, geografski su faktori jednako tako bili fundamentalni za način vođenja rata, kao i stratešku organizaciju Carstva.

Kratak pregled bizantske povijesti

Krajem 5. st. zapadni dio Rimskog Carstva, dakle, pretvoren je u mrežu barbarskih nasljednih državnica. Međutim, carevi u Konstantinopolu nastavili su gleda-

ti na te izgubljene teritorije kao na dijelove Carstva i u nekim su slučajevima čak tretirali kraljeve nasljednih država kao da su oni njihovi legitimni predstavnici, pokušavajući upravljati rimskim poslovima i pitanjima u provincijama iz svojeg središta sve dok ponovno ne uspiju utemeljiti punu administrativnu i vojnu prisutnost. Takvo shvaćanje bizantskih careva najočitije je u primjeru ostrogotskog vođe Teodorika koji je, iako je nominalno vladao u ime cara, utemeljio moćnu državu na području današnje Italije. Vođa Salijskih Franaka u sjevernoj Ga-

liji, Klodvig, sasvim proračunato je prihvatio kršćanstvo u posljednjim godinama 5. st. u nakani da zadobije papinsko i carističko priznanje, kao i podršku svojoj vladavini te je tvrdio, barem nominalno, da predstavlja rimsku vladavinu. Rimski (odnosno bizantski) carevi gledali su na zapad kao da on nije „izgubljen“, već prije kao da se to područje privremeno našlo izvan izravne carističke ovlasti.

Car Justinijan (527. – 565.) stoga je koristio takvo shvaćanje istočnorimskih careva kao opravdanje za poduzimanje serije značajnih akcija rekonkviste (ponovnog za-

dobivanja izgubljenih teritorija) s ciljem obnavljanja rimske moći, kao što je to bio slučaj kada se staro Rimsko Carstvo nalazilo na vrhuncu moći – sjeverna je Afrika nakon poraza Vandala ponovno pripojena 534., a današnji prostor Italije je priključen 552. nakon poraza Ostrogota. No taj je plan bio preambiciozan da bi imao izgleda na trajniji uspjeh. I dok je car ipak pridošao vrlo blizu ispunjenju velikog dijela svojih zamisli, problemi koji su nastali nakon njegove smrti ilustriraju poteškoće koje je njegova politika dovela na vidjelo. Ratovanje s Perzijskim Carstvom na istoku značilo je da su se bizantski resursi našli gotovo totalno iscrpljeni zbog čega nikada nije dostajao dovoljan broj vojnika potrebnih na svim bojišnicama. Nakon svoje smrti 565. Justinijan je iza sebe ostavio uvelike prošireno, ali iznimno pogubno i preopterećeno Carstvo, kako u ekonomskom, tako i u vojnom smislu. Njegovi nasljednici morali su se suočiti s realnošću obračuna protiv novih protivnika, nedostatkom gotovog novca

Germanski Langobardi prešli su 568. godine iz svoje domovine uzduž zapadnog dijela rijeke Dunava i Drave na područje današnje Italije

u državnoj blagajni i unutarnjim nezadovoljstvima visokim porezima te uzastopnim zahtjevima i potrebama održavanja skupe – ali nužne – vojske. Tako je obnovljen rat s Perzijskim Carstvom, dok su 568. germanski Langobardi prešli iz svoje domovine uzduž zapadnog dijela rijeke Dunava i Drave na područje današnje Italije, u svojem naumu da oslobode pristup Avarima, turkijskim nomadskim plemenima, koja su gradila veliko stepsko carstvo. Langobardi su uskoro pregazili rimske obrambene položaje sjeverno od poluotoka, utemeljujući broj-

Prkaz kamena s runskim natpisom iz Högbuja, jednim od približno 30 grčkih primjeraka postavljenih u Švedskoj koji slave pripadnike Varjaga (Varjaz).





Varjaška straža. Riječ je o iluminaciji iz *Kronike Skylitzis* s prikazom elitne postrojbe bizantske vojske u razdoblju od 10. do 14. st., čiji su pripadnici službovali kao osobni tjelohranitelji bizantskih careva. Ta elitna straža poznata je po tome što su njezini pripadnici dominantno dolazili iz germanskih plemena, osobito iz redova Skandinavaca (Vikinzi).

na neovisna područja kojima su upravljali poglavice (plemenske starješine) u centru i na jugu, dok su se Avari nametnuli kao glavni izazov carskoj moći u regiji sjevernog Balkana. Između sredine 570-ih i konca vladavine cara Mauricija (582. – 602.) Carstvo je bilo u stanju ponovno utemeljiti životno važnu ravnotežu moći na istoku i uzduž rijeke Dunav.

Mauricije je svrgnut 602. nakon pobune bizantske vojske na Dunavu, a centurion Foka je stupio

na prijestolje. Foka (602. – 610.), učestalo prikazivan kao tiranin u kasnijim bizantskim izvorima, vladao je sve dok nije zbačen s prijestolja 610., kada ga je zamijenio Heraklije, sin vojnog upravitelja u Africi. Heraklije je okrunjen za cara i vladao je sve do 641. godine. No Carstvo nije bilo u stanju očuvati svoju liniju obrane protiv izvanjskog pritiska. Unutar nekoliko godina Avari i Slaveni pregazili su veći dio Balkana, dok su Perzijanci između 614. i 618. okupirali Siriju i Egipat, gdje su uspostavili vlastitu lokalnu upravu, i nastav-

ljaju s pritiskom u Malu Aziju. Područje današnje Italije ostavljeno je vlastitoj sudbini i to područje ubrzo postaje uvelike autonomno. Unatoč velikoj opsadi Konstantinopola od strane perzijske i avarsko-slavenskih vojski 626., Heraklije se pokazao sposobnim strategom i 628. uspijeva gotovo u cijelosti potući perzijske trupe na istoku, popravljajući time iznimno tešku situaciju iz vremena konca Mauricijeve vladavine. Stoga je regionalna dominacija Bizanta izgledala apsolutno ostvarena. No dok je područje Dunava

nominalno ostala granica, velik dio balkanske regije više nije pripadao carevom autoritetu, izuzev u onim trenucima kada se na terenu pojavila bizantska vojska. Isto tako, financijska situacija Carstva, čiji su se resursi bili znatno iscrpljeni dugim ratovanjem, bila je uistinu očajna.

Pojava islama zabila se na području sjevernog Arapskog poluotoka, gdje su opstojali i prožimali se različiti oblici kršćanstva, judaizma i domorodačkih vjerovanja, ponajprije na prometnoj liniji trgovačkih i karavanskih zajednica (tzv. „put tamjana“) u Meki i Medini (Jasrib). Muhamed se smatrao uvažanim i etabliranim trgovcem koji je nekoliko puta sudjelovao u trgovačkim karavanama na njihovom putu prema sjevernoj Siriji. Na području Sirije i Palestine u to se vrijeme već nalazi poprilično brojna populacija Arapa, ponaj-

Unutar nekoliko godina Avari i Slaveni pregazili su veći dio Balkana, dok su Perzijanci između 614. i 618. okupirali Siriju i Egipat



prije poljoprivrednika i čobanina (pastira), ali i plaćenika-vojnika koji su službovali u carevoj vojsci. Područja naseljena arapskom populacijom, naime, Carstvo je nastojalo koristiti kao svojevrsnu tampon-zonu prema Perzijancima. Iako je Muhamedovo propovijedanje – sinteza njegovih vlastitih vjerovanja istkanih judaističkim i kršćanskim idejama – ispočetka naišlo na čvrst otpor unutar njegova vlastitog klana, između 628. i 629. njemu uspijeva uspostaviti vlastitog autoriteta nad najvećim dijelom poluotoka i počinje promišljati o budućem razvoju islamske zajednice. Nakon njegove smrti (tradicionalno 632.) uslijedilo je kratko i burno razdoblje ratovanja tijekom kojega su Mu-

ja. Perzijsko Carstvo našlo se u potpunosti pregaženo i uništeno 650-ih godina. Rođeno je arapsko islamsko carstvo.

Porazi i teritorijalni gubici koji su rezultirali ekspanzijom islama od 640-ih na istoku, s jedne strane, te dolazak Bugara i utemeljenje stalnog Bugarskog kanata (Prvo Bugarsko Carstvo, 681. – 1018.) na Balkanu od 680-ih, s druge strane, radikalno su izmijenili političke uvjete egzistencije Bizanta na istoku. Bizantski su carevi cijelo područje Balkana do Dunava smatrali svojim teritorijem i u trenucima pojavljivanja njihove vojske na tom je području lokalno stanovništvo, dominantno slavensko, zajedno sa svojim plemenskim starješinama i vođama priznavalo

Unutar deset godina izgubljeni Sirija, Palestina, Mezopotamija i Egipat, tako da je područje Carstva 642. godine znatno reducirano

hamedovi izravni nasljednici morali voditi ogorčene borbe kako bi održali islamski autoritet. Islamski napadi ubrzo su usmjereni prema području oba susjedna carstva (Bizanta i Perzije) i djelomično predstavljaju svojevrsan odgovor na političke zahtjeve nastale u unutarnjem sukobu. Kombinacija nekompetencije i apatije, nezadovoljstva vojnika i neadekvatnoga obrambenog sustava rezultirali su serijom katastrofalnih bizantskih poraza u kojima su unutar deset godina izgubljeni Sirija, Palestina, Mezopotamija i Egipat, tako da je područje Carstva 642. reducirano na ostatke nekadašnjih teritori-

carski autoritet. No takva bi situacija potrajala onoliko dugo koliko se bizantska vojska fizički nalazila na tim područjima. Bugari predstavljaju novi element koji je posjedovao takvu nomadsku vojnu organizaciju i tehnologiju koja im nije dopustila brzo utemeljenje političke hegemonije nad regijom južno od ušća Dunava, odakle su njihovi kanovi ubrzano širili svoju moć tako da su koncem 7. st. predstavljali veliku prijetnju carskim interesima u regiji.

Bizantsko Carstvo pod Manuelom I. oko 1180. godine.





Ulazak križara u Konstantinopol kakvim ga je prikazao umjetnik Eugène Delacroix, 1840. godine.

Transformacija ustroja administrativnih državnih struktura započeta još u staroj rimskoj državi (što je dobrim dijelom naslijedio i Bizant) proizvela je jednu vojsku koja se najvećim dijelom temeljila na defenzivnim načelima, zbog čega je ofenzivno ratovanje postalo rijetkost sve do sredine 8. st., a vojska je od strane takve imperijalne uprave ohrabrivana u strategiji izbjegavanja većih bitaka i otvorenih konfrontacija s protivničkim snagama gdje god je to bilo moguće. Velik dio kasnorimske vojske u stvarnosti je dobrim dijelom transformiran u provincijalnu miliciju, iako je njezina okosnica bila sastavljena od profesionalnih vojnika koje su, po svemu sudeći, plaćali i održavali regionalni vojni zapovjednici. Razvijena je strategija gerilskog

ratovanja prema kojoj je neprijateljskim snagama dopušten prodor kroz granice zemlje da bi ih se zatim nastojalo odsjeći od njihovih opskrbnih baza i pritom konstantno pljačkalo i ometalo sve dok one ne dožive sudbinu sloma ili budu prisiljene povući se u svoje vlastite zemlje. Bizantski su časnici u mnogim regijama provodili politiku „spaljene zemlje“, a lokalno je stanovništvo ugroženih područja bilo ohrabrivano da po svaku cijenu očuva i održi patrole i promatračnice kako bi bilo u stanju prikupiti svoje zalihe i ostalu pokretnu imovinu te prebaciti izbjeglice u planinske šume. Takvom su politikom bizantski

časnici nastojali spriječiti neprijateljske snage u njihovoj pljački i haranju. Iako su pojedini carevi poduzimali ofenzivne ekspedicije u razdoblju 660. – 730., ti su pokušaji uglavnom osmišljeni radi zaustavljanja protivničkih upada na rimski (bizantski) teritorij u Maloj Aziji ili su imali kažnjenički karakter. Dakle, ponajprije su zamišljeni kao ideološki motivirane vojne operacije s ciljem udara na istaknute neprijateljske mete bez dugotrajnije strateške važnosti (iako su dakako u slučaju uspjeha takve vojne operacije znale proizročiti pozitivne implikacije na moral svojih vojnika ili pak štetne posljedice na neprijateljske

trupe). Međutim, posvjedočeno je tek nekoliko poznatijih vojnih uspjeha bizantske vojske, dok ih je veći broj završio neuspješno uz gubitak ljudstva i materijala. Diferencijacija među različitim granama bizantske vojske na taktičkoj razini – između lakog i teškog konjaništva ili pješništva, strijelaca, kopljanika (na konjima) ili kopljanika (pješačaka) – izgleda da se zaustavila, preživjevši jedino u manjem opsegu, a povezujemo je s imperijalnim i posebno održanim postrojbama. Bizantska i arapska vojska izgledom su gotovo nalikovale jedna drugoj.

Tek od 730-ih, tijekom vladavine Leona III. (717. – 741.), cara koji je stekao dragocjeno vojničko iskustvo i imao takvo zaleđe te koji je došao na prijestolje 717., te osobito tijekom vladavine njegovog sina i nasljednika Konstantina V. (741. – 775.), ratobornog cara koji je 760-ih uveo brojne administrativne reforme u vojsci i utemeljio elitnu (terensku) vojsku u Konstantino-

Posvjedočeno je tek nekoliko poznatijih vojnih uspjeha bizantske vojske, dok ih je veći broj završio neuspješno



polu, dotadašnja situacija počela se mijenjati. Unutarnja politička stabilnost, početak ekonomskog oporavka koncem 8. st. i nesloga među njegovim protivnicima, omogućili su Bizantu da ponovno utemelji svojevrstni ekvilibrij (ravnotežu) 800. godine. Unatoč povremenim teškim porazima (primjerice pokolj bizantske vojske nakon iznenadnoga bugarskog napada 811. i smrt samog cara Nikefora I. u bitki) te počesto nepovoljnoj međunarodnoj političkoj situaciji, Bizant se našao u prilici započeti snažniju ofenzivnu politiku prema islamskoj moći na istoku i Bugarima na sjeveru – u zadnjem slučaju kombinirajući diplomaciju i misionarsku aktivnost zajedno s vojničkom prijetnjom. Do početka 10. st., u vrijeme kada je kalifat znatno oslabljen unutarnjim borbama, Bizant započinje stjecati stanovit prednosti i usprkos žestokom i ponekad uspješnom otporu lokalnih muslimanskih starješina (poput emira iz Aleppa 940-ih i 950-ih), uspijeva mu serija briljantnih rekonkvističkih pothvata u sjevernoj Siriji i Iraku, uništenje Samuilovog Carstva (Zapadnobugarskog Carstva) 1018. i počeci rekonkviste Sicilije i južne Italije. Tako je u vrijeme smrti vojnika-cara Bazileja II. „Bugaroubojice“ (976. – 1025.), 1025., Carstvo ponovno zadobilo vrhovnu političku i militarističku nadmoć na istočnom Mediteranu, a kao protivnik prijetio je Fatimid-ski kalifat u Egiptu i Siriji.

No ofenzivno ratovanje koje se zbililo od sredine 9. st. imalo je velikog utjecaja na organizaciju vojski. Provincijska milicija postala je manje prikladna zahtjevima takvih ofenzivnih kampanji, budući da je ponajprije ovisila o svojim lokalnim nadređenim instancama i sezonskim kampanjama pokrenutima od strane arapskih i bugarskih napadača. Umjesto toga razvile su se regularne poljske (terenske) vojske sa snažnijom taktičkom strukturom i ofenzivnijim kapacitetima, djelomično pod pokroviteljstvom nove društvene elite ili vojnih zapovjednika koji su također pripadali velikim zemljoposjednicima, a djelomično poticana i financirana od strane države. Plaćeničke su trupe odigrale istaknutu ulogu u trenutku kada je država započela trampiti vojnu službu u provincijskim vojskama za novac kojim ih je plaćala. Do sredine 11. st. u redove car-

ske vojske unovačen je velik broj autohtonih plaćenika zajedno s najamnicima poput Normana, Rusa, turkijskih naroda i Franaka. Uspjesi postignuti između 900. i 1030. uvelike korespondiraju s efektivnijom organizacijom i većim resursima nego što je to bio slučaj u prethodnim razdobljima. Moral i ideologija također su odigrali ključnu ulogu, dok je razvoj i povećanje upotrebe ofenzivnije taktike bizantskoj vojsci priskrbio velike uspjehe jer je počela rabiti različite tipove naoružanja nalik onome iz kasnorimskog perioda, gotovo potpuno nestalom iz upotrebe u vrijeme kriza 7. i 8. st., da bi se sada ponovno počelo uvoditi u vojsku. Arapski komentatori i izvjestitelji opisuju učinkovitost bizantskoga teškog konjaništva i njihove formacije „klina“ kojom

su mnogo puta zadobivali prevlast na bojnopolju, kako protiv muslimana i sjevernih neprijatelja poput Bugara, tako i protiv Rusa iz Kijevske države.

Takav ekspanzionizam imao je, međutim, i negativnu posljedicu. Povećani izdaci države kosili su se sa sve većim otporom aristokracije glede državne politike poreza; političko frakcionastvo na dvoru vodilo je neuspjehu njegove politike, velikim troškovima održavanja sve veće imperijalne vojske i nehanju prema defenzivnim strukturama države i vojske. Kada su upadi Turaka Seldžuka uzrokovali poraz glavne imperijalne vojske 1071. u bitki kod Manzikerta i zarobljavanje samog cara Romana IV., Carstvo nije bilo u mogućnosti organizirati protuudar što je rezultiralo činjenicom da je središnji dio Male

Azije trajno izgubljen u korist neprijatelja. Glavne vojničke i fiskalne reforme pod vladavinom careva obitelji Komnen (iz klana vojničke aristokracije) započete 1081. uvele su određenu stabilnost i, od nekog stupnja, popravile međunarodni ugled i položaj Carstva. Dok su strane plaćeničke trupe nastavile igrati istaknutu ulogu u bizantskoj vojsci, novačenje autohtonih bizantskih postrojbi specijaliziranih u raznim granama imperijalne vojske obnovilo je njezinu sposobnost suočavanja s izvanjskim protivnicima na sebi svojstven način. To je jednim dijelom omogućeno zahvaljujući reformiranoj fiskalnoj administraciji s jedne strane i usponu te održavanju trupa na bazi darovanja prihoda najzaslužnijim pojedincima u zamjenu za njihovo opskrbljivanje obučanim vojnicima, kako konjaništva, tako i pješništva. Sve veći utjecaj sa Zapada u vidu uvođenja novog oružja – kao što je samostrel – i prihvaćanje te prilagodba upotrebe taktike zapadnjačkih konjica razlikuju od prethodnog stoljeća. No uspjeh novih dinastija nije potrajao predugo: želja za prevelikom ekspanzijom, gubitak Bugarske i velikog dijela Balkana u korist nečega što bismo mogli uvjetno nazvati „nacionalnim“ pobunama te kolaps Carstva pod obnovljenim frakcijskim obračunima 1180-ih i 1190-ih, otvorio je svoju ranjivost na izvanjske prijetnje. Sve to pokazalo se očitim kada su uslijedili pad Konstantinopola 1204. i naknadno dijeljenje Carstva između interesa Venecije i zapadnih sila što je zapečatilo ulogu Bizanta kao vodeće političke i vojne sile, iako je on uspio preživjeti nakon oporavka svoje prijestolnice 1261. i ponovnog utemeljenja carističkog režima. Ipak, riječ je bila o znatno manjoj teritorijalnoj tvorevini koja je okupljala Konstantinopol i nekoliko egejskih otoka. A 1453. osmanski sultan Mehmed II. zatro je te ostatke.

Tako postoji, uopćeno govoreći, pet faza militarnog razvoja u povijesti Bizanta; rekonkvista i ekspanzija pod Justinijanom u 6. st.; skupljanje, lokalizacija i eminentno defanzivni karakter u 7. i 8. st.; konsolidacija, oporavak i eminentno ofenzivniji pristup u razdoblju od 9. do početka 11. st.; slom i reforma struktura – naslijedenih iz kasnoantičkog razdoblje – tijekom 11. i 12. st., uz kratku ekspanziju u Malu Aziju pod carem Aleksijem I. Komnenom, Ivanom II. Komnenom i Manuelom koja je trajala sve tamo do 1170-ih; i završno, opadanje Carstva pod utjecajem razdiobe koja je uslijedila tijekom IV. križarskog rata te uspon moći Srbije u 14. st. i uspon Osmanlija u 14. i 15. stoljeću.

No ofenzivno ratovanje koje se zbililo od sredine 9. st. imalo je velikog utjecaja na organizaciju vojski



Unutrašnjost crkve Svete Sofije (Hagia Sophia ili „Sveta Mudrost“), sagrađene 537. godine. Turskim osvajanjem Konstantinopola 1453. pretvorena je u džamiju, da bi procesom sekularizacije 1935. bila pretvorena u muzej.

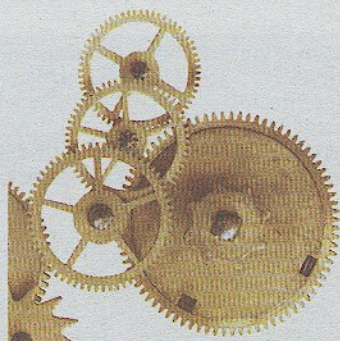

VOJNOPOVIJESNI VREMEPLOV

tekst: Bernard Kralj

foto: Wikimedia Commons

Bitka kod Akcija 31. pr. Kr.

Jedna od najvećih pomorskih bitaka staroga vijeka

Rimski građanski ratovi koji su doveli do propasti Republike i stvaranja Carstva okončani su jednom od najvećih pomorskih bitaka staroga vijeka. Kod grčkog rta Akcija, današnjeg Preveza u Jonskom moru, 2. rujna 31. godine prije Krista sukobile su se flote trijumvira Marka Antonija i egipatske kraljice Kleopatre te njegova suparnika, drugog trijumvira Oktavijana. Antonije je brojčano bio nadmoćniji: imao je vojsku od 100.000 pješaka i 12.000 konjanika na poluotoku južno od tjesnaca te flotu s oko 290 galija i 30 – 50 transportnih brodova, koja se usidrla u Ambracijskom zaljevu u jonskome moru. Oktavijan je sa svojom flotom od 250 brodova te s 80.000 pješaka i 12.000 konjanika vješto blokirao Antonijeve snage. Budući da su Grci, na poticaj Oktavijana, presjekli sve komunikacije, Antonije je, pod utjecajem Kleopatre, odlučio razbiti pomorsku blokadu. U rano jutro 2. rujna njegovi su brodovi krenuli u napad. Bili su veći i imali više bacačkih sprava, ali manje pokretljiviji u odnosu na Oktavijanove. Unatoč tomu borba se vodila podjednakom žestinom. No kada je Kleopatra neobjašnjivo napustila bojište sa svojih 60 brodova, došlo je do preokreta. Antonije je dotukao moral svoje vojske time što je napustio flotu i krenuo za Kleopatrom. Ljubavnici su se zajedno uputili prema Egiptu. Bez vode, Antonijeve se flota borila do predvečerja, a zatim se povukla u Ambracijski zaljev gdje se poslije sedam dana predala. Oktavijan je nastavio progoniti Antonija i u Egiptu. Pred moćnijim protivnikom i Antonije, a zatim i Kleopatra počinili su samoubojstvo. Egipatska kraljica nije se htjela osramotiti u Antonijevoj trijumfalnoj povorci pa je, prema legendi, dopustila da je ugrize prokrijumčarena zmija otrovnica. Opis bitke kod Akcija ostao je sačuvan u Vergilijevoj Eneidi, a sukob dvojice trijumvira postao temom nekoliko velikih hollywoodskih filmskih spektakala.

Napad Mongola na Japan 1281.

Konačan udarac Mongolima zadala je promjenjiva japanska klima

Malo je poznato da je olujni vjetar u čak dva navrata odredio budućnost jedne goleme zemlje: 1274. i 1281. nezapamćeni tajfun raznio je i potopio gotovo sve brodove mongolske flote koja je poduzela invaziju na japansko otočje. Tu spasonosnu oluju Japanci su nazvali „Kamikaze“ ili „Božji vjetar“ jer je zauvijek otklonila opasnost od moćne mongolske države koja je u to doba vladala cijelom Azijom i dijelovima Europe. Do „Božjeg vjetra“ Japanci su bili stalno na udaru mongolske najezde. Već 1259. mongolska je vojska pod vodstvom Džingis-kanova unuka Kublaja pregazila Kinu i osnovala dinastiju Juan. Tada je Kublaj poslao glasnike okolnim zemljama sa zahtjevom da se pokore njegovoj vlasti. Japanom je vladala obitelj Hojo i poslije dugog razdoblja nestabilnosti učvrstila državu. Njezina je snaga bila u plemićima-samurajima koji su se istaknuli kao vješti ratnici, bespogovorno odani svojim feudalnim gospodarima. Do prve je mongolske invazije došlo 1274. kada se vojska od 40.000 ljudi, koju je prevozilo 500 – 900 brodova iskrcala u zaljevu Hakata. Samurajski sjajni mačevi po-

kazali su se beskorisnima u sukobu protiv vještih mongolskih streličara. U samo jednom danu Mongoli su pregazili Japance, ali je tajfun pogodio mongolsku flotu. Veći dio brodova je potopljen, a ostali su raspršeni. No bio je to samo izviđački pohod nakon kojega je 1281. slijedila invazija sa 140.000 vojnika ukrcanih na 4400 brodova. Novopodignute zidine zadržale su napadače, a oko 40.000 samuraja i ostalih japanskih ratnika prebacili su bitku na mongolsko brodovlje. Ipak,

konačan udarac Mongolima nije zadao japanski mač, nego promjenjiva japanska klima. Strašno nevrijeme potopilo je gotovo cijelu mongolsku flotu, što je spasilo Japan od novih napada iz Kine. Naziv „Kamikaze“ ili „Božji vjetar“ koristio se još jednom, u prijelomnom trenutku novije japanske povijesti. U Drugome svjetskom ratu „kamikaze“ su bili piloti-samoubojice koji su se obrušavali na američke brodove, ne bi li promijenili ratnu sreću u korist već posrnulog Japana.



Bitka kod Poitiersa 1356.

I sam francuski kralj pao je u englesko zarobljeništvo

Usrednjem vijeku englesko-francuski odnosi toliko su se zapleli da nitko nije mogao razabrati tko ima pravo, a tko nema. Engleski kraljevi, podrijetlom Francuzi i posjednici Normandije, formalno su ostali vazali francuskog vladara čiju su krunu htjeli prigrabiti mačem i dinastijskim vezama. Naprotiv, njezin je vlasnik smatrao da mu pripada i susjedno Otočje, jer je Engleska bila posjed njegovog podložnika. Iz te zavrzlake izrodio se krvavi

stogodišnji rat u čijoj su prvoj fazi Otočani kao od šale tukli vitezove svojega formalnoga francuskoga gospodara. U jednom pljačkaškom pohodu na sjever, prema Loari, englesku je vojsku pod vodstvom princa Edvarda, nazvanog „Crni princ“, 19. rujna 1356. pokraj grada Poitiersa presreo francuski kralj Ivan II. s mnogo jačim snagama. Tom francuskom kralju nadimak je bio Dobri, ali to očito nije bilo jamstvo i za njegovo ratničko umijeće. Dobri je kralj, name, potpuno zanemario prijašnja iskustva iz bitke kod Crecya u kojoj je zaglavio njegov prethodnik Filip VI. Tada je brojčanu nadmoć od oko 8000 francuskih vitezova i 3000 pješaka nadjačala snaga dugačkih engleskih lukova kojima su vješti strijelci mogli probiti tadašnji oklop na udaljenosti od 150 do 200 metara. Mogli su izbaciti čak deset strelica u minuti pa je tako smrtonosni oblak mogao kao od šale probušiti oklopljene francu-

ske vitezove. Nasuprot Francuzima engleska vojska brojila je oko 3000 vitezova, 1000 gaskonjskih pješaka i 2000 velških strijelaca. Kako bi namamili neprijatelja u bitku, Englezi su poslali u povlačenje svoju prtljagu što je Francuze izazvalo u nesmotren juriš. Kada Velšani svojim strelcima nisu mogli probiti oklope francuskih vitezova, usmjerili su ih prema njihovim konjima, a zatim je njihova glavina lako dotukla ostatak neprijateljske vojske. I sam francuski kralj pao je u zarobljeništvo, kako se govorilo u Parizu, „prostaka koji plemenite vitezove pobjedujuji pješice“. No najveća engleska pobjeda u stogodišnjem ratu nije donijela rješenje, kao ni slična pobjeda pola stoljeća poslije kod Agincourta, gdje su engleski strelčari ponovno deklasirali francuske vitezove. Suparnici su se tukli do iznemoglosti, sve dok ojačali Francuzi konačno nisu izjurili Engleze s kontinenta.





Opsada Sigeta 1566.

U posljednjem boju izginuli su gotovo svi na čelu s Nikolom Zrinskim

U vjekovnoj borbi hrvatskog naroda protiv različitih neprijatelja, ima mnogo svijetlih trenutaka. Jedan od takvih je i junačka pogibija hrvatskog kneza Nikole Zrinskog i male čete njegovih boraca za turske opsade ugarskog grada Sigeta. "Ja, Nikola, knez Zrinski, obećavam najprije Bogu velikomu, zatim njegovu veličanstvu, našem sjajnomu vladaru i našoj ubogoj domovini i vama vitezovima da vas nikada neću ostaviti, nego ću s vama živjeti i umrijeti, dobro i zlo podnijeti. Tako mi Bog pomogao!", rekao je uoči svojega posljednjeg juriša znameniti hrvatski junak Nikola Zrinski, zapovjednik obrane ugarske utvrde Sigeta. Nikola IV. Zrinski bio je hrvatski ban, a odlučio je napustiti tu čast kako bi postao zapovjednik sigetske kapetanije i tako braniti svoje posjede u pozadini. Navijestivši rat Austriji, već ostarjeli sultan Sulejman s golemom je vojskom od oko 100.000 ljudi i 300 topova prešao potkraj srpnja 1566. Dravu kraj Osijeka i uputio se prema Egeru, značajnoj

tvrđavi u gornjoj Mađarskoj. Na tvrđavu Siget, koju ju je branilo oko 3000 vojnika, pretežno Hrvata, uputio je dio vojske kojem je već na početku Nikola Zrinski uspjelim napadom kod Šikloša nanio teške gubitke. To je Sulejmana prisililo da glavninu svoje sile ustremi na Siget. Odmah je 7. kolovoza počela opsada za koje su Turci bjesomučno jurišali na grad kako bi ga što prije osvojili. Do 20. kolovoza Zrinski je morao napustiti Novi i Stari sigetski grad utvrdivši se s posadom od 800 ljudi u središnjoj kamenoj kuli. U to vrijeme car je prikupio znatnu vojsku koja se trebala usprotiviti Turcima. No pomoć Zrinskom nije stizala. Sulejman je, da bi oslobodio svoju vojsku od iscrpljujuće opsade, ponudio Zrinskom velike počasti i golemo bogatstvo ako preda tvrđavu, ali on je sve s prezirom odbio. Sulejman, kojega su Europljani zbog velikih osvajanja nazivali Veličanstvenim, a Turci – Zakonodavcem, doveo je osmanlijsko Carstvo na vrhunac moći. Bitka se dalje nastavila uz strahovite turske gubitke. Kad se posljednje uporište bra-

nitelja našlo u plamenu, Zrinski je s preostalih 300 vojnika 7. rujna 1566. izveo junački juriš iz tvrđave. U posljednjem boju izginuli su gotovo svi na čelu s Nikolom Zrinskim. Jedan od najvećih turskih vladara, Sulejman II., nije dočekao pobjedu. Umro je dva dana prije, a veliki vezir Mehmed-paša Sokolović morao je prikriti njegovu smrt kako ne bi obeshrabrio tursku vojsku uoči napada. Poslije pada Sigeta Turci su se povukli u Beograd izgubivši dragocjeno vrijeme na svom osvajačkom pohodu. Kršćanska Europa upoznala se s bitkom kod Sigeta putem izvješća o opsadi, koje je sastavio Franjo Črnko, dijak i komornik Nikole Zrinskog. Črnko je poslije pada Sigeta završio u turskom zarobljeništvu iz kojega ga je otkupio Nikolin sin Juraj. Njegovo je izvješće sačuvano u glagoljskom prijepisu i polazište je svih kasnijih tekstova o slavnoj bitki. U hrvatskoj povijesti i narodnoj tradiciji Nikola Zrinski ostao je zapamćen kao jedan od najvećih junaka koji su žrtvovali svoj život za opstanak domovine.

Japan napao Mandžuriju 1931.

U kolovozu 1945. Sovjeti su brzo suzbili japanski otpor

Početkom 20. stoljeća imperijalni je Japan, željan prijeko potrebnih sirovina, težio osvajanju azijskog kopna. Nakon zauzimanja Koreje na udaru se našla Mandžurija, golemo područje na sjeveroistočnom dijelu tadašnje Republike Kine. Bila je to najbogatija kiñeska industrijska i rudarska pokrajina, a za Japan je imala i iznimno strateško značenje kao most za daljnju ekspanziju prema ostatku Kine i Sovjetskom Savezu. Formalno, Japan je prema ugovoru s Kinom u Mandžuriji gospodario južnomandžurskom željeznicom i imao pravo iskorištavati njezino rudno bogatstvo. Japanskom vojnom vrhu to nije bilo dovoljno: trebalo je izazvati rat kako bi se potpuno preuzela kontrola nad tim kineskim područjem. U eksploziji mine 18 rujna 1931. neznatno je oštećen jedan kolosijek južnomandžurske željeznice. Japanske oružane snage koje su isprva brojale 30.000, a do kraja operacija 60.000 vojnika, još su iste noći napale Mukden i počele vojne operacije. Kineski otpor unatoč broju od 160.000 vojnika bio je slab i japanska je vojska u proljeće 1932. zauzela cijelu Mandžuriju. Pritom je Japan osnovao marionetsku državu Mandžuko i napao južnu Kinu. Poslije se ispostavilo da su incident na južnomandžurskoj željeznici inscenirali sami Japanci. Svjetska se javnost zgražala, ali nije ništa poduzimala jer su zapadne sile bile zaokupljene vlastitim gospodarskim teškoćama. Tek 1933. Liga naroda japanske je postupke proglasila nezakonitim i pozvala Tokio da prizna kineski suverenitet nad Mandžurijom. Osjećajući slabost zapadnih zemalja, Japan se nekažnjeno oglušio na te zahtjeve i istupio iz Lige, čiji je bio osnivač. Japanci su u Mandžuriji sve do kraja Drugoga svjetskog rata držali milijunsku armiju kako bi zaštitili svoje političke i gospodarske interese. Za namjesnika su doveli svrgnutog kineskog cara Pu Jia i proglasili ga carem države Mandžuko. Na konferenciji na Jalti saveznici su zaključili kako i SSSR treba napasti Japan najkasnije tri mjeseca nakon kapitulacije Hitlerove Njemačke. U kolovozu 1945. sovjetske armije krenule su na Mandžuriju i brzo suzbile japanski otpor. Sovjeti su se povukli s mandžurskog teritorija tek deset godina poslije završetka rata.



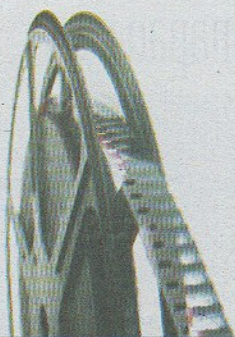

POVIJEST NA FILMU



Svatko ima neku prvu filmsku uspomenu, bio to cijeli film ili, vjerojatnije, možda tek filmski prizor koji se trajno usjekao u pamćenje. Autor ovoga teksta iz najranijeg djetinjstva pamti upravo jedan takav kraći filmski prizor. Kroz prašnjave, uske roveve ispunjene vojnicima i leševima poginulih, pod nesnosnom vrućinom mladi vojnik panično trči i pokušava prenijeti zapovijedi s jednoga na drugi kraj bojišnice, neposredno prije početka iščekivanog napada na neprijateljske položaje. U to vrijeme nisam znao ni ime glumca ni naslov filma koji gledam. Znatno kasnije, negdje nakon drugog ili trećeg gledanja shvatio sam da je taj mladi glumac Mel Gibson, za mene već „onaj glumac“ iz omiljenog „Mad Maxa“. Tu sam negdje saznao i naslov samoga filma, dovoljno zvučnoga da bi se iz njega mogli razaznati vrijeme, mjesto i širi povijesni okvir radnje filma. Prizor kojega sam se sjećao bio je sa samoga kraja filma „Gallipoli“, epske ratne drame Petera Weira, jednoga od najznačajnijih australskih redatelja i pripadnika generacije koja je s prijelaza sedamdesetih na osamdesete u australskoj kinematografiji bila prozvana „novim valom“, a domicilnu je kinematografiju učinila relevantnom u globalnim okvirima. Nakon što je tijekom sedamdesetih mijenjao žanrove i formu te postigao velik uspjeh s nadrealnom dramom „Picnic at Hanging Rock“, Weir je kanio snimiti film o australskim postrojbama u Prvome

Prva filmska uspomena

Osamdesetih godina australska je kinematografija u više navrata obradila sudjelovanje „ANZAC-a“ u Prvome svjetskom ratu. Najpoznatiji film toga razdoblja je „Gallipoli“.

Tekst: Tomislav Vodička **Foto:** Universal Pictures

svjetskome ratu, tematizirajući pritom neku od velikih bitaka iz 1916. ili 1917. godine. Kako nije imao razradenu ideju čime se točno baviti, prilikom posjeta Europi na nagovor je suradnika obišao autentične lokacije na Galipolju, što ga je ponukalo da se odluči za neuspjelu Dardanelsku ekspediciju, fokusirajući se na ulogu i žrtvu australskih vojnika tijekom tih devet paklenih mjeseci, do povlačenja u siječnju 1916. godine. Weir je želio prikazati cijeli proces koji su vojnici prošli, od novačenja, obuke i odlaska u rat kao simboličke emancipacije mlade države od nekadašnje matice, pa sve do evakuacije s Galipolja i kraha cijele ekspedicije, obuhvaćajući razdoblje od pune dvije godine. Ini-

cijalna ideja s vremenom se drastično promijenila jer su redatelj Weir i scenarist David Williamson uvidjeli da početnim, poprilično širokim i opsežnim konceptom neće uspjeti precizno pogoditi poantu koja je tragične događaje na Galipolju učinila jednim od ishodišnih mjesta u suvremenoj australskoj povijesti. Posljedično, u potpunosti su izmijenili inicijalnu ideju i odlučili narativ graditi na „buddy-buddy“ odnosu dvojice glavnih likova, svojevrsnih arhetipskih utjelovljenja australskoga duha, koji se prijatelje neposredno prije novačenja. Weir tako uvodi lik mladog, ozbiljnog i treningu predanog Archyja (Mark Lee), koji živi pod paskom ujaka Jacka (Bill Kerr) i u slobodno

vrijeme sudjeluje na lokalnim trkačkim natjecanjima. Na jednome takvom natjecanju upoznaje Franka (Mel Gibson), ciničnoga pružnog radnika. Frank je „street-wise“ lik, potpuna suprotnost Archyju, no s njime dijeli zajedničku strast prema utrkama. Nakon utrke u kojoj Archy pobjeđuje, novoskovani tandem karakternih antipoda odlučuje zajednički otputovati u Perth i pristupiti vojsci. Na putu kroz australsku divljinu upadaju u brojne nevolje, greškom se ukrcaju na pogrešan vlak, lutaju pustinjom te nekako uspijevaju doći do određišta i ukrcati se na brod za Egipat. Nakon mjeseci putovanja pristižu u Kairo, gdje se za vrijeme obuke provode po lokalnim barovima i

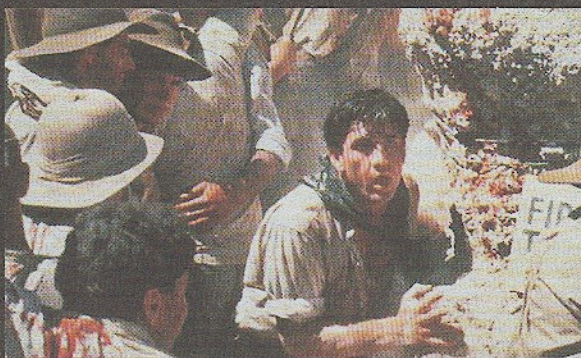
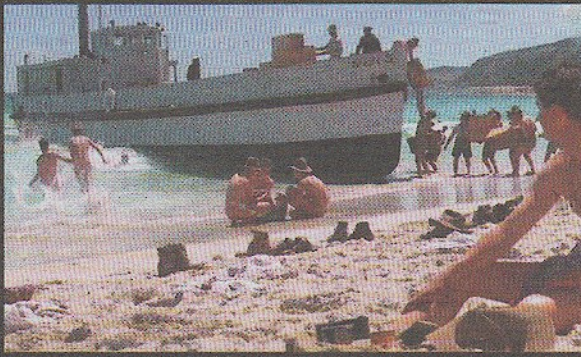

bordelima, sve do trenutka kada ih odprave na Galipolje. Po iskrcavanju na Anzac Cove zajedno sa suborcima shvaćaju da je dotadašnja idila brutalno prekinuta i da im dosadašnje iskustvo ni na približan način nije dočaralo kako rat stvarno izgleda i što ih očekuje na bojištu. Rovovski način borbe s vremenom uzima brutalan danak u njihovoj postrojbi i „otreznjava“ dvojicu prijatelja koji shvaćaju da im je sudbina najvjerojatnije zapečaćena. U krajnje kaotičnom okruženju na Archyjev preporuku Frank postaje teklić sa zadatkom da zbog učestalih prekida veze trči među linijama obrane i prenosi poruke između zapovjedništva i bojišnice. Radnja kulminira u trenutku kada zapovjedništvo odluči izvesti juriš na Nek, uski i utvrđeni lokalitet poviše australskih položaja, a Franka zaduže da zapovijed o besmislenom, samoubilačkom napadu prenese zapovjednicima postrojbi.

Iako naslov jest sugestivan, veći se dio filma odvija u Australiji, čije je prirodne ljepote Weir koristio ne bi li putovanje dvojice karakternih antipoda prikazao kao svojevrsnu osobnu katarzu, ne namećući prejak ritam i koristeći sve vizualne elemente u svrhu razrade narativa. Vodeći se porukom kako nije važan dolazak na odredište, već putovanje koje mu je prethodilo, Archyjevo i Frankovo putovanje svojevrsna je metafora mentaliteta mlade nacije željne dokazivanja i neke vrste emancipacije od bremenite prošlosti. Ovakav pristup temelji se u terminu „duh ANZAC-a“ („ANZAC spirit“), nastalom tijekom ratova u kojima su sudjelovali australski (i novozelandski) vojnici, a koji karakteriziraju hrabrost, humor, ustrajnost i prijateljstvo u najtežim ratnim i životnim trenucima. Takav je duh bio presudan u stvaranju australskoga nacionalnog identiteta tijekom 20. stoljeća, a za Weira ima veću važnost od pukoga fakto-

grafskog nabiranja činjenica, što njegov film definitivno smješta na margine žanrovskih kanona.

„Gallipoli“ je ključan australski film o Prvome svjetskom ratu. Iako su australski vojnici zbog svoje uloge u Prvome svjetskom ratu stekli epitet „najznačajnije male vojske u analima cjelokupne vojne povijesti“, po povratku u Australiju dočekani su s određenom dozom rezerve te je s vremenom njihova uloga pala u zaborav. Žrtva podnesena tijekom rata, a svega petnaestak godina nakon osamostaljenja, imala je bitnu ulogu u emancipaciji Australije od nekađašnje matice, ali oni koji su se za to izborili gotovo su u potpunosti postali marginaliziran dio australskoga društva. Taj se efekt odrazio i u nacionalnoj kinematografiji, pa pripadnici ANZAC-a nisu bili ni česta ni popularna tema u australskim igranim filmovima dugi niz desetljeća. Tek je „Gallipoli“, sedam desetljeća nakon tragičnih događaja na Galipolju, preokrenuo trend te je u godinama koje su uslijedile snimljeno nekoliko filmova i serija koje su svjedočile o tome razdoblju. Tu se ističe petodijelna miniserija „ANZACS“, o kojoj ste mogli čitati u jednome od prošlih brojeva Vojne povijesti. Premda Weir nije sudjelovao u produkciji, u njoj je razrađen Weirov inicijalni koncept po kojemu je kroz perspektivu više likova obuhvaćeno cijelo razdoblje rata i poraća, odnosno cjelokupno ratno iskustvo australskih vojnika, te je serija postala prvorazredni TV-događaj 1985. godine. Odmah potom, 1987., uslijedio je još jedan odličan film o „ANZAC-ima“, „The Lighthorsemen“ Simona Wincera o napadu na Beer Šebu. Iako neplanirano, može se reći da je na početku svojega najkreativnijega redateljskog razdoblja Weir snimio ne samo odličan film o Prvome svjetskom ratu, nego i unio značajne promjene u australskoj kinematografiji i pridonio aktualizaciji dotada zanemarene teme.

„Gallipoli“ („Galipolje“) Godina: 1981.

Režija: Peter Weir

Scenarij: David Williamson

Uloge: Mel Gibson (Frank), Mark

Lee (Archy), Bill Kerr (Jack) i Heath

Harris (Stockman)

Trajanje: 107 min.

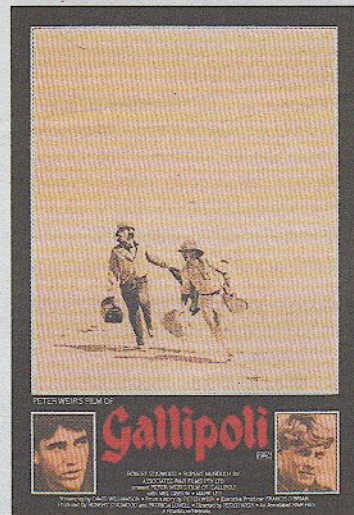

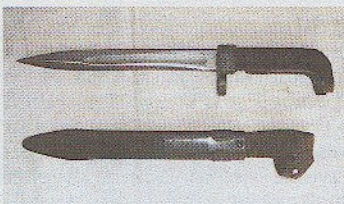

Bajuneta

Prodajem spomenuti nož, s originalnim tokom i viskom, u izvrsnom stanju. Moguća zamjena slične stvari!

098/349-933

Doznaj više: 16155253



Cocco Bill

www.balkandownload.org

Bajuneta za M-48 "Preduzece 44"

Prodajem bajunetu za M-48, tzv. tandaru, u odličnom stanju, izradilo "Preduzece 44", nije brušena ni obnavljana, moguća dostava poštom ili osobno u ZG po dogovoru. 098/634-044

Doznaj više: 14096771



Kopča za remen njemačke policije

Prodajem kopču za remen njemačke policije Stuttgarta, rijetka, kolekcionarska, kao nova, nikada nošena, 250 kn, dostava poštom i osobno ZG po dogovoru. 098/634-044

Doznaj više: 14096660



Vojna medicinska torba

U dobrom stanju.

092/137-3553

Doznaj više: 15441026

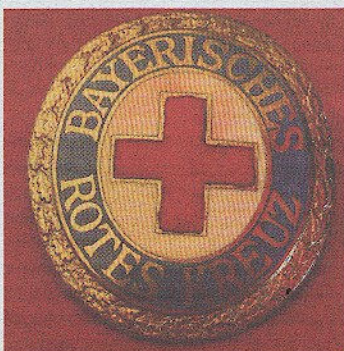

Oznaka „Bayerisches Rotes Kreuz“

Oznaka "BAYERISCHES ROTES KREUTZ". Super stanje, na papučicu, promjer 39 mm. Možda čak i srebro, nije testirano. 098/801-881

Doznaj više: 17628595

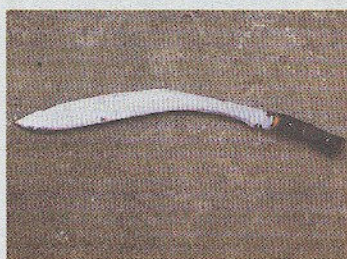

XXL Kukri

Stanje sa slike, ima i tok, ali nije u dobrom stanju.

098/941-7717

Doznaj više: 18898406



Šapka carine

Šapka carine s metalnim znakom.

Veličina 58.

091/508-2731

Doznaj više: 20036879



Fišelija za čaturicu iz JNA

Fišelija za čaturicu za ulje iz JNA, tri komada u kompletu. Ne šaljem pouzecem.

091/517-0469

Doznaj više: 20038890

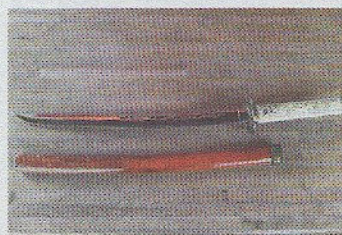

Stara tablica Općina Đurđevac

Prodajem staru tablicu u vrlo dobrom stanju, od kola. Dimenzije: 25x15 cm. Cijena 100kn. 099/197-1443

Doznaj više: 19244241

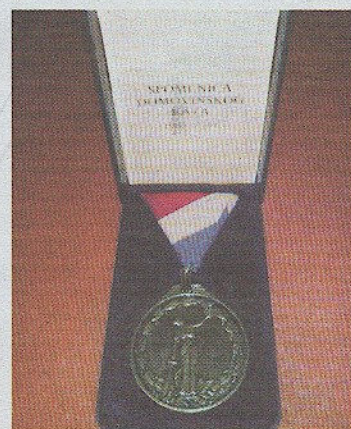

Spomenica Domovinskog rata 1990.-1992.

Spomenica Domovinskog rata 1990.-1992., šaljem pouzecem. 092/345-6539

Doznaj više: 18683895



Medalja za vojne zasluge

Prodajem medalju za vojne zasluge. Poštarinu plaća kupac. 091/161-2566

Doznaj više: 20038731

Wakizashi

Kratki samurajski mač, vrlo lijepe izrade, s drvenim koricama. Drška s japanskim motivima, dužina 70 cm, dužina oštrice 47 cm.

098/905-2760

Doznaj više: 8231045

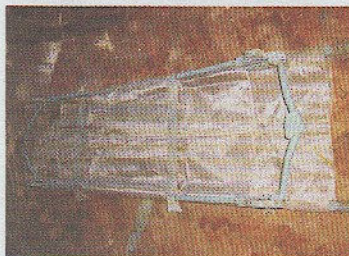

Vojna nosiljka

Dužine oko 250 cm, u vrlo dobrom stanju. Predmet se nalazi u Brodsko-posavskoj županiji. 098/995-7093
Doznaj više: 14092719



Oznaka Specijalne policije

Oznake Specijalne policije, lot dva komada. Cijena obje oznake 60kn. Šaljemo poštom preporučeno 16kn ili osobno preuzimanje. 099/700-9657
Doznaj više: 16289882

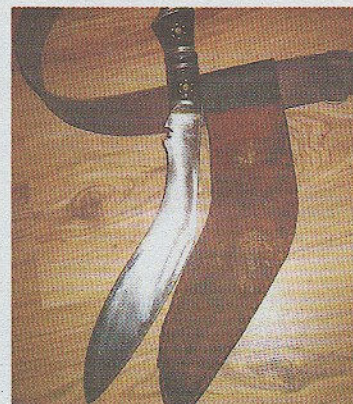

Kukri nož iz Nepala

Kukri nož iz Nepala, tradicionalno oružje plemena Gurka. +381 642572099
Doznaj više: 18145078

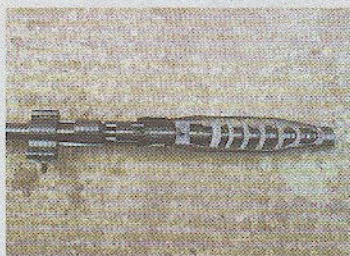

Tromblonski nastavak

Tromblonski nastavak za M48 ili Mauser. 098/836-602
Doznaj više: 6043035



Dalekozor, maska

Kvalitetan, očuvan dalekozor Delta titanium 7x50, zaštitna maska nova s pripadajućom torbicom. Oboje 1000kn ili dalekozor 800kn. 098/956-8994
Doznaj više: 17825444



Cocco Bill
www.balkandownload.org

Zaštitne naočale Wehrmachta

Zaštitne pilotske i motorističke naočale Wehrmachta iz Drugoga svjetskog rata. 098/836-602
Doznaj više: 18227439

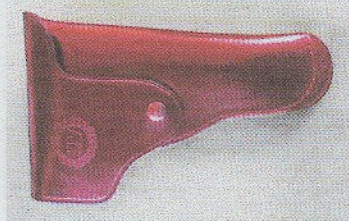

Futrola

Futrola HV-a, korišteno neznatno, smeđa boja. 098/836-602
Doznaj više: 7163371



Vatrogasna spomenica

Vatrogasna spomenica HR za 10 godina, na iglu, u originalnoj kutiji. Ne šaljem pouzecem. 091/517-0469
Doznaj više: 19781049



Vatrogasna oznaka

Vatrogasna oznaka. 098/956-8994
Doznaj više: 17826894



Vojni sanduci

Prodajem vojne sanduke, četiri komada. Cijena ako uzimate sva četiri 150 kn, a pojedinačna cijena 50 kn. 099/773-8385
Doznaj više: 18235446



Nož - sablja (Brod) - novo

Visoko kvalitetni, rezbareni, novi nož - sablja, napravljen od nehrđajućeg čelika, ručka izrađena od specijalnog aluminija, a futrola je u obliku galije. Dužina oštice 155 mm, dužina noža 265 mm, ukupna dužina s futrolom (kamom) 290 mm. 095/912-1090
Doznaj više: 16439493

U suradnji sa **njuškalo**

GLAVNA NJUŠKA MEĐU OGLASNICIMA

Prodaja starog ordenja, znakovlja, bedževa, oružja i vojne opreme u suradnji s Njuškalom. Oglase za prodaju možete besplatno objavljivati na Njuškalo. Upiši broj oglasa u Njuškalo tržilicu i pogledaj dodatan opis, fotografije...

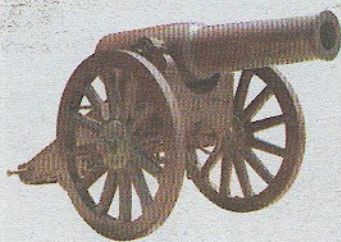

IZ VOJNOG
MUZEJA MORH-a

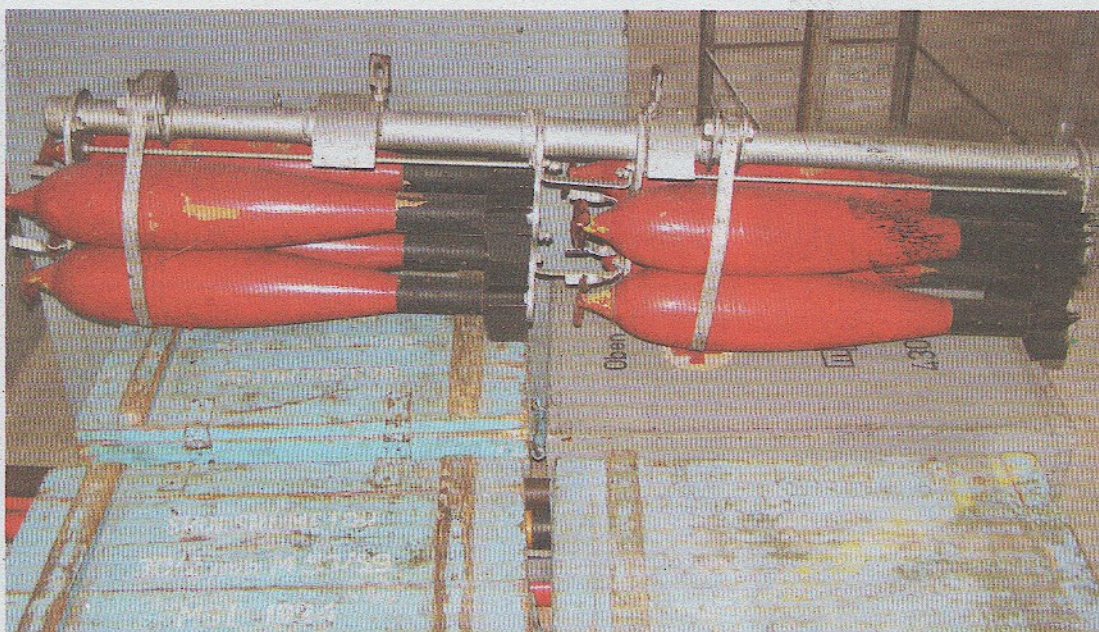

Nosač zrakoplovnih bombi RAB-16

tekst i foto: Davor Purić

Još jedan od zanimljivijih primjeraka zrakoplovnog naoružanja u Vojnom muzeju je nosač zrakoplovnih bombi RAB-16. Bombe u osnovi minobacačke mine 120 mm montirane u dva svežnja po četiri komada na nosaču S-8-16. Bombe su rasprskavajućeg tipa i jugoslavenske proizvodnje. Ovaj komplet bombi namijenjen je za naoružavanje zrakoplova J-20 „Kraguj“ i J-21 „Jastrebi“ i na njih se montira pomoću brava B-100 M i S-1. Pri odbacivanju svežnjeva bombi postoje

dva načina aktiviranja „aktiv“ i „pasiv“. Prilikom „aktiva“ sve se bombe tijekom odbacivanja raspršuju i svaka leti svojom putanjom. Propeler na svakoj bombi

dovodi do armiranja upaljača i dovodi je u bojevu spremnost. Kod moda „pasiv“ bombe se ne odvajaju i raspršuju i zajedno s nosačem padaju na tlo.

TEHNIČKI PODACI:

TEŽINA PRAZNOG SVEŽNJA	39,3 kg
TEŽINA SVEŽNJA S BOMBAMA	147,3 kg
DUŽINA	148 cm
ŠIRINA	26 cm
VISINA	33,5 cm
POVRŠINA POKRIVANJA, DJELOVANJA	200 m ²

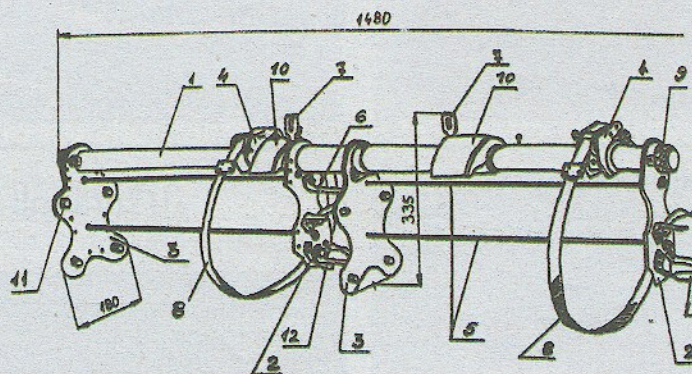

OPIS NOSAČA

1. noseća greda
2. prednji distanceri
3. stražnji distanceri
4. kopče za zatezanje bombi u svežnju
5. šipke za formiranje kostura svežnja
6. kutnici
7. ovisne kuke za prikapčanje na bravu zrakoplova
8. trake za pritezanje bombi
9. prsten za sprečavanje uzdužnog pomicanja distancera
10. upornjak utvrđivača bombe
11. držač stražnjeg dijela
12. osigurači propelera upaljača